

Esta guía rápida es un resumen del manual de instalación completo. Dicho manual contiene advertencias de seguridad y otras explicaciones que deben ser tenidas en cuenta. Puede descargar la versión más actualizada de esta guía y del manual de instalación en el apartado "Descargas" de la web de Erreka:  
<http://www.erreka-automation.com>

**AVISO** Las opciones y funciones descritas en la presente guía son aplicables a partir de la versión del *firmware* que se indica sobre el circuito. El *firmware*, como parte de un proceso de mejora continua, está sujeto a la incorporación de nuevas funcionalidades o a su ampliación, y como consecuencia a la generación de nuevas versiones no necesariamente compatibles con las anteriores. Por lo tanto, si la versión de su *firmware* es inferior a la indicada en esta guía, es posible que algunas opciones y funciones no estén disponibles o sean diferentes.

### Elementos de la instalación completa

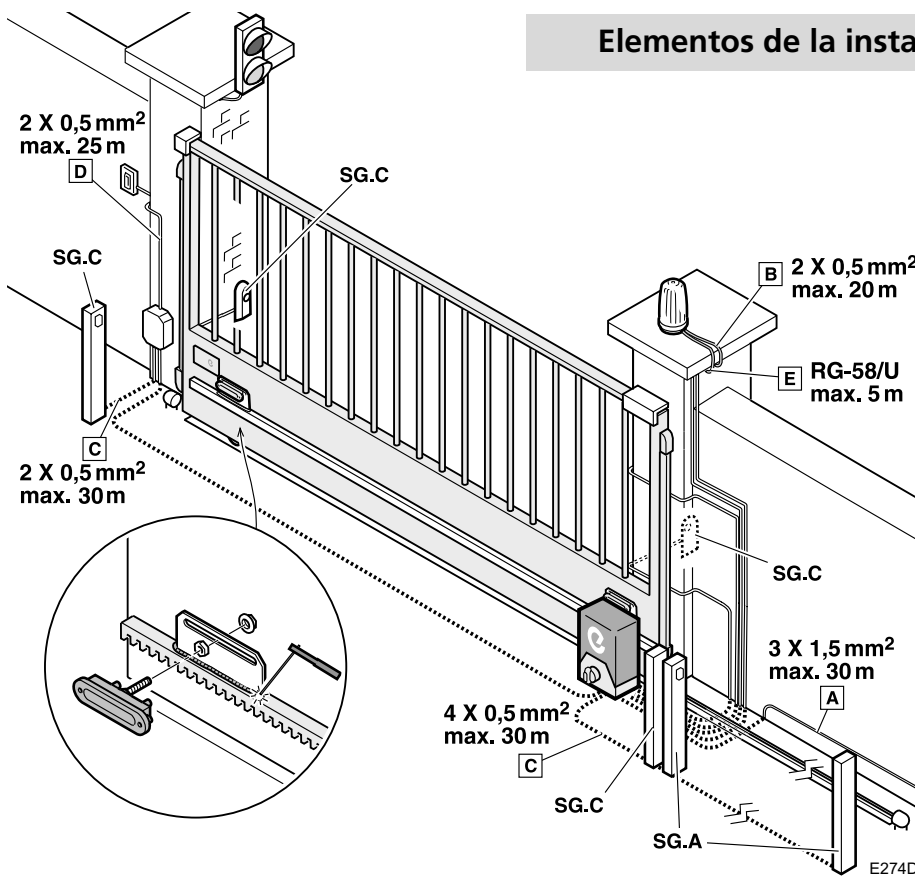

### Cableado eléctrico

- A: Alimentación general
- B/E: Lámpara destellante con antena
- C: Fococélulas (Tx / Rx)
- D: Pulsador/ llave de pared

### Fococélulas

- SG.A: fococélula de apertura, habilitar: [4] I habilitar testeo: [4] I I
- SG.C: fococélula de cierre, habilitar: [5] I habilitar testeo: [5] I I habilitar con inhibición apertura: [52] I habilitar testeo con inhibición apertura: [52] I

### Cotas de montaje (mm)

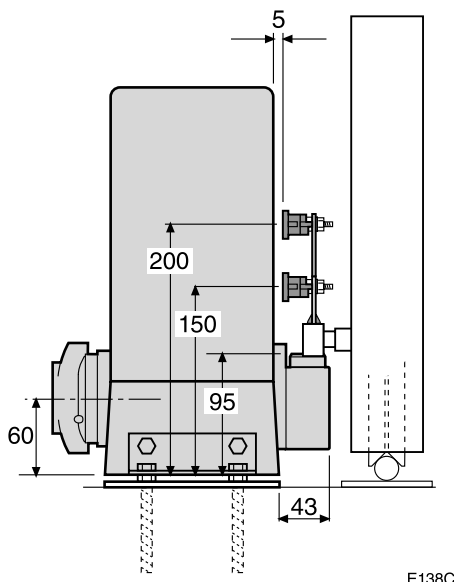

### Desbloqueo

#### Desbloqueo

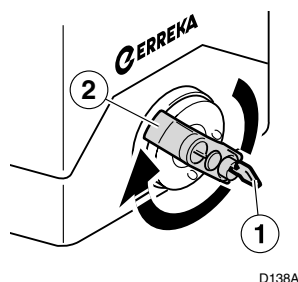

#### Desbloqueo para accionamiento manual:

- Introduzca la llave (1) y gírela sin forzarla, en sentido horario.
- Gire la maneta (2) 270° en sentido horario hasta el tope, sin forzarla.

#### Bloqueo

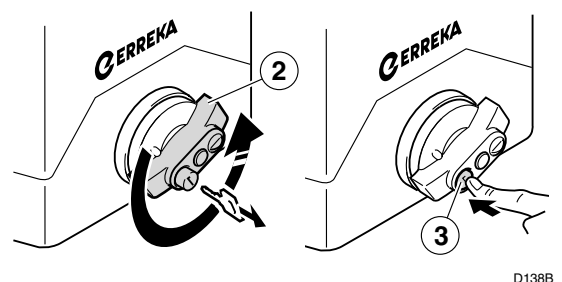

#### Bloqueo para accionamiento motorizado:

- Gire la maneta (2) 270° en sentido anti-horario, sin forzarla.
- Gire la llave (1) en sentido anti-horario y extráigala.
- Empuje el bombillo (3) hacia adentro y mueva a mano la puerta para enclavarla en el mecanismo de accionamiento.

## Conexión general

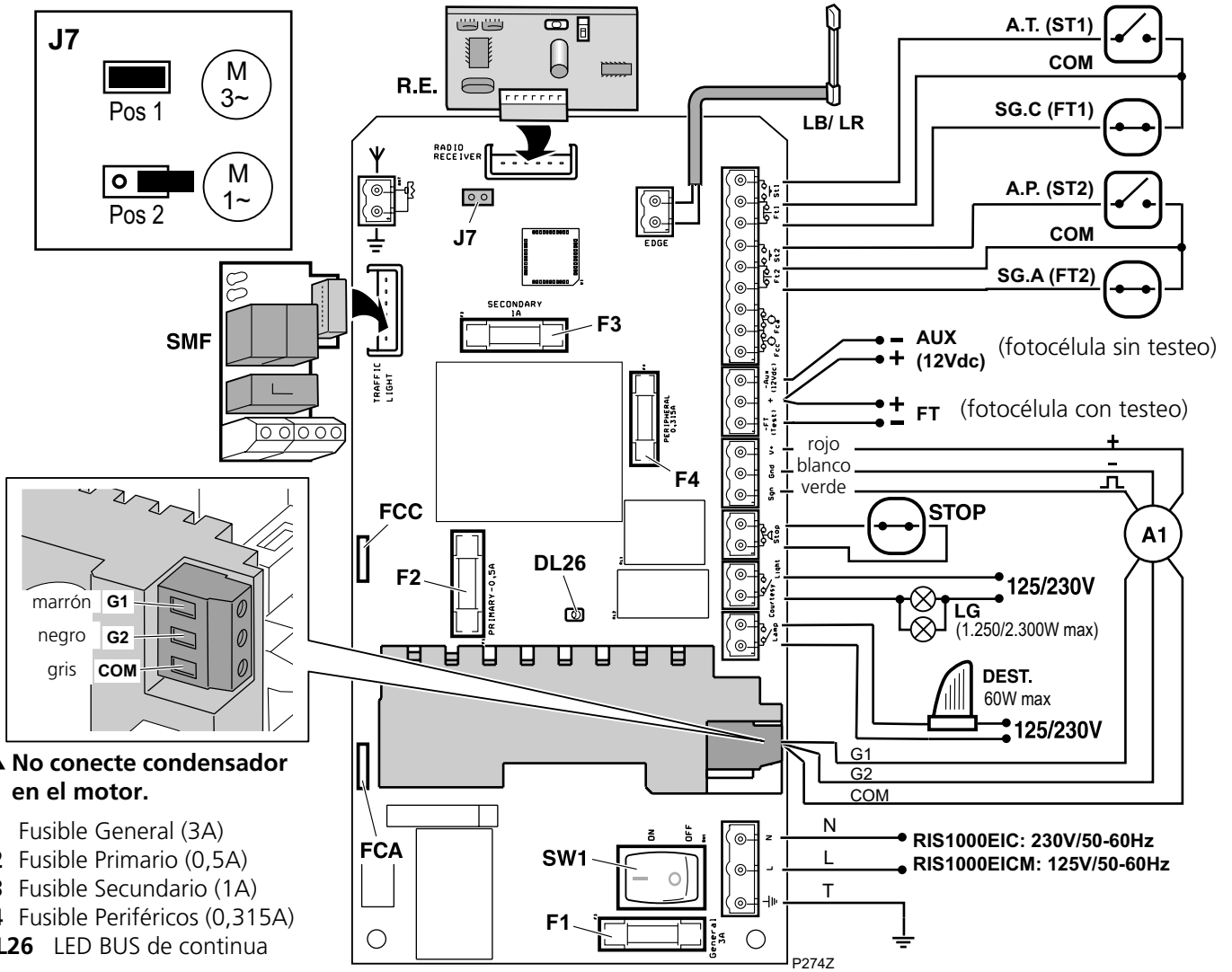

⚠ No conecte condensador en el motor.

- F1** Fusible General (3A)  
**F2** Fusible Primario (0,5A)  
**F3** Fusible Secundario (1A)  
**F4** Fusible Periféricos (0,315A)  
**DL26** LED BUS de continua

## Indicaciones del display

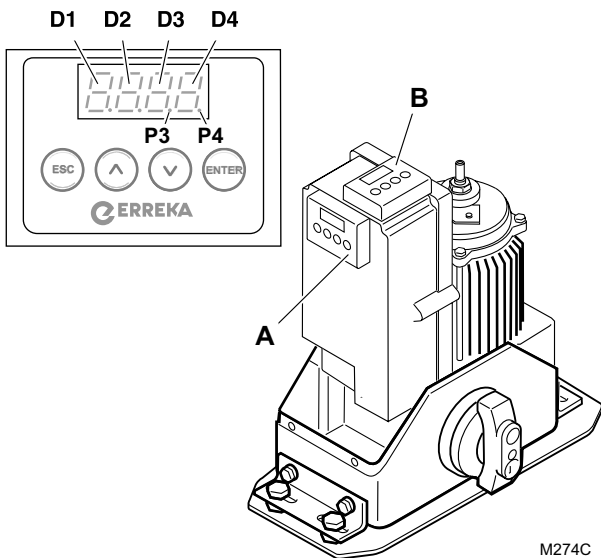

☞ Para realizar la programación con más facilidad, puede colocar el display en la posición "B". Tras finalizar, antes de colocar la carcasa, colóquelo de nuevo en la posición "A".

- P3:** comunicación con módulo inverter  
**P4:** encoder activo

### D1 y D2:

|                     |   |
|---------------------|---|
| CL88 (fijo)         | Puerta cerrada                            |
| CL88 (parpadeando)  | Puerta cerrando                           |
| OP88 (fijo)         | Puerta abierta                            |
| OP88 (parpadeando)  | Puerta abriéndose                         |
| PC88 (parpadeando)  | Puerta peatonal cerrándose                |
| PC88 (fijo)         | Puerta peatonal abierta                   |
| PC88 (parpadeando)  | Puerta peatonal abriéndose                |
| XX88 (cuenta atrás) | Puerta en espera                          |
| PA88 (fijo)         | Pausa (maniobra no finalizada)            |
| StOP                | Accionador desbloqueado                   |
| HEAt                | Calentamiento excesivo módulo inverter    |
| CO n                | Fallo de comunicación con módulo inverter |

### D3 y D4 (durante el funcionamiento):

|      |                        |      |                         |
|------|------------------------|------|-------------------------|
| 8888 | FT2 activado           | 8888 | FT1 activado            |
| 8888 | Lámpara destellante    | 8888 | semáforo verde activado |
| 8888 | FCC interno activado   | 8888 | FCA interno activado    |
| 8888 | Radio 2º canal (o RSD) | 8888 | Señal radio 1er canal   |
| 8888 | FCC externo activado   | 8888 | FCA externo activado    |
| 8888 | ST2 activado           | 8888 | ST1 activado            |
| 8888 | LG activada            | 8888 | semáforo rojo activado  |

### D3 y D4 (en caso de fallo):

|      |   |
|------|---|
| 88C4 | Dispositivo de seguridad en apertura activado |
| 88C5 | Dispositivo de seguridad en cierre activado   |
| 88C9 | Banda de seguridad activada                   |
| 88E! | Encoder motor detenido                        |
| 88F! | Límite de fuerza rebasado                     |

## Cambio y comprobación del sentido de giro (C I)

Esta operación sólo es necesaria si el accionador, al hacer reset (r5), abre la hoja en lugar de cerrarla.

- 1 Pulse ENTER, con el display mostrando r5XX (r588, r588, r588, r588, etc).

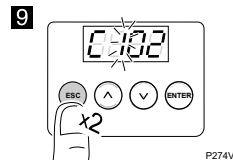
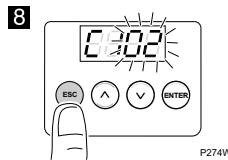
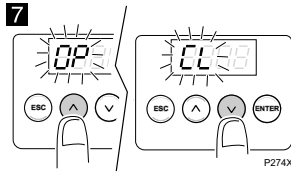
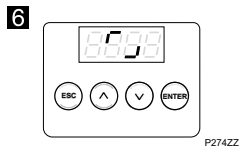
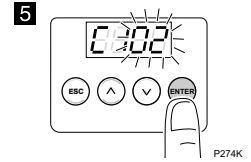
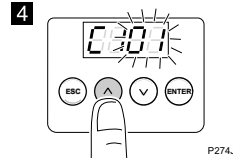
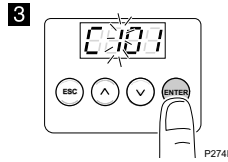
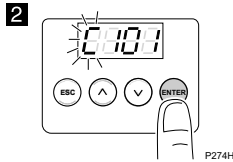

## Grabación del código de radio para apertura total, P I (sólo con receptor RSD, C80 I)

Si utiliza un receptor distinto al RSD, consulte sus propias instrucciones.

Antes de comenzar la grabación, seleccione la opción C80 I (receptor RSD).

- 1 Pulse ENTER, con el display mostrando r5XX (r588, r588, r588, r588, etc).

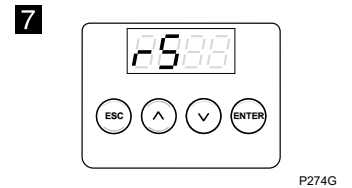
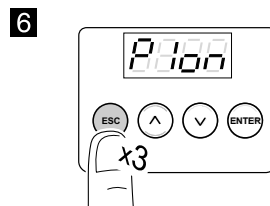
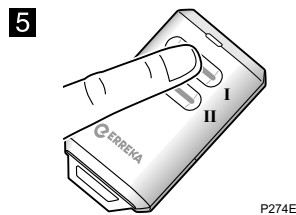
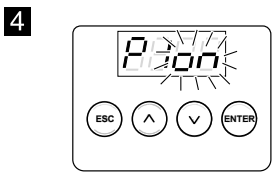
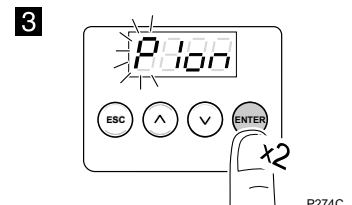
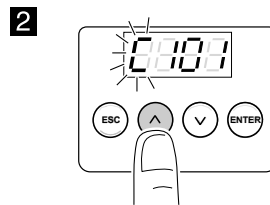

## Grabación del código de radio para apertura peatonal, P2 (sólo con receptor RSD, C80 I)

El procedimiento es análogo al de apertura total, pero empleando el parámetro P2 en lugar de P I.

## Grabación del recorrido (P3)

- 1 Pulse ENTER, con el display mostrando r5XX (r588, r588, r588, r588, etc).

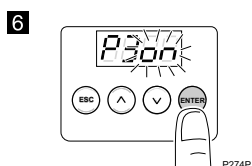
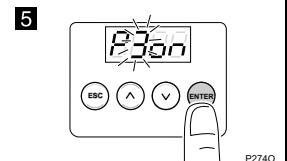
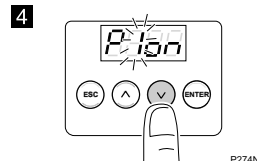
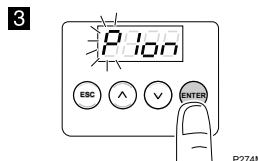
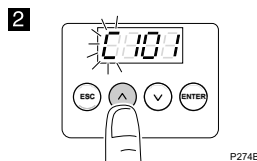

Antes de la grabación, realiza un movimiento de apertura y cierre a velocidad normal y lenta, para detectar las intensidades correspondientes (parámetro R6XY).

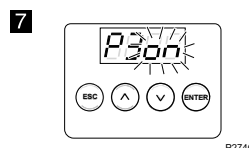

- 8 Inicie la apertura, pulsando el emisor, ST1 o ^.

- 9 Inicie el paro suave, pulsando el emisor, ST1 o ^.

- 10 Espere a que se detenga al final del recorrido.

- 11 Inicie el cierre, pulsando el emisor, ST1 o ^.

- 12 Inicie el paro suave, pulsando el emisor, ST1 o ^.

- 13 Espere a que se detenga al final del recorrido.

Tras finalizar la grabación, se muestra el parámetro R6XY, indicando las intensidades sugeridas para la velocidad normal (X) y rápida (Y). Si lo desea, puede modificarlo.

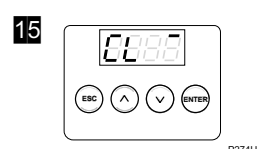
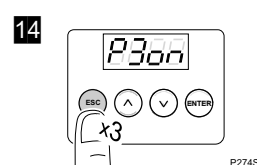

La apertura peatonal se programa mediante el parámetro F3 (vea "Tabla completa de programación").

## Tabla completa de programación

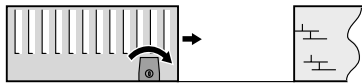
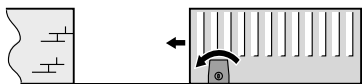
| D1 | D2         | Parámetro   | D3    | D4    | Opción pre-determinada          | Opciones o valores  |
|----|------------|---|-------|-------|---------------------------------|---|
| C  | 1          | Sentido de giro del motor   | 0     | 1     | x                               |    |
|    |            |   | 0     | 2     |                                 |    |
|    | 3          | Tipo de puerta  | 0     | 2     | x                               | Corredera   |
|    |            |   | 0     | 3     |                                 | Basculante, con función sombra  |
|    | 4          | Dispositivo de seguridad de apertura (fotocélula o banda)   | 0     | 0     | x                               | Dispositivo no instalado  |
|    |            |   | 1     | 0     |                                 | Dispositivo sin testeo  |
|    |            |   | 1     | 1     |                                 | Dispositivo con testeo  |
|    | 5          | Dispositivo de seguridad de cierre (fotocélula o banda)<br>Fotocélula de cierre con C520 o C521, también impide el inicio de la apertura de la puerta | 0     | 0     | x                               | Dispositivo no instalado  |
|    |            |   | 1     | 0     |                                 | Dispositivo sin testeo  |
|    |            |   | 1     | 1     |                                 | Dispositivo con testeo  |
|    |            |   | 2     | 0     |                                 | Dispositivo sin testeo  |
|    |            |   | 2     | 1     |                                 | Dispositivo con testeo  |
|    | 7          | Encoder y finales de carrera (si utiliza finales de carrera externos, conéctelos en las bornas correspondientes del cuadro de maniobra)               | 0     | 0     |                                 | Sin encoder ni finales de carrera   |
|    |            |   | 0     | 2     |                                 | Con finales de carrera internos   |
|    |            |   | 0     | 4     | x                               | Con encoder y finales de carrera internos   |
|    |            |   | 0     | 6     |                                 | Con finales de carrera externos   |
|    |            |   | 0     | 7     |                                 | Con encoder y finales de carrera externos   |
|    | 8          | Receptor de radio   | 0     | 1     |                                 | Tarjeta RSD (de trama, no decodificadora)   |
|    |            |   | 0     | 2     | x                               | Tarjeta decodificadora de dos canales   |
|    | 9          | Tipo de banda de seguridad  | 0     | 1     | x                               | Borde de contacto   |
| 0  |            |   | 2     |       | Borde resistivo                 |   |
| R  | Paro suave | 0   | 0     |       | Sin paro suave                  |   |
|    |            | 0   | 1     | x     | Paro suave en apertura y cierre |   |
|    |            | 0   | 2     |       | Paro suave en apertura          |   |
|    |            | 0   | 3     |       | Paro suave en cierre            |   |
| P  | 1          | Grabación código radio apertura total   | o     | n     |                                 |   |
|    | 2          | Grabación código radio apertura peatonal  | o     | n     |                                 |   |
|    | 3          | Grabación recorrido de la puerta  | o     | n     |                                 |   |
| F  | 1          | Orden de marcha mediante pulsadores ST1 y ST2   | 0     | 0     |                                 | ST1 y ST2 sin efecto, las ordenes de marcha se realizan mediante radio (canal 1: apertura-cierre total, canal 2: apertura-cierre peatonal)                                      |
|    |            |   | 0     | 1     | x                               | ST1 apertura-cierre total, ST2 apertura-cierre peatonal   |
|    |            |   | 0     | 2     |                                 | ST1 apertura total, ST2 cierre total  |
|    |            |   | 0     | 3     |                                 | Hombre presente   |
|    |            |   | 0     | 4     |                                 | Hombre presente en cierre   |
|    | 2          | Modo de funcionamiento (semiautomático o automático) y tiempo de espera (en segundos) en modo automático  | 0...5 | 0...9 | 00                              | 00: modo semiautomático<br>01: modo automático y tiempo de espera 1 segundo; ...<br>59: modo automático y tiempo de espera 59 seg.;<br>10: 1 min. 0 seg.; ...; máximo 4 minutos |
|    | 3          | Apertura peatonal   | 0...9 | 0...9 | 40                              | 00: No realiza apertura peatonal<br>01: 1% de la apertura total<br>12: 12% de la apertura total<br>99: 99% de la apertura total (equivale a 100%)                               |
|    | 4          | Modo de cierre peatonal (semiautomático o automático) y tiempo de espera (en segundos) en modo automático   | 0...5 | 0...9 | 00                              | 00: modo semiautomático<br>01: modo automático y tiempo de espera 1 segundo; ...<br>59: modo automático y tiempo de espera 59 seg.;<br>10: 1 min. 0 seg.; ...; máximo 4 minutos |

|   |   |   |       |       |  |   |
|---|---|---|-------|-------|--|---|
| R | 0 | Lámpara destelleante  | 0     | 1     | x  | Sin preaviso, salida fija   |
|   |   |   | 0     | 2     |  | Con preaviso, salida fija   |
|   | 1 | Tiempo de luz de garaje   | 0...5 | 0...9 | 03   | 59 = 59 seg.; 2,5 = 2 min. 50 seg., etc   |
|   | 2 | Velocidad de la puerta<br>Si se modifica este parámetro, es necesario realizar de nuevo la grabación del recorrido  | 0     | 1...9 | 03   | 01: velocidad mínima (40Hz);<br>02: 45Hz, 03: 50Hz, 04: 55Hz, ...<br>09: velocidad máxima (80Hz)  |
|   | 3 | Velocidad en paro suave<br>Si se modifica este parámetro, es necesario realizar de nuevo la grabación del recorrido   | 0     | 1...9 | 03   | 01: velocidad mínima (21Hz);<br>02: 22Hz, 03: 23Hz, 04: 24Hz, ...<br>09: velocidad máxima (29Hz)  |
|   | 6 | Intensidad máxima de atrapamiento (cada valor equivale a 0,5A)<br>El dígito D3 permite ajustar la intensidad a velocidad normal<br>El dígito D4 permite ajustar la intensidad a velocidad lenta | 0...9 | 0...9 | 00   | 00: desactivado;<br>01: desactivado a velocidad normal y 0,5A a velocidad lenta;<br>10: 0,5A a velocidad normal y desactivado a velocidad lenta; ...;<br>65: 3A a velocidad normal y 2,5A a velocidad lenta;...;<br>99: 4,5A a velocidad normal y lenta |
|   | 7 | Paso por fotocélula de cierre durante tiempo de espera (sólo en modo automático)  | 0     | 0     |  | Sin efecto  |
| 0 |   |   | 1     |       | Cierre inmediato tras el paso  |   |
| 0 |   |   | 2     | x     | Reinicia el tiempo de espera   |   |
|   | 8 | Efecto de los pulsadores (ST1, ST2) durante tiempo de espera (sólo en modo automático)  | 0     | 0     |  | Sin efecto  |
| 0 |   |   | 1     |       | Provocan cierre inmediato  |   |
| 0 |   |   | 2     | x     | Reinician el tiempo de espera  |   |
|   | 9 | Modo de apertura  | 0     | 1     |  | Apertura comunitaria  |
| 0 |   |   | 2     | x     | Paro alternativo semiautomático  |   |
| 0 |   |   | 3     |       | Paro alternativo automático (sólo en modo automático, F2 ≠ 00)   |   |
|   | b | Uso del conector de tarjeta EPS1<br>Para los parámetros Rb02 y Rb03 utilice la tarjeta EPS1 puentando las bornas de entrada de red, en vez de desconectarlas a la red.                          | 0     | 0     | x  | uso para semáforo estandar  |
| 0 |   |   | 1     |       | uso para frenos  |   |
| 0 |   |   | 2     |       | contacto NC con puerta abierta (L1-COM) y puerta cerrada (L2-COM)  |   |
| 0 |   |   | 3     |       | impulso 1 segundo Abrir (L1-COM) al iniciar apertura y Cerrar (L2-COM) al iniciar el cierre. Permite activar otro cuadro |   |
|   | E | Funciones especiales  | 0     | 0     | x  | sin función especial  |
| 0 |   |   | 2     |       | industrial (retardo de 1,5s en el paro e inversión)  |   |
| n | 0 | Clave bloqueo de programación<br>Si utiliza clave, asegúrese de recordarla, para futuros accesos a la programación  | X     | X     | 0000   | La opción predeterminada es 0000 (sin clave). Si cambia cualquier cifra, se considera clave. Seleccione la clave deseada (comenzando por D1) mediante UP y DOWN. Presione ESC para cancelar o ENTER para confirmar y pasar a D2, y así sucesivamente.   |
|   | 1 | Maniobras realizadas (contador total)   | X     | X     |  | Indica los cientos de ciclos realizados (por ejemplo, 68 indica 6.800 ciclos realizados)  |
|   | 2 | Maniobras realizadas (contador parcial, se reinicia con ST1 y ST2)  | X     | X     |  | Indica los cientos de ciclos realizados (por ejemplo, 68 indica 6.800 ciclos realizados)  |