



AUTOMATISMOS PARA PUERTAS

RAYO 1

AUTOMATISMO PARA PUERTAS BASCULANTES DE 1 Y 2 HOJAS.

Posibilidades de instalación.

El dispositivo es apto para la automatización de puertas basculantes contrapesadas de una y dos hojas de hasta 9 mts². (Para instalar en puertas de una sola hoja consultar con el distribuidor por posibles incompatibilidades.)

Es posible instalarlo tanto en la hoja superior como la inferior.

Se dispone de tres modelos de herrajes en función de la preferencia del cliente o el modelo de puerta.

- Herraje telescópico.
- Herraje saxo.
- Herraje pre-leva.

Características técnicas

<i>Alimentación</i>	220 Vac	<i>Relación reducción</i>	1/820
<i>Frecuencia</i>	50/60 Hz	<i>Vueltas minuto</i>	1,8
<i>Consumo</i>	1,3 A	<i>Termoprotección</i>	140°C
<i>Potencia</i>	290 W	<i>Condensdor</i>	12,5 mf
<i>Par</i>	450 Nm	<i>Tiempo maniobra</i>	8 s

Descripción técnica

- Monobloque motor-reductor.
- Motor monofásico montado en carcasa de aluminio, con relé térmico incorporado.
- Reductor irreversible montado en carcasa de aluminio, dotado de pomo de desbloqueo y lubricación con grasa fluida permanente.
- Base de acero plegado y zincado.
- Sensor de final de carrera de apertura incorporado.
- Cuadro de maniobras incorporado preparado para acoplar tarjeta receptora de radio (DMIL) y dotado de:
 - Regulación de tiempo de maniobra.
 - Regulación de tiempo de puerta abierta.
 - Limitador de par de motor.
 - Salida con regulación de tiempo para luz de cortesía adicional.
 - Cuatro microswitch de programación.
 - Avisador acústico de maniobra.

INSTALACIÓN

Antes de proceder a la instalación, verificar que la estructura a automatizar esté en perfecto estado, tanto en sus partes móviles como en sus partes fijas, y este construida respetando la normativa vigente.

Comprobar

- La franquicia de seguridad entre las partes fijas y las partes móviles.
- La compatibilidad y rigidez de la hoja, y si es necesario reforzar la estructura.
- El exacto posicionamiento de las bisagras y pernios de rotación, el movimiento de la hoja a través de las guías, y si es necesario lubricar todas las partes móviles.
- La disposición de los cables según la necesidad de aplicación de los dispositivos de comando y de seguridad.
- El tipo de puerta y proceder según el esquema de instalación correcto, (**fig.: 3-4-5**).

Fijación del automatismo (fig.2)

- 1) Fijar la bancada motor (ref. B) a la hoja de manera que constituya un soporte sólido para el motorreductor. Tener en cuenta la medida de alineación del eje del motorreductor al eje de punto de giro reflejado en la fig. 4 o 5 para puertas de dos hojas y fig. 3 para 1 hoja.
- 2) Fijar el motorreductor (ref.A) a la bancada (ref.B) utilizando los dos tornillos M-6x120 (ref. C), las arandelas de 6 mm. (ref. D) y las tuercas autoblocantes M-6 (ref. E).
- 3) Fijar a la hoja los soportes de la transmisión (ref. J), guardando una alineación perfecta con el eje del motorreductor. Fijarlos de manera que queden situados lo máximo posible hacia el exterior de la hoja, para reducir la carga radial del tubo de transmisión. Ver fig. 1
- 4) Cortar el tubo de transmisión (ref. G) de manera que una vez anclado al eje del motorreductor nos quede como máximo 25 mm, más corto que la parte más saliente del lateral de la hoja (normalmente el pestillo de la cerradura). Dejarlo montado y mediante el tornillo M-8x12 (ref. F) fijarlo al eje del motorreductor.
- 5) Insertar el brazo telescópico (ref. H) en el tubo de transmisión (ref. g), y manteniendo una perfecta alineación fijar los anclajes de la funda del brazo, en el sitio apropiado al tipo de puerta (ver fig.3-4-5). Si la base de anclaje es de un espesor inferior a 2,5 mm, reforzarlo convenientemente.
- 6) Con la puerta abierta presentar el brazo telescópico (ref. H) y la funda para telescópico (ref. I), y cortar estas dos piezas de manera que quede una holgura de 20 a 30 mm. (ver fig. 6). Una vez cortado a medida, verificar qué pieza pasa a través del anclaje para transmisión (ref. J) que pueden ser:
 - El tubo de transmisión (ref. G).
 - El brazo telescópico (ref. H).En caso de que la pieza que pase a través del anclaje para transmisión sea el brazo telescópico, insertar en el anclaje de transmisión (ref. J) el casquillo para transmisión (ref. L).
- 7) Soldar el brazo telescópico (ref. H) al tubo de transmisión (ref. G). Insertar la funda del brazo (ref. I) en el brazo telescópico y atornillarla al anclaje, mediante el tornillo M-8X25 (ref. M) y la tuerca M-8 autoblocante (ref. N). Si es necesario, desbloquear el motor para permitir el movimiento manual de la puerta.
- 8) Anular los pestillos de la cerradura, ya que el automatismo se encargará de bloquear la puerta.
- 9) Añadir peso al contrapeso para compensar el peso del motorreductor y de los tubos de transmisión, hasta conseguir un perfecto equilibrio de la puerta en todo su recorrido.

EJEMPLO DE INSTALACIÓN

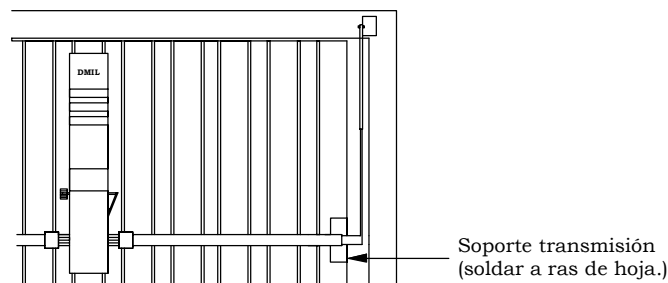

1

COMPOSICIÓN DEL EQUIPO

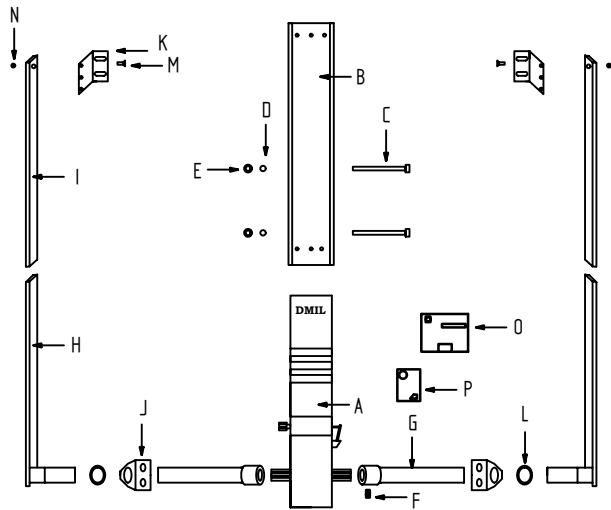

Ref.	cantidad	Descripción
A	1	Conjunto motorreductor
B	1	Bancada motor
C	2	Tornillos M-6x120
D	4	Arandelas 6 mm
E	2	Tuercas M-6 autoblocantes
F	2	Tornillos M-8X12 cabeza allen
G	2	Tubos de transmisión
H	2	Brazos para telescopio
I	2	Fundas para telescopio
J	2	Soportes para transmisión
K	2	Anclajes para telescopio
L	2	Casquillos para transmisión
M	2	Tornillos M-8x25
N	1	Tuercas M-8autoblocantes
O	1	Tarjeta receptora DMIL
P	1	Esmisor de radio DMIL

2

INSTALACIÓN EN PUERTAS DE 1 HOJA

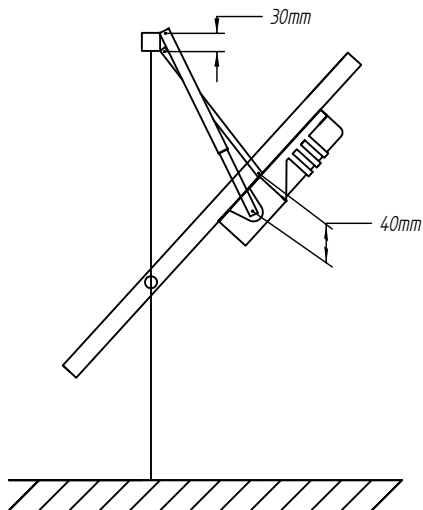

3

INSTALACIÓN EN PUERTAS DE 2 HOJAS

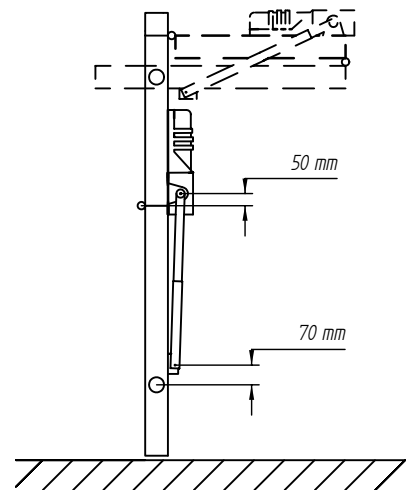

4

INSTALACIÓN EN PUERTAS DE 2 HOJAS
EN HOJA INFERIOR

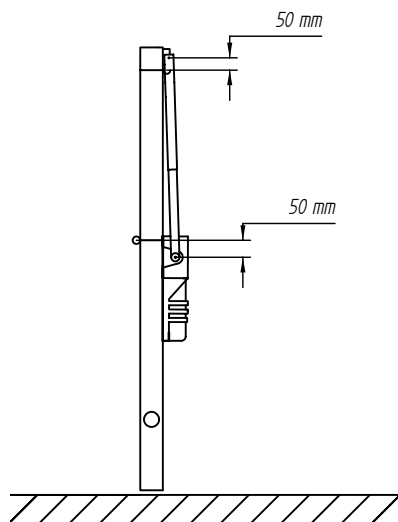

5

SEPARACIÓN ENTRE BRAZO TELESCÓPICO Y FUNDA

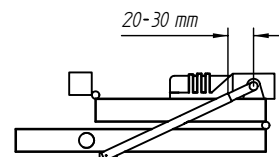

6