

VISTA SL A200 SMART

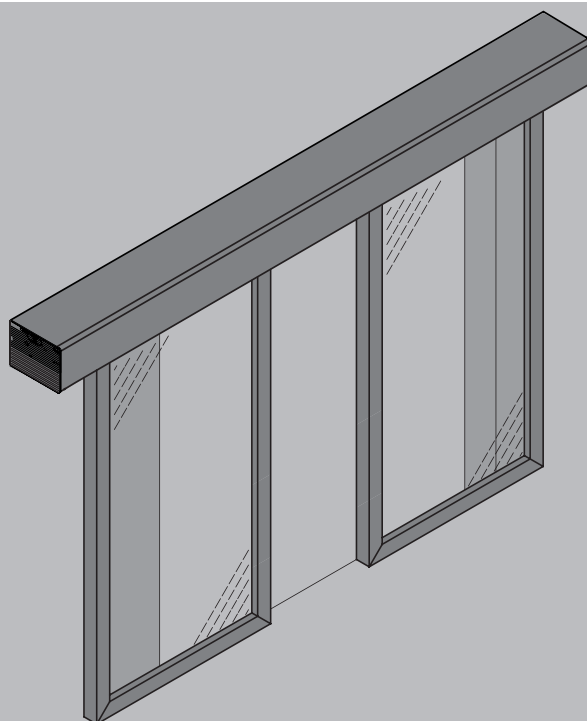

ISTRUZIONI D'USO E DI INSTALLAZIONE
 INSTALLATION AND USER'S MANUAL
 INSTRUCTIONS D'UTILISATION ET D'INSTALLATION
 INSTALLATIONS-UND GEBRAUCHSANLEITUNG
 INSTRUCCIONES DE USO Y DE INSTALACION
 GEBRUIKS- EN INSTALLATIEAANWIJZINGEN

AUTOMAZIONI PORTE
 AUTOMATION DOORS
 AUTOMATIONS POUR PORTES
 AUTOMATIETUREN
 AUTOMATIZACIONES PARA PUERTAS
 AUTOMATISERINGSSYSTEMEN DEUREN

Attenzione! Leggere attentamente le "Avvertenze" all'interno! **Caution!** Read "Warnings" inside carefully!
Attention! Veuillez lire attentivement les Avertissements qui se trouvent à l'intérieur! **Achtung!** Bitte lesen Sie aufmerksam die „Hinweise“ im Inneren!
¡Atención! Leer atentamente las "Advertencias" en el interior! **Let op!** Lees de "Waarschuwingen" aan de binnenkant zorgvuldig!



AZIENDA CON
 SISTEMA DI GESTIONE
 CERTIFICATO DA DNV GL
 = ISO 9001 =
 = ISO 14001 =



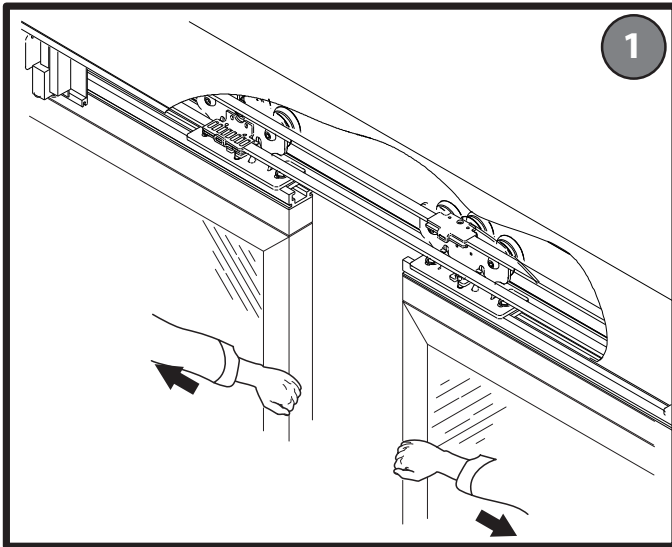

ITALIANO
1) Senza dispositivi di blocco o di batterie tampone (Fig. 1).
Le porte si aprono spingendo manualmente le ante nel verso di scorrimento apertura.

ENGLISH
1) Without locking devices or buffer batteries (Fig. 1).
Open the doors by manually pushing the leaves in the slide-open direction.

FRANÇAIS
1) Sans dispositifs de blocage ou batteries de secours (Fig. 1).
Les portes s'ouvrent en poussant manuellement les vantaux dans le sens de coulissement d'ouverture.

DEUTSCH
1) Ohne Sperre oder Pufferbatterie (Fig. 1).
Zum Öffnen der Türen schiebt man die Gleitflügel von Hand auf.

ESPAÑOL
1) Sin dispositivos de bloqueo o de baterías tampón (Fig. 1).
Las puertas se abren empujando manualmente las hojas en el sentido de deslizamiento de apertura.

NEDERLANDS
1) Zonder blokkeerinrichtingen of bufferbatterijen (Fig. 1).
De deuren gaan open door de vleugels handmatig in de glijrichting voor opening te duwen of.

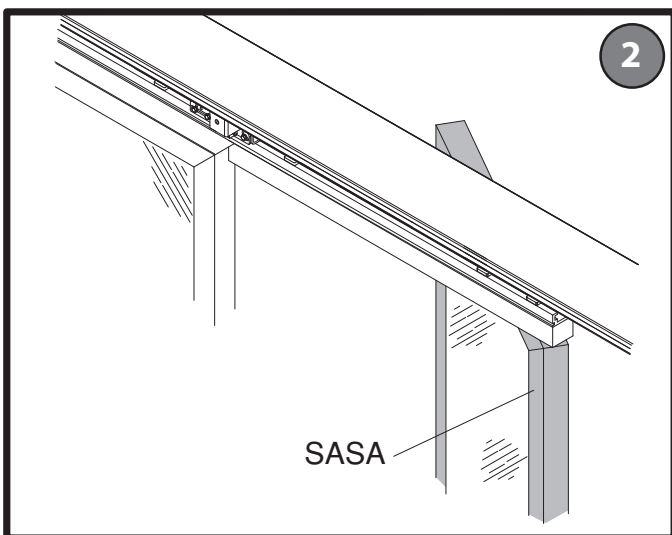

ITALIANO
2) Con dispositivi di ante a sfondamento mod. SASA (Fig.2).
Nel caso di ante a sfondamento, è sufficiente spingere frontalmente le ante affinché si aprano come una porta a battente nel verso della via di fuga indicata. Quando vengono azionate le ante a sfondamento, un contatto elettrico blocca l'automazione fino al ripristino della posizione di scorrimento delle ante. Per ripristinare il funzionamento è sufficiente riportare l'anta nella sua posizione di normale scorrimento. Per l'installazione del dispositivo SASA attenersi alle istruzioni specifiche di montaggio.
ATTENZIONE! L'installatore si impegna ad istruire l'utente circa l'uso dello sblocco per le manovre di emergenza.

ENGLISH
2) With breakout door devices mod. SASA (Fig. 2)
In the case of breakout doors, simply pushing the door leaves head on causes them to swing open like a hinged door in the direction of the indicated escape route. When breakout doors are operated, an electric contact locks out the automated system until the door leaves have been returned to their sliding position. To restore operation, simply move the door leaf back to its normal sliding position. Refer to the specific assembly instructions to install the SASA device.
WARNING! The installer undertakes to instruct the user on how to use the release for emergency operation.

ESPAÑOL
2) Con dispositivos de apertura de las hojas con plegado mod. SASA (Fig. 2)
En el caso de hojas con mecanismo de apertura con plegado, es suficiente con empujar frontalmente las hojas para que se abran como una puerta batiente en el sentido de la vía de escape indicada. Cuando se accionan las hojas con mecanismo de apertura con plegado, un contacto eléctrico bloquea la automatización hasta que se restablezca la posición de desplazamiento de las hojas. Para restablecer el funcionamiento, es suficiente colocar la hoja en su posición de desplazamiento normal. Para la instalación del dispositivo SASA, seguir las instrucciones de montaje específicas.
¡ATENCIÓN! El instalador se compromete a instruir al usuario en el uso del desbloqueo para las maniobras de emergencia.

NEDERLANDS
2) Met inrichtingen voor vandaalbestendige vleugels mod. SASA (Fig. 2).
In het geval van vandaalbestendige vleugels is het voldoende op de voorzijde van de vleugels te duwen, opdat zij opengaan als een vleugel deur in de richting van de aangegeven nooduitgang. Wanneer de vandaalbestendige vleugels geactiveerd worden, blokkeert een elektrisch contact het automatiseringssysteem tot het opnieuw instellen van de glijpositie van de vleugels. Om de werking te herstellen is het voldoende de vleugel terug te brengen in haar normale glijpositie. Voor de installatie van de SASA-inrichting dient u zich te houden aan de specifieke montage-instructies.
OPGELET! De installateur verplicht zich de gebruiker instructies te geven over het gebruik van de deblokkering voor de noodmanoeuvres.

FRANÇAIS
2) Avec les dispositifs de vantail à défoncement modèle SASA (Fig. 2).
Sur les vantaux à défoncement, il suffit de pousser devant soi les vantaux pour qu'ils s'ouvrent, comme une porte à battant dans le sens de la voie de fuite. Lorsque vous actionnez les vantaux à défoncement, un contact électrique verrouille l'automatisation jusqu'au rétablissement de la position de glissement des vantaux. Pour rétablir le fonctionnement il suffit de ramener le vantail dans sa position normale de glissement. Pour installer le dispositif SASA suivez scrupuleusement les instructions de montage spécifiques.
ATTENTION! Le monteur s'engage à apprendre à l'utilisateur comment utiliser le déverrouillage pour les manœuvres d'urgence.

DEUTSCH
2) Bei Flügeln mit Forcier-Vorrichtung Modell SASA (Fig. 2).
Bei Flügeln mit Forcier-Vorrichtung ist es ausreichend, die Flügel frontal zu drücken, damit sie sich wie eine angeschlagene Tür in der angezeigten Fluchrichtung öffnen. Wenn die forcierbaren Flügel betätigt werden, blockiert ein elektrischer Kontakt die Automatisierung bis zur Wiederherstellung der Gleitrichtung der Flügel. Zur Wiederherstellung des normalen Betriebs ist es ausreichend, den Flügel wieder in seine normale Gleitposition zu bringen. Bitte beachten Sie bei der Installation der Vorrichtung SASA die spezifischen Montageanweisungen.
ACHTUNG! Der Monteur verpflichtet sich, den Benutzer in die Benutzung der Entsperrung für Notfallmanöver einzuweisen.

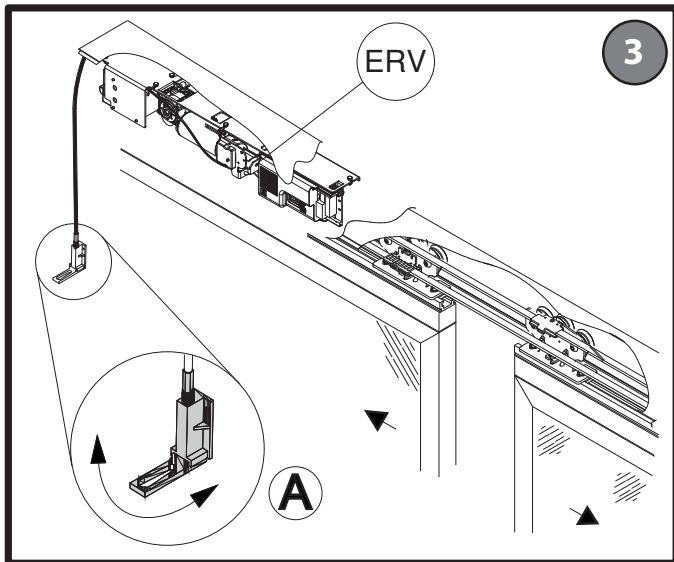

FRANÇAIS

3) Avec serrure électrique mod. ERV (Fig. 3).

En présence du dispositif serrure électrique mod. ERV, il faut activer la commande de déblocage manuelle. Le levier de commande (Fig. 3 Rif. A) se trouve à proximité de la motorisation. En tirant le levier vers le bas, la serrure électrique se débloque manuellement et les vantaux peuvent être poussés manuellement dans la direction de coulissement d'ouverture. Pour rétablir la serrure électrique, pousser le levier vers le haut (Fig. 3 Rif. A). Pour installer le déverrouillage manuel ERV suivez scrupuleusement les instructions de montage spécifiques.

ATTENTION! Le monteur s'engage à apprendre à l'utilisateur comment utiliser le déverrouillage pour les manœuvres d'urgence.

⚠ Se référer au paragraphe 15.4) MODES DE FONCTIONNEMENT DU DISPOSITIF DE VERROUILLAGE et au tableau TABLEAU « B » MENU DES LOGIQUES (logic) pour les différents modes de fonctionnement.

DEUTSCH

3) Mit Elektroschloß ERV (Fig. 3).

Ist ein Elektroschloß des Modells ERV eingebaut, muß die Entsperrvorrichtung betätigt werden. Der Bedienhebel liegt (Fig. 3 Rif. A) in der Nähe des Antriebsmotors. Zieht man ihn nach unten, wird das Elektroschloß manuell entsperrt und die Flügel lassen sich in Laufrichtung aufschieben. Durch Drücken des Hebels nach oben wird das Elektroschloß wieder in Betrieb genommen. (Fig. 3 Rif. A). Bitte beachten Sie bei der Installation der manuellen Entsperrung ERV die spezifischen Montageanweisungen.

ACHTUNG! Der Monteur verpflichtet sich, den Benutzer in die Benutzung der Entsperrung für Notfallmanöver einzuweisen.

⚠ Siehe Abschnitt 15.4) BETRIEBSART DER SPERRVORRICHTUNG und TABELLE „B“ LOGIKMENÜ (logic) für die verschiedenen Betriebsarten.

ITALIANO

3) Con elettroserratura mod. ERV (Fig. 3).

In presenza del dispositivo elettroserratura mod. ERV, bisogna attivare il comando di sblocco manuale. La levetta di comando (Fig. 3 Rif. A) è situata nei pressi della motorizzazione. Tirando verso il basso la levetta, l'elettroserratura viene sbloccata manualmente e le ante si possono spingere a mano nel verso di scorrimento apertura. Per ripristinare l'elettroserratura, spingere la levetta verso l'alto (Fig. 3 Rif. A).

Per l'installazione dello sblocco manuale ERV attenersi alle istruzioni specifiche di montaggio.

ATTENZIONE! L'installatore si impegna ad istruire l'utente circa l'uso dello sblocco per le manovre di emergenza.

⚠ Fare riferimento al paragrafo 15.4) MODALITÀ FUNZIONAMENTO DISPOSITIVO DI BLOCCO e alla tabella TABELLA "B" MENU LOGICHE (logic) per le diverse modalità di funzionamento.

ENGLISH

3) With ERV mod. electric lock (Fig. 3).

When the ERV mod. device is fitted, activate the manual release control. The control lever is situated near the motor drive. When the lever (Fig. 3 Rif. A) is pulled downwards, the electric lock is manually released and the leaves can be pushed by hand in the slide-open direction. To restore the electric lock, push the lever upwards (Fig. 3 Rif. A).

Refer to the specific assembly instructions to install the ERV manual release.

WARNING! The installer undertakes to instruct the user on how to use the release for emergency operation.

⚠ Refer to paragraph 15.4) LOCKING DEVICE OPERATING MODES and table "B" LOGIC MENU for the different operating modes.

ESPAÑOL

3) Con electrocerradura mod. ERV (Fig. 3).

En presencia del dispositivo electrocerradura mod. ERV, hay que activar el mecanismo de desbloqueo manual. La palanca de mando (Fig. 3 Rif. A) está situada cerca del motor. Tirando de esta palanca hacia abajo, la electrocerradura se desbloquea manualmente y las hojas se pueden empujar a mano en el sentido de deslizamiento de apertura. Para reactivar la electrocerradura, hay que empujar la palanca hacia arriba (Fig. 3 Rif. A).

¡ATENCIÓN! El instalador se compromete a instruir al usuario en el uso del desbloqueo para las maniobras de emergencia.

⚠ Consultar el apartado 15.4) MODOS DE FUNCIONAMIENTO DEL DISPOSITIVO DE BLOQUEO y la tabla TABLA "B" MENÚ LÓGICO para conocer los distintos modos de funcionamiento.

NEDERLANDS

3) Met elektrisch slot mod. ERV (Fig. 3).

Bij aanwezigheid van het elektrisch slot mod. ERV, moet het commando voor handmatige deblokkering geactiveerd worden. De ontkoppelingshefboom (Fig. 3 Ref. A) bevindt zich in de buurt van de motoraandrijving. Door de ontkoppelingshefboom naar beneden te trekken, wordt het elektrisch slot handmatig gedeblokkeerd en kunnen de vleugels met de hand in de glijrichting voor opening geduwd worden. Om het elektrisch slot opnieuw in te stellen, de hefboom naar boven duwen (Fig. 3 Ref. A).

Voor de installatie van de handmatige deblokkering ERV dient u zich te houden aan de specifieke montage-instructies.

OPGELET! De installateur verplicht zich de gebruiker instructies te geven over het gebruik van de deblokkering voor de noodmanoeuvres.

⚠ Raadpleeg paragraaf 15.4) BEDIENINGSMODI VAN DE VERGRENDELAAR en de TABEL "B" MENU WERKWIJZEN (logic) voor de verschillen de bedieningsmodi.

INSTALLAZIONE VELOCE-QUICK INSTALLATION-INSTALLATION RAPIDSCHNELLINSTALLATION-INSTALACION RAPIDA - SNELLE INSTALLATIE

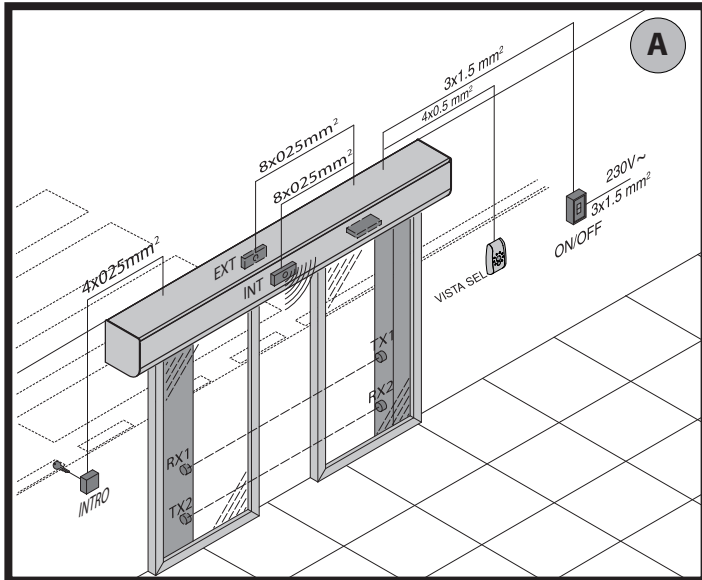

MONTAGGIO CARTER, ASSEMBLING THE COVER, MONTAGE DU CARTER, MONTAGE VERKLEI, DUNG, MONTAJE CÁRTER, MONTAGE CARTER.

*1 CERNIERA HINGE CHARNIÈRE SCHARNIER CREMALLERA SCHARNIER	*2 CARTER COVER CARTER VERKLEIDUNG CARCASA CARTER	*3 TRAVERSA CROSSPIECE ENTRETOISE QUERSTREBE TRAVESAÑO DWARSDRAGER
--	---	--

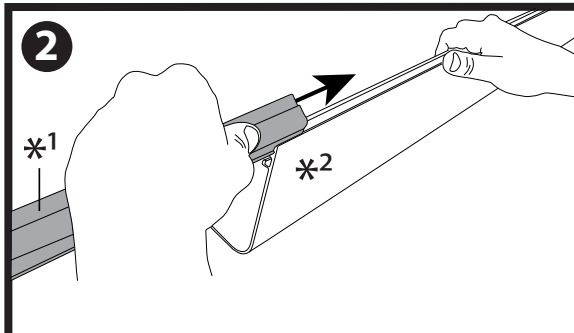
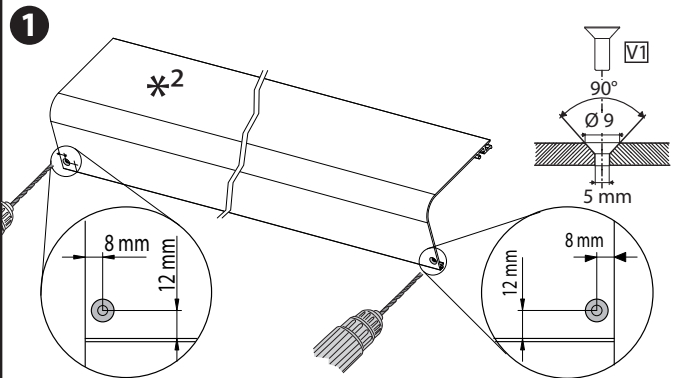

3A Traversa da installare, Crosspiece to be installed, Entretoise à installer, Zu installierende Querstrebe, Travesano por instalar, Te Installieren Dwarsdrager.

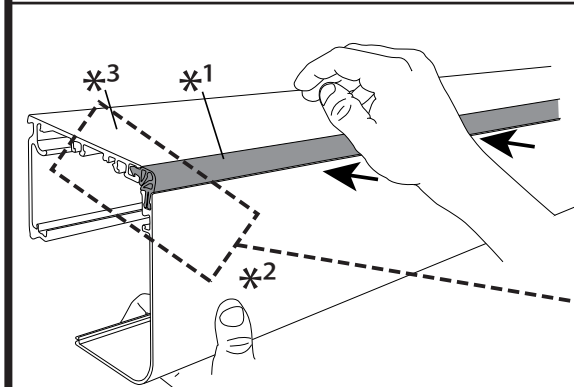

3B Traversa già installata, Crosspiece already installed, Entretoise déjà montée, Bereits installierte Querstrebe, Travesano instalado, Reeds geïnstalleerde Dwarsdrager.

TRAVERSA, CROSSPIECE, ENTRETOISE, QUERSTREBE, TRAVESAÑO, DWARSDRAGER

CARTER, COVER, CARTER, VERKLEIDUNG, CARCASA, CARTER

Messa a terra Carter VISTA SL A200 SMART
Earthing the VISTA SL A200 SMART
Mise à terre du carter VISTA SL A200 SMART
Erdung des VISTA SL A200 SMART
Puesta a tierra Cártter VISTA SL A200 SMART
Aarding Carter VISTA SL A200 SMART

Cavo di terra con occhielli alle estremità
Earth wire with ring terminal at both ends
Câble de mise à la terre avec extrémités munies d'œillet
Erdungskabel mit Öse an den Enden
Cable de tierra con ojal en el extremo
Aardingsleiding met oog aan de uiteinden

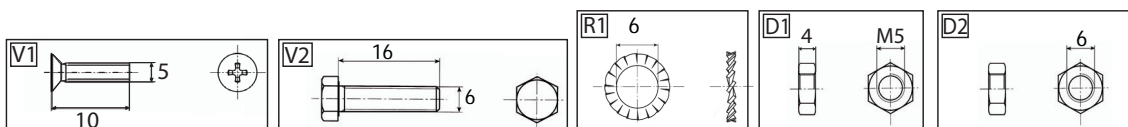
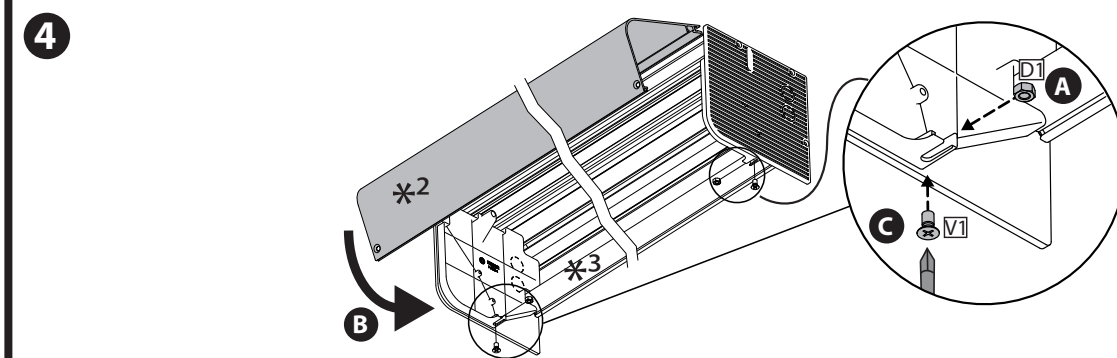

PASSAGGIO CAVI, CABLE ROUTING, PASSAGE DES CÂBLES, KABELDURCHFÜHRUNG, PASO CABLES, KABELDOORGANG.

C

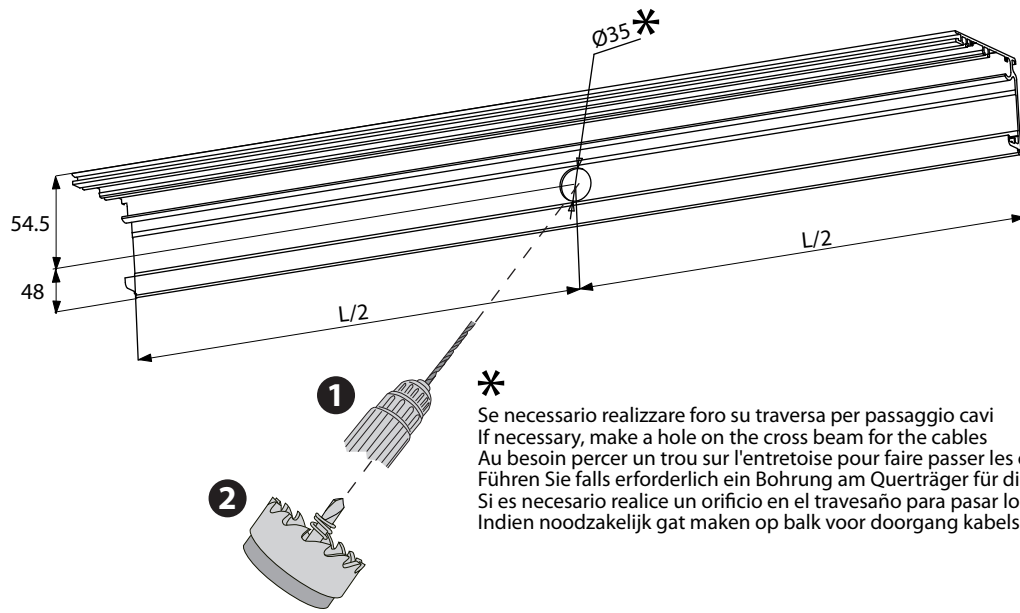

3

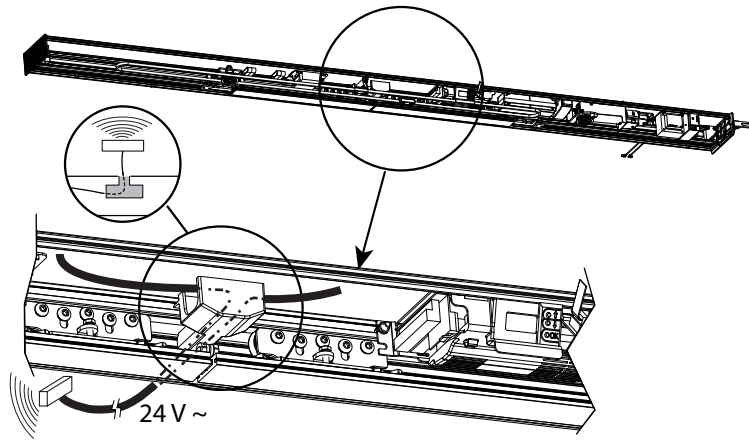

4

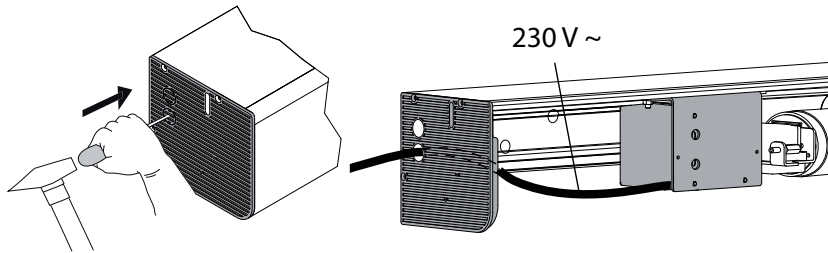

D

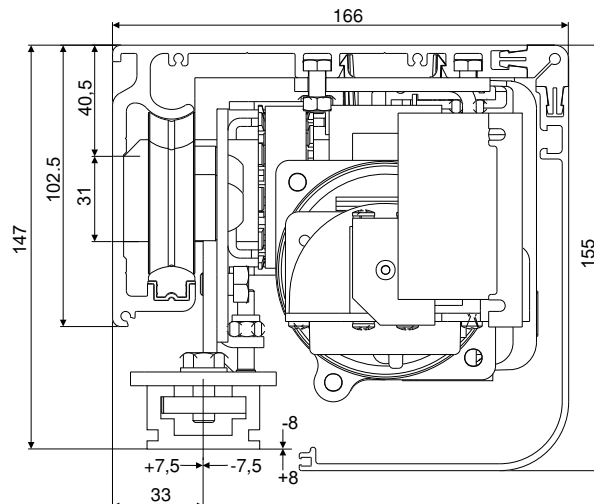

E

DETERMINAZIONE DELL'ALTEZZA DI FISSAGGIO DELLA TRAVERSA,
 DETERMINING HEADER FASTENING HEIGHT,
 ÉTABLISSEMENT D'ELA HAUTEUR DE FIXATION DE L'ENTRETOISE,
 BESTIMMUNG DER BEFESTIGUNGSHÖHE DER QUERSTREBE,
 DETERMINACIÓN DE LA ALTURA DE FIJACIÓN DEL TRAVESAÑO,
 BEPALING VAN DE BEVESTIGINGSHOOGTE VAN DE DWARSDRAGER.

HFT = Altezza di fissaggio della traversa
 = Crosspiece fastening height
 = Hauteur de fixation de l'entretoise
 = Befestigungshöhe der Querstrebe
 = Altura de fijación del travesaño
 = Bevestigingshoogte van de dwarsdrager.

HA = Altezza dell'anta finita
 = Finished door height
 = Hauteur du vantail fini
 = Höhe der fertigen Tür
 = Altura de la hoja lista
 = Hoogte van de voltooid vleugel

HT = Altezza carter
 = Carter height
 = Hauteur du carter
 = Höhe der Verkleidung
 = Altura de carcasa
 = Hoogte van de carter

HFT = HGP + HA + HT

HA = HFT - HGP - HT

HT = 155mm

HGP = Spazio fra pavimento ed anta mobile
 = Space between floor and moving door
 = Espace libre entre le sol et le vantail mobile
 = Raum zwischen Boden und Tür
 = Espacio entre el piso y la hoja móvil
 = Ruimte tussen vloer en beweegbare vleugel

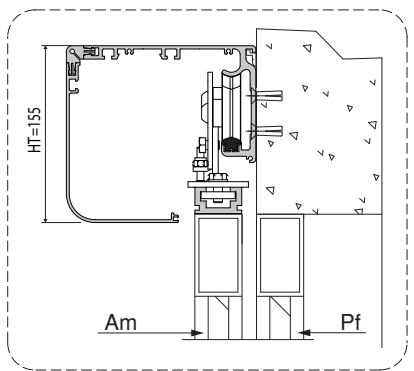
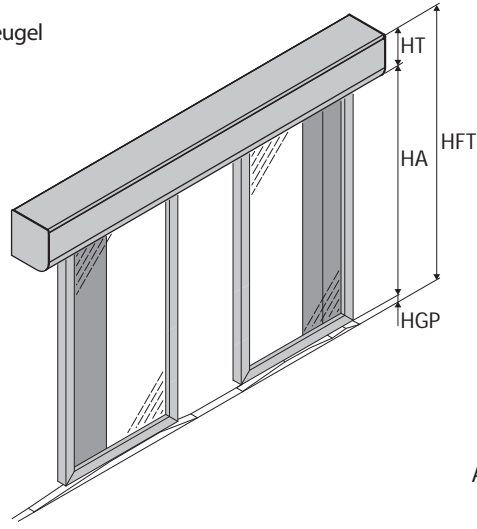

Am = Anta mobile
 = Mobile leaf
 = Vantail mobile
 = Beweglicher Flügel
 = Hoja móvil
 = Beweegbare Vleugel

Pf = Parte fissa
 = Fixed part
 = Partie fixe
 = Feste Seite
 = Parte fija
 = Vast deel

Definizione, Definition, Définition, Definition, Defnición, Definitie.

- | | |
|--|---|
| Pf
= Parte fissa
= Fixed part
= Partie fixe
= Feste Seite
= Parte fija
= Vast deel | PU
= Passaggio Utile
= Usable passage space
= Passage utile
= Nutzdurchgang
= Pasaje útil
= Nuttige Doorgang |
| Am
= Anta mobile
= Mobile leaf
= Vantail mobile
= Beweglicher Flügel
= Hoja móvil
= Beweegbare Vleugel | S
= Sormonto
= Overlap
= Superposition
= Überschneidung
= Sobreposición
= Overlapping |
| VP
= Vano Passaggio
= Passage space
= Baie de passage
= Durchgangsbreite
= Vano pasaje
= Doorgangsbreedte | CA
= Corsa utile Anta
= Leaf stroke
= Course utile du vantail
= Nutzbarer Türlauf
= Carrera útil de la hoja
= Nuttige Slag Vleugel |

- TSPEI**
 = Vite Testa Piana Svasata Esagono Incassato
 = Flat countersunk head screw
 = Vis à tête plate évasée
 = Senkschrauben benutzen
 = Tornillo de cabeza avellanada hexágono encajonado
 = Schroef met Platte Verzonken kop met Binnen-zeskant
- TE**
 = Vite Testa Esagono
 = Hexagonal head screw
 = Vis à tête hexagonale
 = Sechskantige Schraube
 = Tornillo de cabeza hexágono
 = Schroef met Zeskantkop

F

VISTA SL A200 SMART 114 - 121:
 Destra, Right, Droitea, Rechts, Derecha, Rechts.

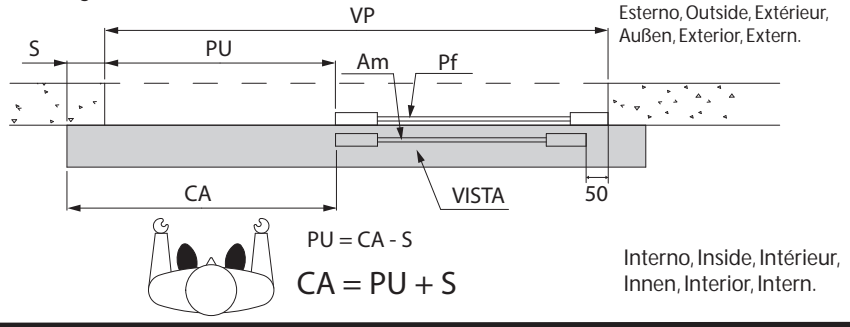

G

VISTA SL A200 SMART 114 - 121:
 Sinistra, Left, Gauche, links, Izquierda, Links.

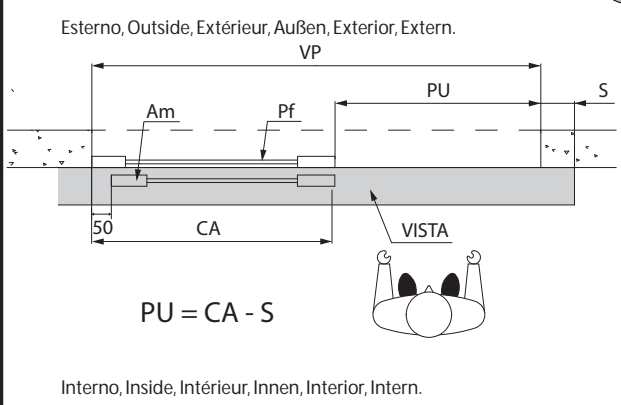

H

VISTA SL A200 SMART 214 - 221 - 229

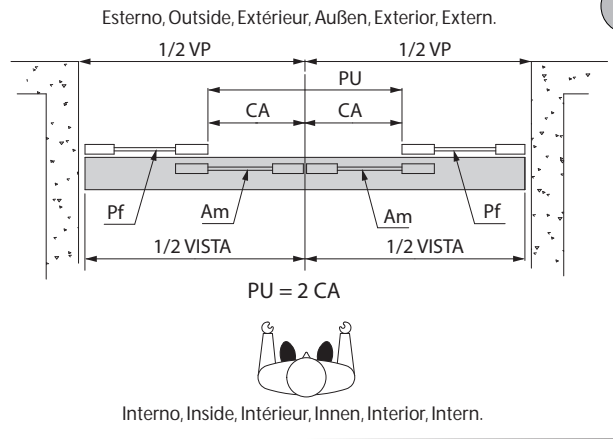

1

2

WMP

3

* Non in dotazione / Not supplied /
Ne sont pas fournis / Nicht im
lieferumfang / No asignadas en el
equipamiento base/ Niet meegeleverd

4

5

5A

OK

Max 5mm

* Non in dotazione / Not supplied
Ne sont pas fournis / Nicht im
lieferumfang
No asignadas en el equipamiento base/
Niet meegeleverd

1

2 * Non in dotazione /
Not supplied / Ne sont
pas fournis / Nicht im
lieferumfang /
No asignadas en el
equipamiento base/
Niet meegeleverd

Ø 8,5

3

41

23

J

VISTA SL A200 SMART
114 - 121

VISTA SL A200 SMART
214 - 221 - 229

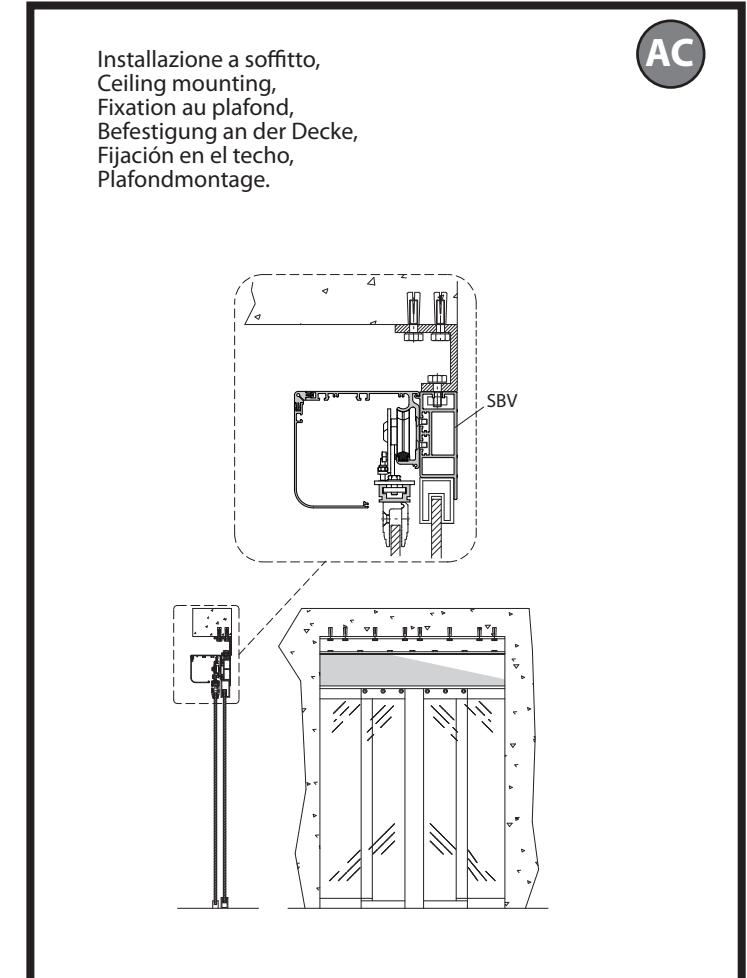
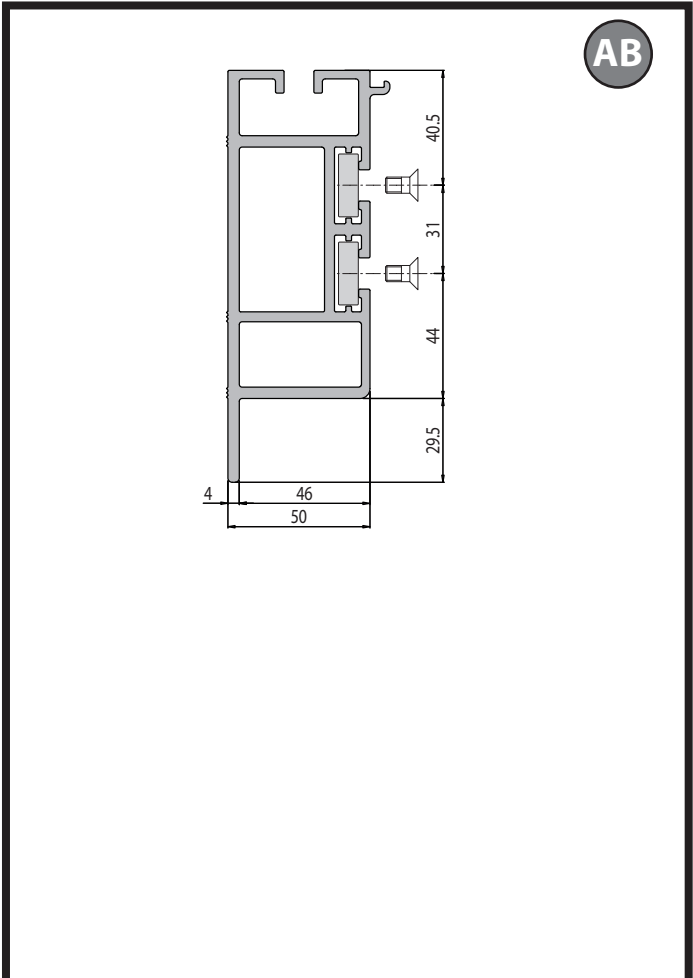
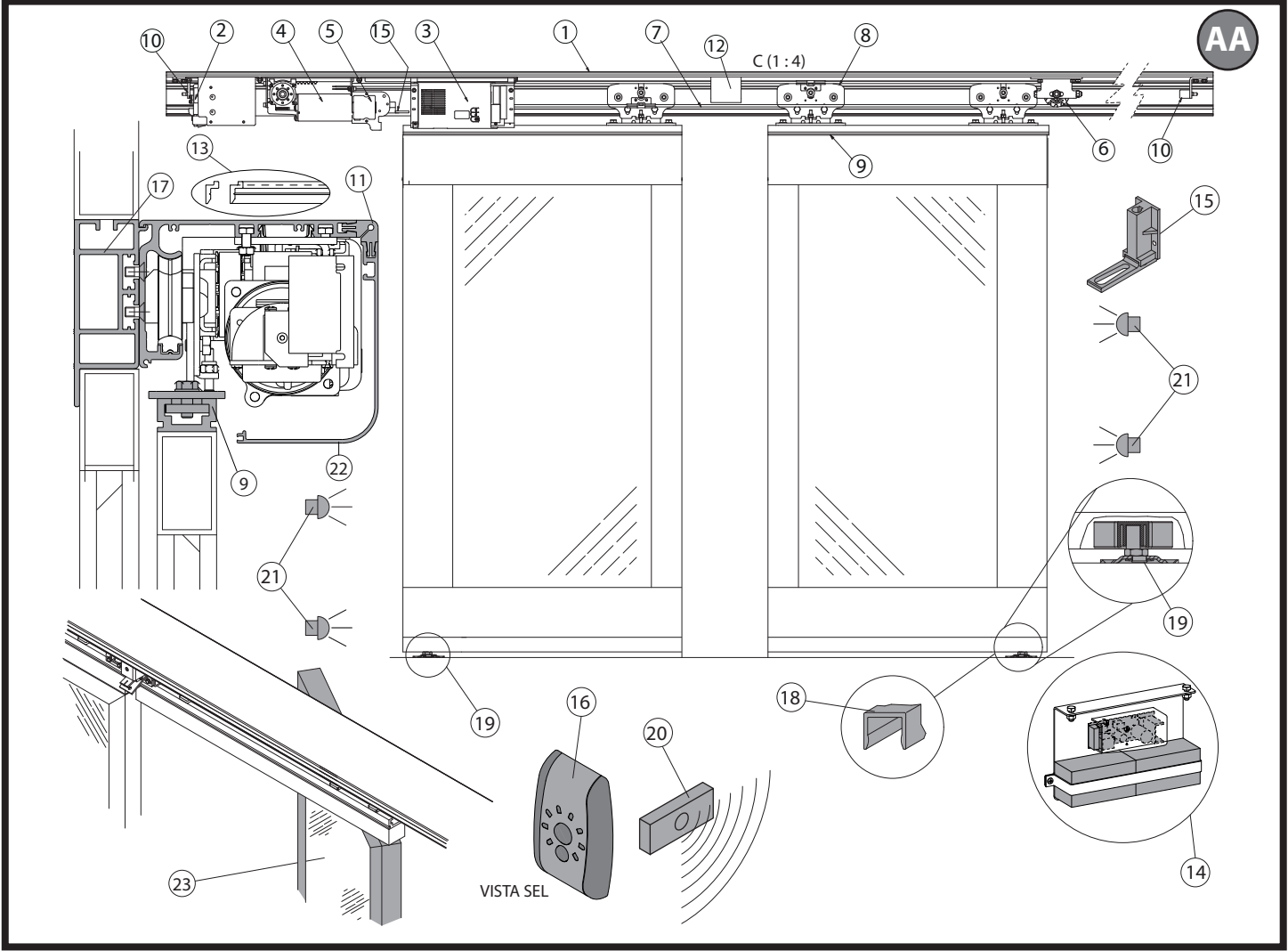

Installazione a soffitto,
 Ceiling mounting,
 Fixation au plafond,
 Befestigung an der Decke,
 Fijación en el techo,
 Plafondmontage.

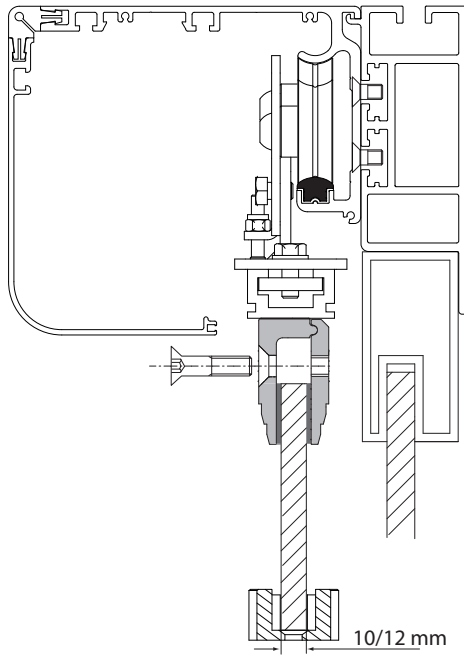

AF

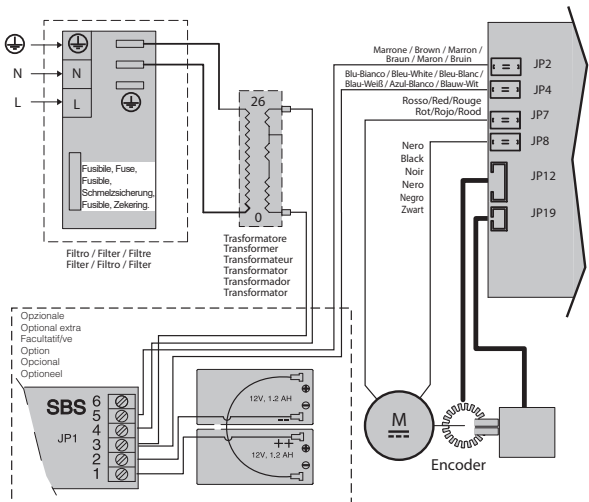
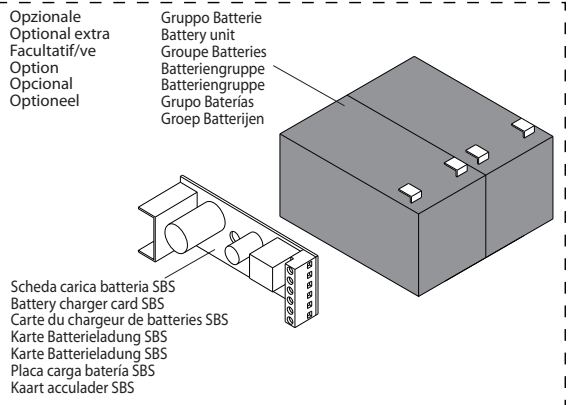

AG

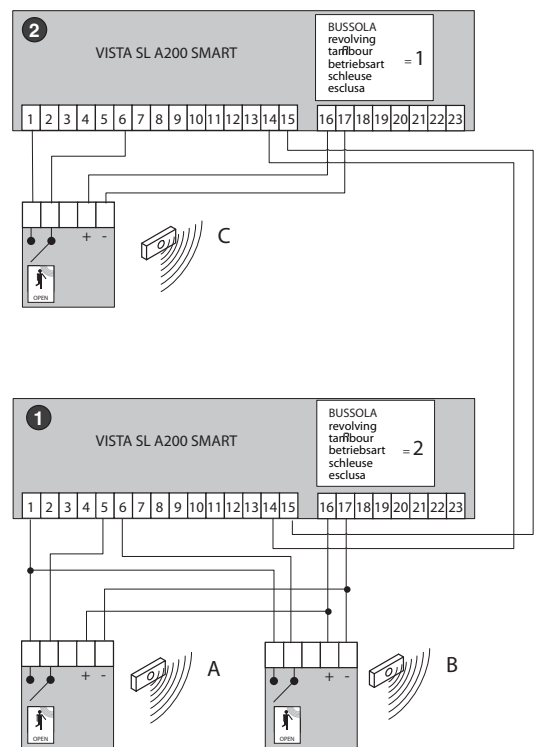
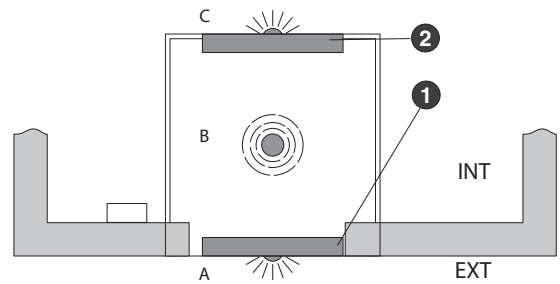

Installazione Ante, Installing the Doors, Installation des vantaux, Installation Türflügel, Instalación Hojas, Installatie Vleugels.

K

VISTA SL A200 SMART 214 - 221 - 229

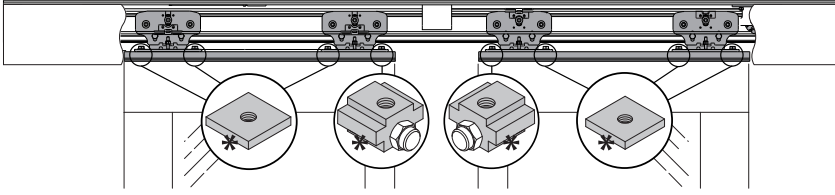

VISTA SL A200 SMART 114 - 121

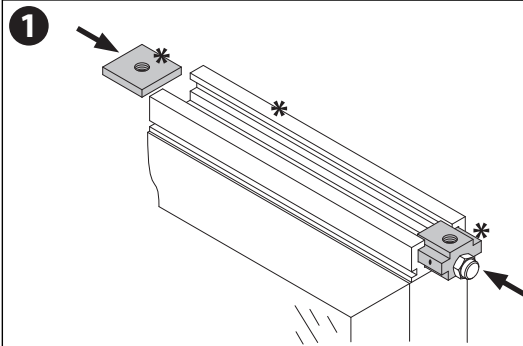
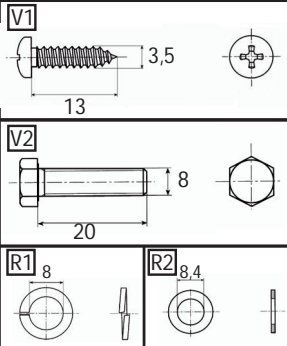
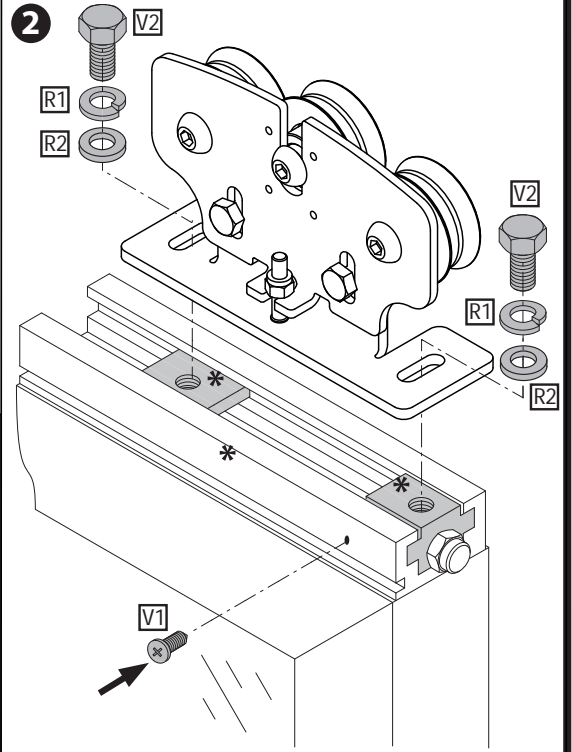
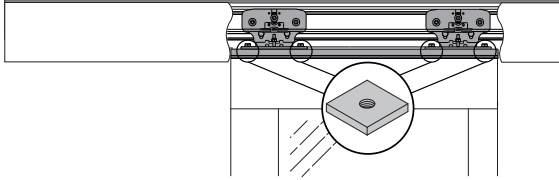

Regolazione altezza anta, Adjusting door height, Réglage de la hauteur du vantail, Einstellung Höhe Türflügel, Regulación altura hoja, Afstellingen Vleugels.

L

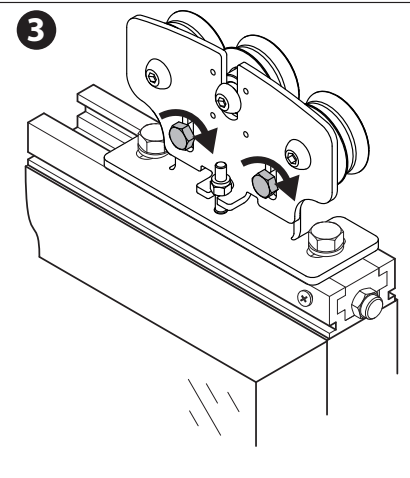
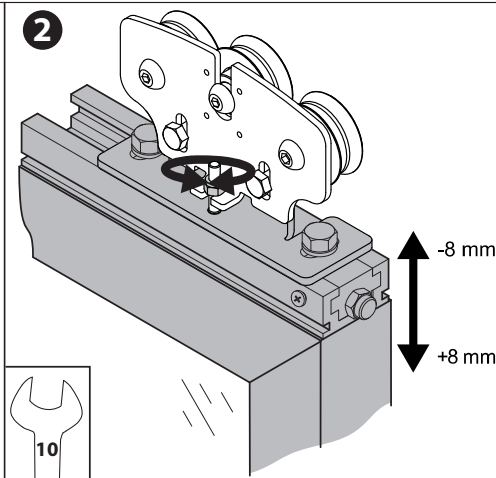
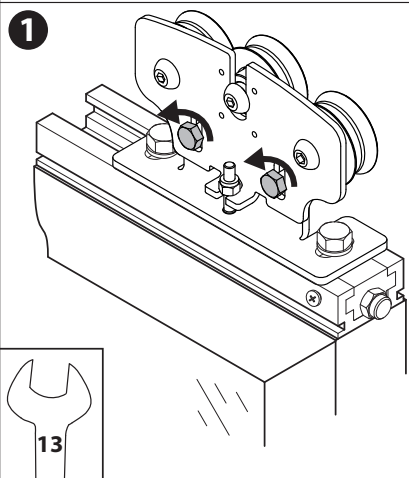

Regolazione trasversale anta, Adjusting door crosswise, Réglage transversal du vantail, Einstellung Türflügel in Querrichtung, Regulación transversal hoja, Afstellingen Vleugels.

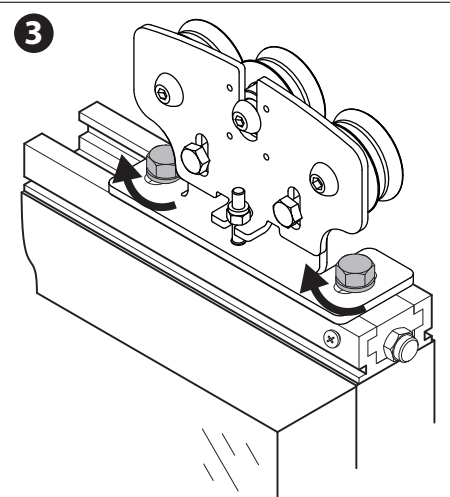
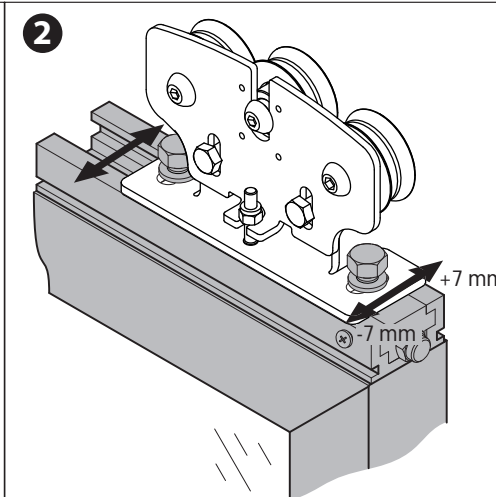
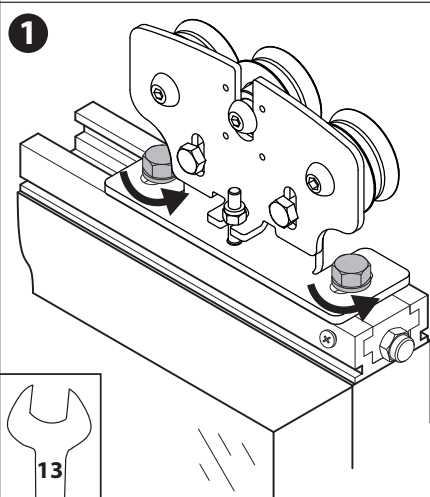

Guida anta a Pavimento, Floor-mounted Door Guide, Guide Vantail Au Sol , Flügelführung Am Boden, Guía De La Hoja Fijada En El Suelo, Deurgeleiding Op De Vloer.

M

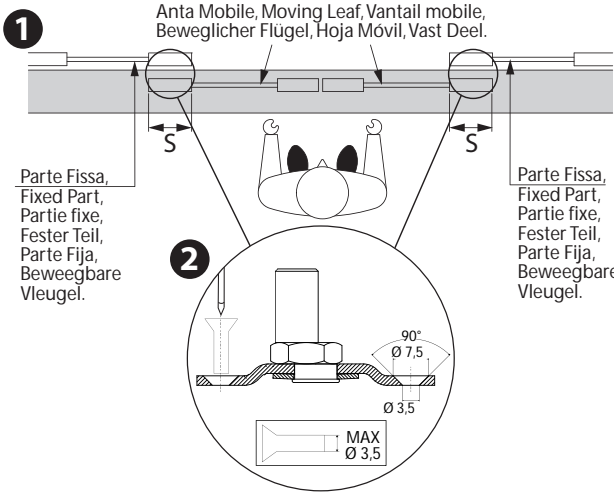

S: Spazio di sormonto fra Anta Mobile e Parte Fissa,
S: Overlapping space between Moving Leaf and Fixed Part,
S: Espace de chevauchement entre le vantail mobile et la partie fixe,
S: Abstand zwischen beweglichem Türflügel und festem Teil,
S: Espacio de sobreposición entre Hoja Móvil y Parte Fija,
S: Overlappingsruimte tussen Beweegbare Vleugel en vast deel.

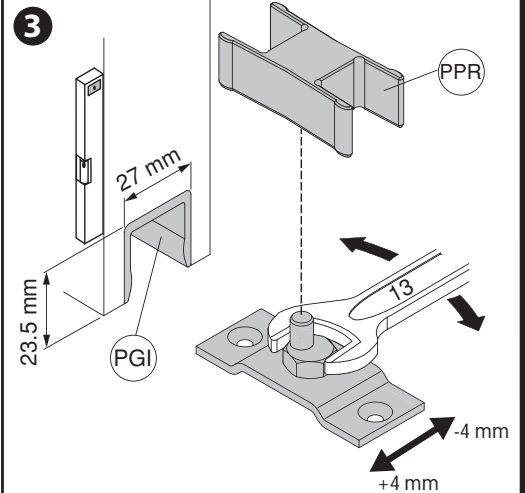

Regolazione Battute di Finecorsa, Adjusting Travel Limit Stops, Reglage Des Butees De Fin De Course, Einstellung Der Anschläge, Regulacion De Los Topes De Fin De Carrera, Afstelling Aanslagnokken.

N

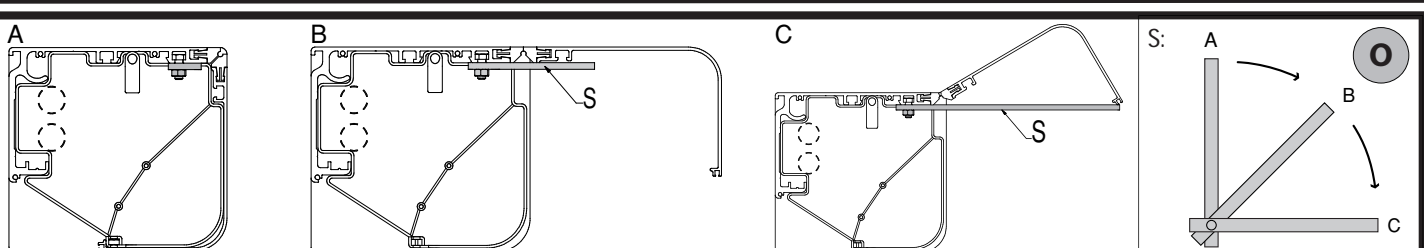
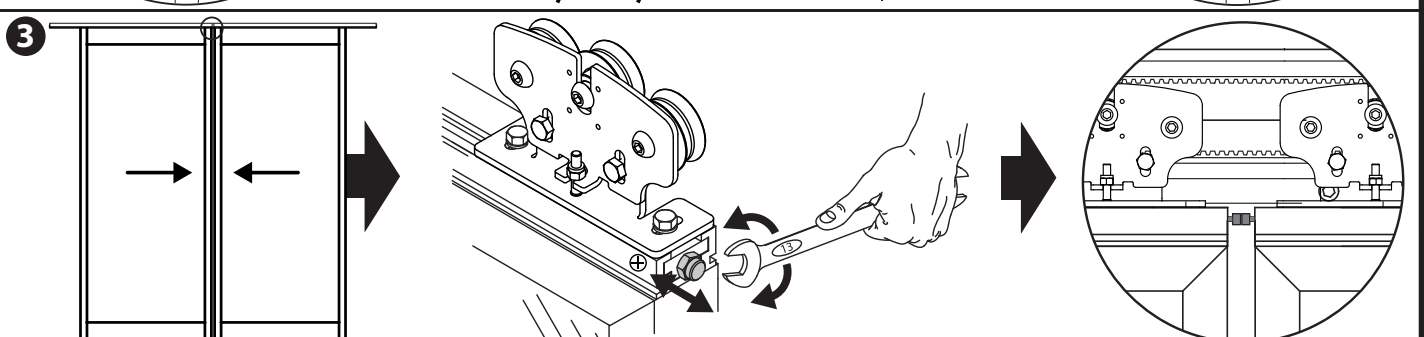
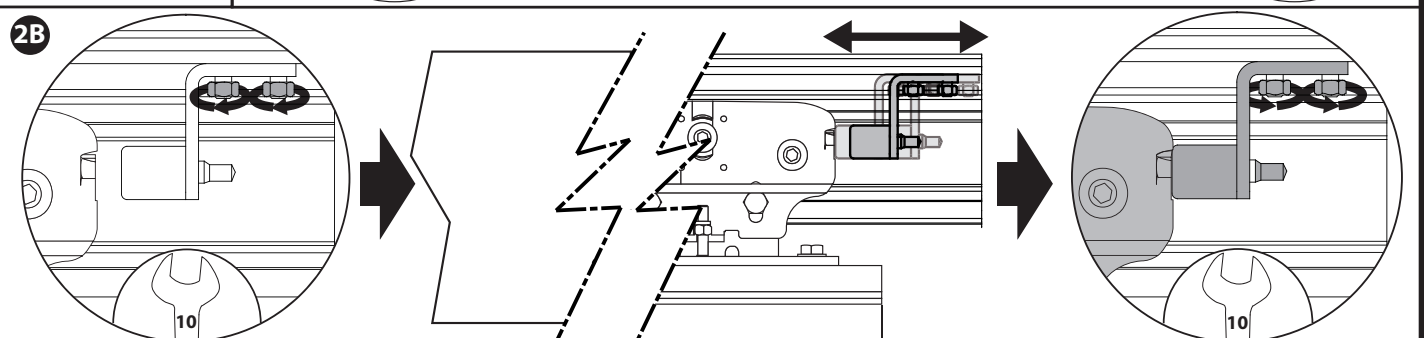
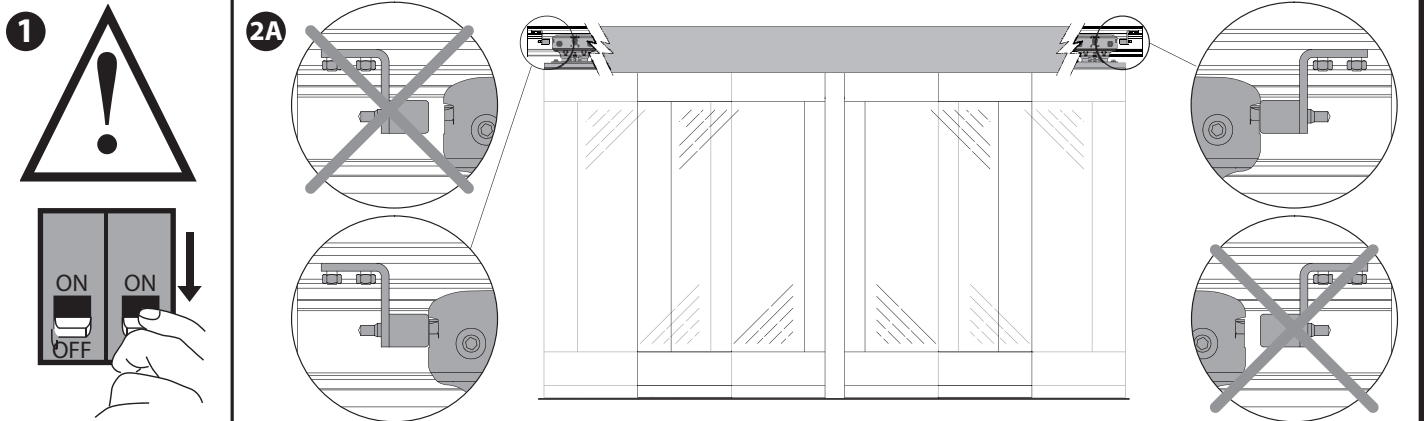

ITALIANO

ENGLISH

FRANÇAIS

DEUTSCH

ESPAÑOL

NEDERLANDS

P

Connettore schede opzionali JP10
 Optional cards connector JP10
 Connecteur de cartes facultatives JP10
 Steckverbindung Zusatzkarte JP10
 Conector placas opcionales JP10
 Connector optionele kaarten JP10

Connessione schermo con cavi
 Screen connection with auxiliary cables
 Connexion écran avec câbles
 Anschluss Abschirmung mit Kabeln
 Conexión pantalla con cables
 Verbinding scherm met kabels

Tasti programmazione
 Programming keys
 Touches de programmation
 Programmierungstasten
 Botones de programación
 Programmeringstoetsen

Led presenza alimentazione
 Power ON LED
 Del de présence de tension
 LED Stromversorgung vorhanden
 Led presencia de alimentación
 Led aanwezigheid voeding

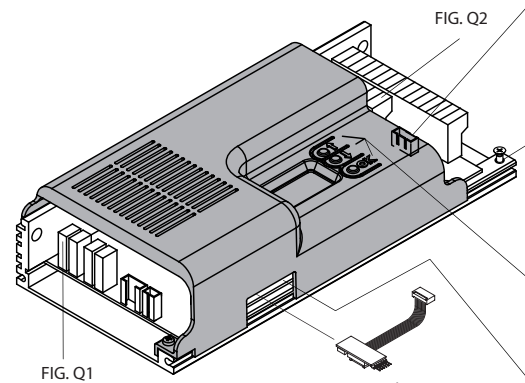
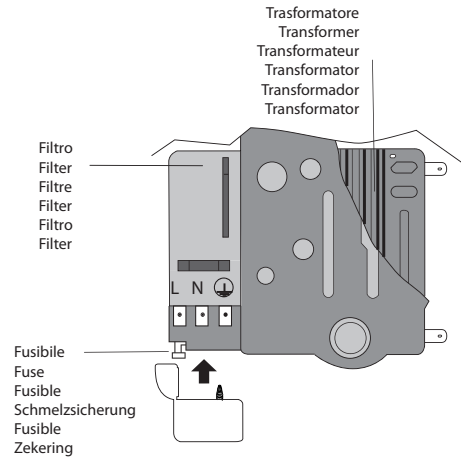

FIG. Q1

Connettore programmatore palmare JP18
 Palmtop programmer connector JP18
 Connecteur programmeur de poche JP18
 Steckverbinder Palmtop-Programmierer JP18
 Conector del programador de bolsillo JP18
 Connector Programmeerbare Palmtop JP18



AUTOSET, AUTOSET, RÉGLAGE AUTOMATIQUE, AUTOSET, AJUSTE AUTOMATICO, AUTOSET.

R

1

2

5

3

6A

4

6B

Q

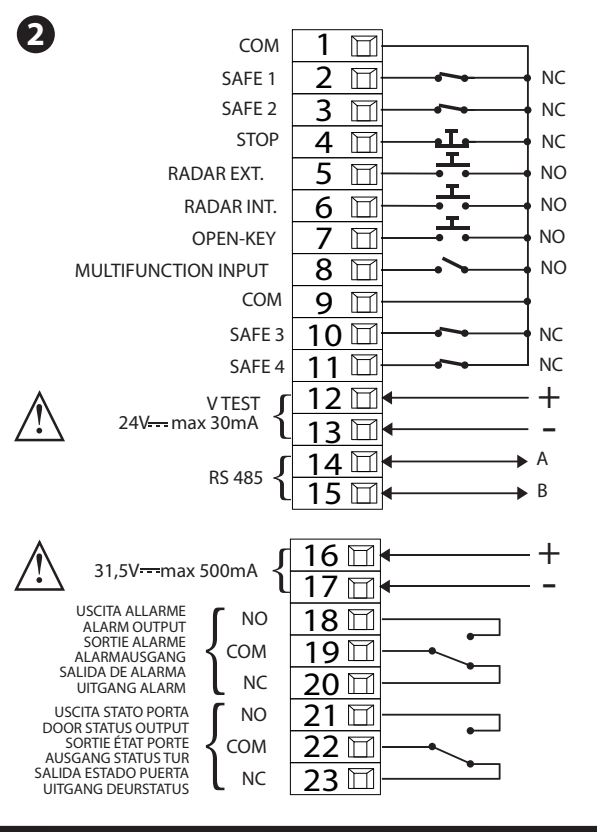
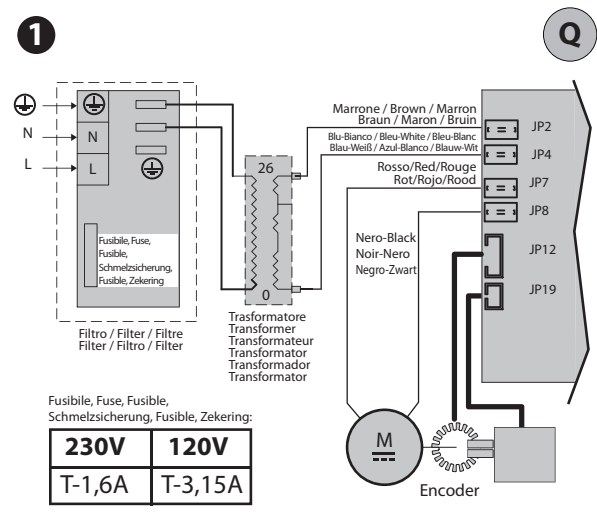

COLLEGAMENTO SENSORI RILEVAMENTO / SICUREZZA CON VERIFICA
CONNECTION OF DETECTION/SAFETY SENSORS AND TEST
CONNEXION 4 CAPTEURS DE DETECTION/SECURITE AVEC VERIFICATION

ANSCHLUSS 4 SENSOREN ERFASSUNG/SICHERHEIT MIT ÜBERPRÜFUNG
CONEXIÓN 4 SENSORES DETECCIÓN/SEGURIDAD CON CONTROL
VERBINDING 4 DETECTIE/VEILIGHEIDSSENSOREN MET CONTROLE

S1

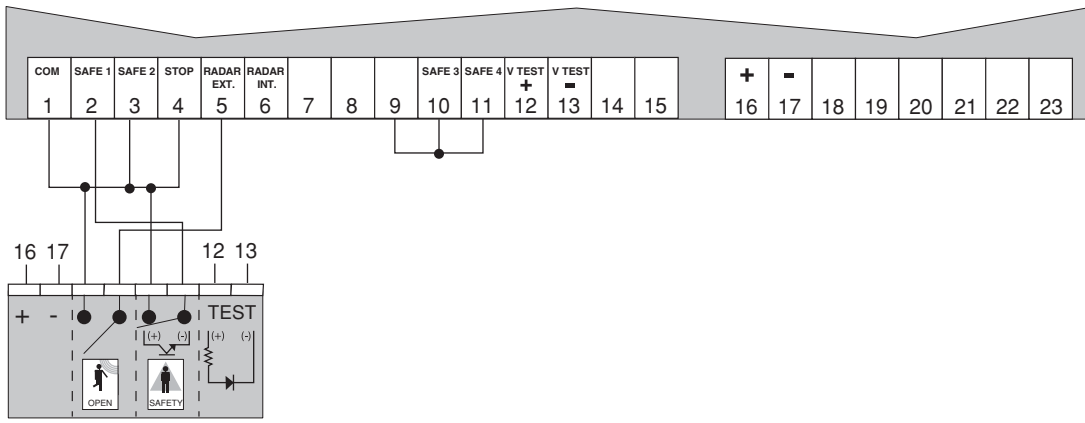

SAFE 1: 1, 3, 5
 SAFE 2: 0, 2, 4
 SAFE 3: 0, 2, 4
 SAFE 4: 0, 2, 4

S2

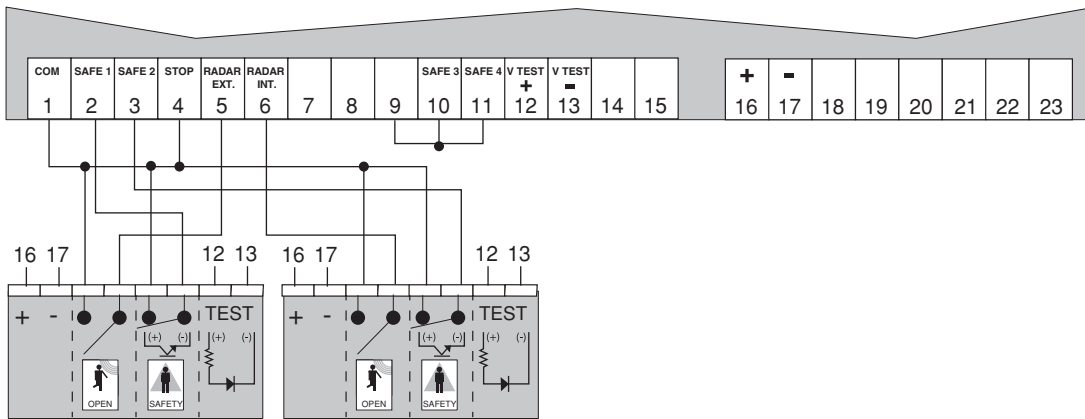

SAFE 1: 1, 3, 5
 SAFE 2: 1, 3, 5
 SAFE 3: 0, 2, 4
 SAFE 4: 0, 2, 4

S3

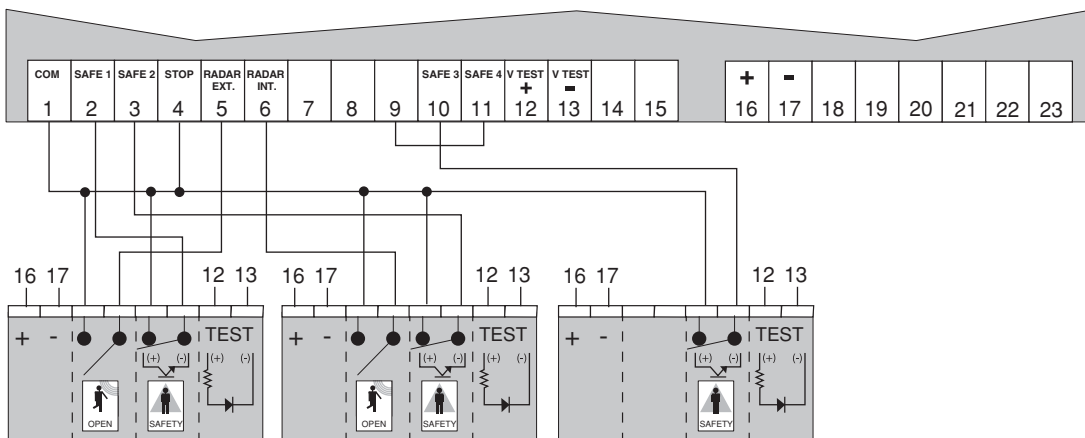

SAFE 1: 1, 3, 5
 SAFE 2: 1, 3, 5
 SAFE 3: 1, 3, 5
 SAFE 4: 0, 2, 4

S4

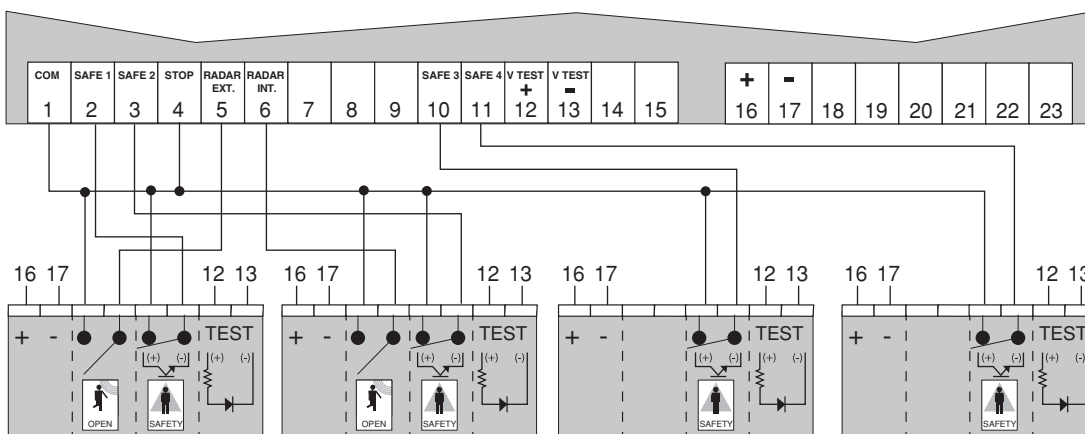

SAFE 1: 1, 3, 5
 SAFE 2: 1, 3, 5
 SAFE 3: 1, 3, 5
 SAFE 4: 1, 3, 5

COLLEGAMENTO 4 SENSORI RILEVAMENTO/SICUREZZA SENZA VERIFICA
CONNECTION OF 4 DETECTION/SAFETY SENSORS WITHOUT TEST
CONNEXION 4 CAPTEURS DE DETECTION/SECURITE SANS VERIFICATION

ANSCHLUSS 4 SENSOREN ERFASSUNG/SICHERHEIT OHNE ÜBERPRÜFUNG
CONEXIÓN 4 SENSORES DETECCIÓN/SEGURIDAD SIN CONTROL
VERBINDUNG 4 DETECTIE/VEILIGHEIDSSENSOREN ZONDER CONTROLE

DB142640AA00_01

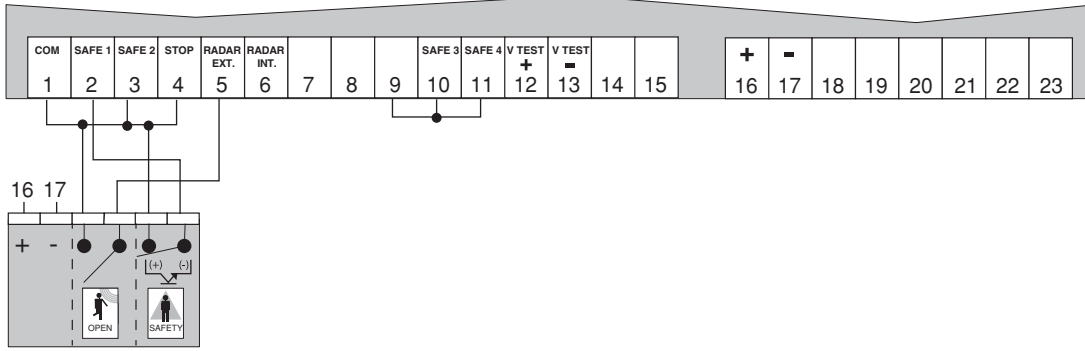

T1

SAFE 1: 0, 2, 4
 SAFE 2: 0, 2, 4
 SAFE 3: 0, 2, 4
 SAFE 4: 0, 2, 4

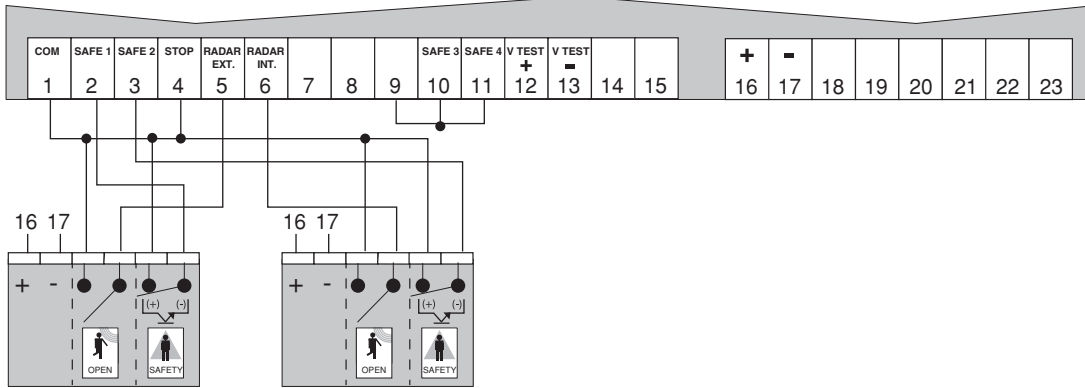

T2

SAFE 1: 0, 2, 4
 SAFE 2: 0, 2, 4
 SAFE 3: 0, 2, 4
 SAFE 4: 0, 2, 4

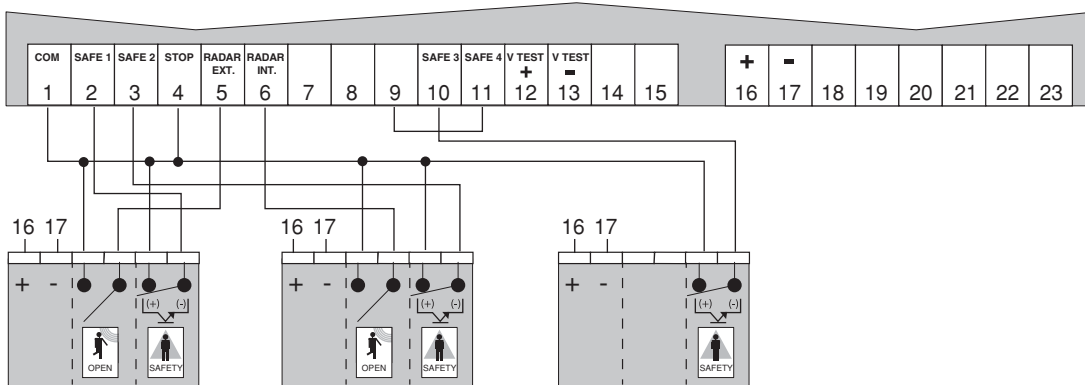

T3

SAFE 1: 0, 2, 4
 SAFE 2: 0, 2, 4
 SAFE 3: 0, 2, 4
 SAFE 4: 0, 2, 4

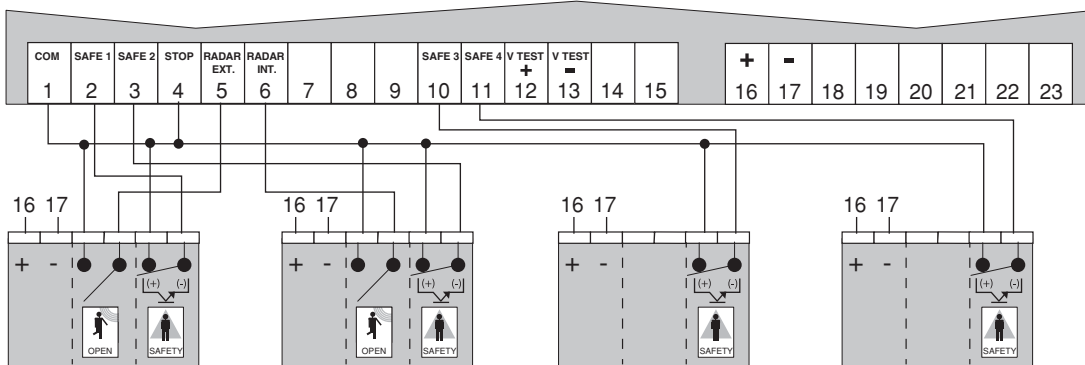

T4

SAFE 1: 0, 2, 4
 SAFE 2: 0, 2, 4
 SAFE 3: 0, 2, 4
 SAFE 4: 0, 2, 4

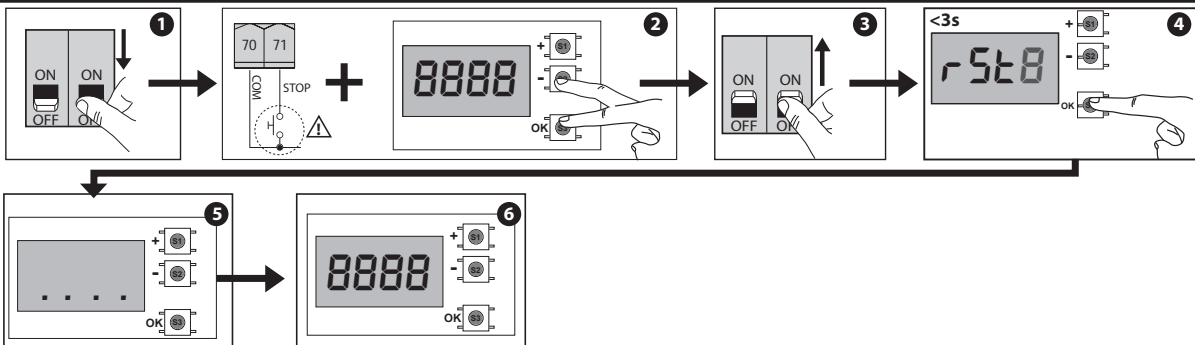

U

AI

1 VISTA SL A200 SMART 114 - 121
DESTRA, RIGHT, DROITEA, RECHTS, DERECHA, RECHTS

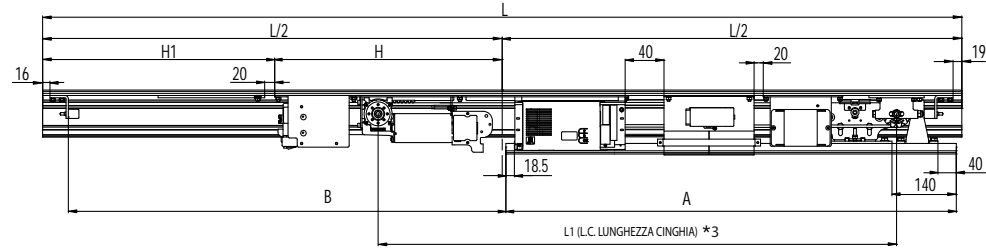

MOD.	B	A	L	L1	L.C.	H	H1
VISTA SL A200 - 114	750	780	1600	1080	2336	652	144
	850	880	1800	1080	2336	552	344
	950	980	2000	1128	2432	512	484
	1050	1080	2200	1228	2632	512	584
	1150	1180	2400	1328	2832	512	684
VISTA SL A200 - 121	1250	1280	2600	1428	3032	512	784
	1350	1380	2800	1528	3232	512	884
	1450	1480	3000	1628	3432	512	984
	1550	1580	3200	1728	3632	512	1084
	1650	1680	3400	1828	3832	512	1184
	1750	1780	3600	1928	4032	512	1284
1950	1980	4000	2128	4432	512	1484	
2150	2180	4400	2328	4832	512	1684	

*3 Lunghezza Cinghia, Belt Lenght, Longueur de la courroie, Länge des Riemens, Largo de la correa, Lengte Riem

2 VISTA SL A200 SMART 114 - 121
SINISTRA, LEFT, GAUCHE, LINKS, IZQUIERDA, LINKS

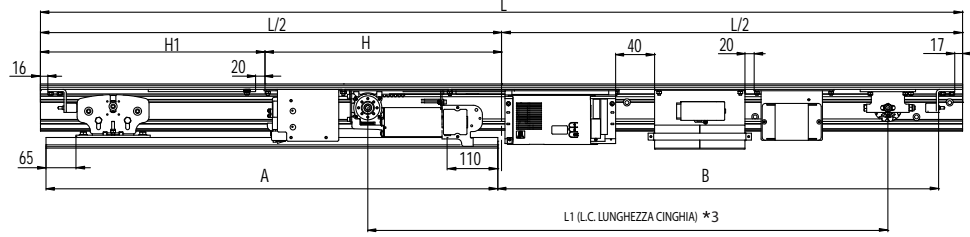

MOD.	B	A	L	L1	L.C.	H	H1
VISTA SL A200 - 114	750	780	1600	1080	2336	652	144
	850	880	1800	1080	2336	552	344
	950	980	2000	1128	2432	512	484
	1050	1080	2200	1228	2632	512	584
	1150	1180	2400	1328	2832	512	684
VISTA SL A200 - 121	1250	1280	2600	1428	3032	512	784
	1350	1380	2800	1528	3232	512	884
	1450	1480	3000	1628	3432	512	984
	1550	1580	3200	1728	3632	512	1084
	1650	1680	3400	1828	3832	512	1184
	1750	1780	3600	1928	4032	512	1284
1950	1980	4000	2128	4432	512	1484	
2150	2180	4400	2328	4832	512	1684	

*3 Lunghezza Cinghia, Belt Lenght, Longueur de la courroie, Länge des Riemens, Largo de la correa, Lengte Riem

3 VISTA SL A200 SMART 114 - 121
DESTRA, RIGHT, DROITEA, RECHTS, DERECHA, RECHTS



VISTA SL A200 SMART 114 - 121
SINISTRA, LEFT, GAUCHE, LINKS, IZQUIERDA, LINKS

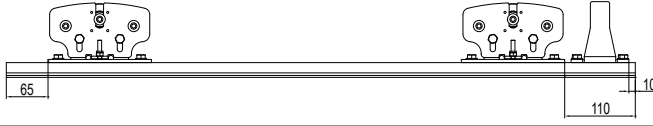

AJ

1 VISTA SL A200 SMART 214

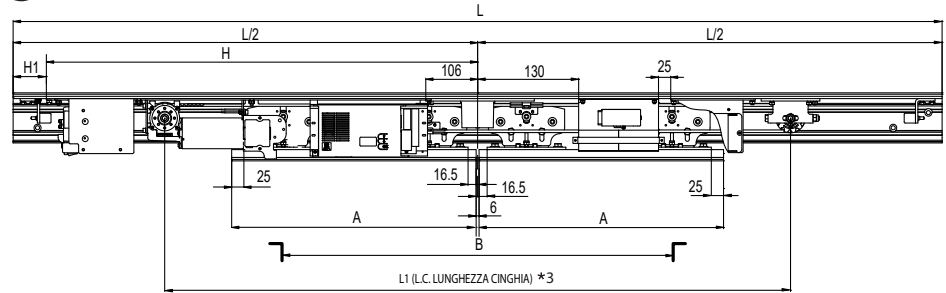

MOD.	B	A	L	L1	L.C.	H	H1
VISTA SL A200 - 214	800	2x500	1900	1280	2736	882	64
	900	2x500	2000	1280	2736	882	114
	1000	2x550	2200	1380	2936	932	164
	1100	2x600	2400	1480	3136	982	214
	1200	2x650	2600	1600	3376	1042	254
	1300	2x700	2800	1700	3576	1092	304

*3 Lunghezza Cinghia, Belt Lenght, Longueur de la courroie, Länge des Riemens, Largo de la correa, Lengte Riem

2 VISTA SL A200 SMART 214 - 221 - 229

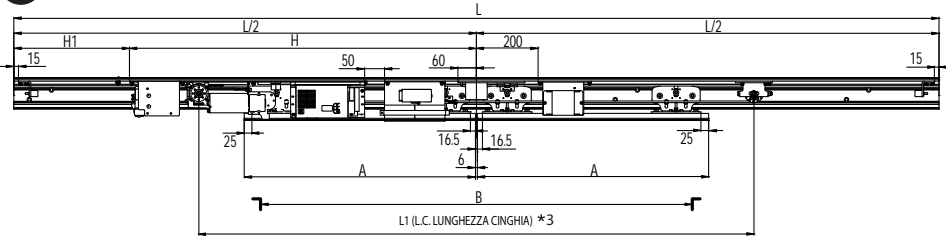

MOD.	B	A	L	L1	L.C.	H	H1
VISTA SL A200 - 214	1400	2x750	3000	1800	3776	1142	354
VISTA SL A200 - 221	1500	2x800	3200	1900	3976	1192	404
	1600	2x850	3400	2000	4176	1242	454
	1700	2x900	3600	2100	4376	1292	504
VISTA SL A200 - 229	1900	2x1000	4000	2300	4776	1392	604
	2100	2x1100	4400	2500	5176	1492	704
	2300	2x1200	4800	2700	5576	1592	804
VISTA SL A200 - 229	2500	2x1300	5200	2900	5976	1692	904
	2700	2x1400	5600	3100	6376	1792	1004
	2900	2x1500	6000	3300	6776	1892	1104

*3 Lunghezza Cinghia, Belt Lenght, Longueur de la courroie, Länge des Riemens, Largo de la correa, Lengte Riem

Inud Ir. / r lcht.WFNH. / d Ir.rEu. = OFF

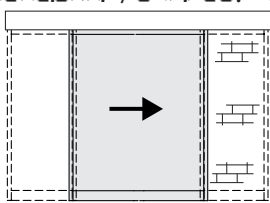

Inud Ir. / r lcht.WFNH. / d Ir.rEu. = ON

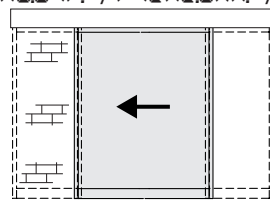

AK

1) GENERALITÀ

Traversa motorizzata per porte scorrevoli automatiche ad una (**mod. VISTA SL A200 SMART 1**) o due ante (**mod. VISTA SL A200 SMART 2**). Completa di quadro di comando. Disponibili accessori per la realizzazione di una installazione completa. Per i modelli **VISTA SL A200 SMART** la porta viene consegnata con il vano passaggio utile PU verso sinistra (guardando la porta dall'interno) (Fig. AI).

- | | |
|------------|--|
| 21 FPA2 | Fotocellule (1 amplificatore, 2 trasmettitori, 2 ricevitori) |
| 22 CRTV | Carter di chiusura |
| 23 SASA1-2 | Dispositivo ante a sfondamento. |
| PPA | Pinza per ante in cristallo (Fig. AE). |

2) CARATTERISTICHE TECNICHE

CARATTERISTICHE MECCANICHE	
Passaggio utile 1 ANTA	MINIMO 750mm MASSIMO 2.150mm
Passaggio utile 2 ANTE	MINIMO 800mm MASSIMO 2.900mm
Portata anta singola	200 kg
Portata anta doppia	150+150 kg
Grado di protezione	IP X0
Dimensioni traversa	Vedi Fig. D
CARATTERISTICHE ELETTRICHE	
Alimentazione	220-230V~, 50/60Hz 110-120V~, 50/60Hz
Potenza nominale	300 W
Fusibili	vedi Fig. Q
Alimentazione accessori	31,5 VDC max 500mA
Alimentazione V SAFE	24V max 30mA
Uscita allarme e stato porta	contatto max 24V 0,5A
Velocità Apertura/chiusura	1 ANTA: Regolabile fino a 1 m/s 2 ANTE: Regolabile fino a 2 m/s
Velocità accostamento	1 ANTA: Da 5 a 10cm/s in automatico 2 ANTE: Da 10 a 20cm/s in automatico
Campo di temperatura	-20°C +55°C
Ciclo di funzionamento	Continuo a 25°C
Batterie di emergenza	(opzionali) 2 x 12V 1.2Ah
Radiricevente Rolling-Code incorporata	Frequenza 433.92 MHz
N° max radiocomandi memorizzabili	63
Pressione acustica	<70dbA

Versioni trasmettitori utilizzabili:
Tutti i trasmettitori ROLLING CODE compatibili con  ((ER-Ready))

3) PREDISPOSIZIONE DELL'IMPIANTO ELETTRICO

Predisporre l'impianto elettrico (Fig. A) facendo riferimento alle norme vigenti. Tenere nettamente separati i collegamenti di alimentazione di rete dai collegamenti di servizio (fotocellule, coste sensibili, dispositivi di comando ecc.). Tenere nettamente separati i collegamenti di alimentazione di rete dai collegamenti in bassissima tensione di sicurezza. Vincolare il cavo di alimentazione mediante il fermacavo presente nel coperchio del trasformatore. Collegare il cavo di alimentazione in modo che il conduttore di messa a terra (giallo/verde) sia più lungo rispetto agli altri conduttori.

4) IDENTIFICAZIONE DELLE PARTI (fig. AA)

- L'automazione **VISTA SL A200 SMART** nella composizione base è composta da:
- 1 Traversa portante in alluminio ossidato
 - 2 Gruppo alimentazione completo di interruttore bipolare fusibile di rete e filtro antidisturbo
 - 3 Unità di controllo a microprocessore ARIA-EVO
 - 4 Motoriduttore in corrente continua
 - 5 Encoder ottico per rilevamento corsa e controllo ostacoli
 - 6 Puleggia di rinvio
 - 7 Cinghia dentata di trascinamento
 - 8 2 Carrelli per anta con 2 ruote su cuscinetti + ruota antideragliamento, regolabili in altezza e profondità.
 - 11 Cerniera in gomma
 - 12 Canaletta per passaggio cavi

Per completare l'installazione sono disponibili i seguenti accessori opzionali:

- | | |
|----------------|---|
| 9/10 PRV AA SL | Profilo per fissaggio ante |
| 13 WMP | Profilo di Montaggio a Muro |
| 14 BBV | Dispositivo antipatico a batterie |
| 15 ERV | Chiavistello elettromagnetico e sblocco manuale |
| 16 VISTA SEL | Pulsantiera funzioni digitale |
| 17 SBV | Trave di sostegno in alluminio ossidato |
| 18 PGI | Profilo guida porta inferiore per ante ad intelaiatura |
| 19 PPR | Pattino per guida porta inferiore |
| 20 VIO | Rilevatore per l'apertura e la sicurezza delle porte automatiche scorrevoli |
| 21 FPA1 | Fotocellule (1 amplificatore, 1 trasmettitore, 1 ricevitore) |

5) MODALITÀ DI FISSAGGIO

- Montaggio Carter (Fig. B).
- Passaggio Cavi (Fig. C).

⚠ ATTENZIONE - Per il fissaggio della traversa usare esclusivamente viti con testa svasata piana come evidenziato in Fig. I Rif. 1 o viti con testa non più alta di 5 mm. Se questa condizione non viene rispettata, possono verificarsi collisioni con i carrelli di scorrimento.

6) DETERMINAZIONE DELL'ALTEZZA DI FISSAGGIO DELLA TRAVERSA (Fig. E)

La misura dell'altezza di fissaggio HFT della traversa **VISTA SL A200 SMART** deve essere rilevata nel punto più alto del pavimento (Fig. E). Questo per evitare eventuali impuntamenti dell'anta mobile ad installazione ultimata. Dopo l'installazione, è comunque possibile regolare l'altezza delle ante agendo sulle apposite regolazioni dei carrelli di scorrimento (Fig. L).

⚠ ATTENZIONE - La traversa **VISTA SL A200 SMART** deve essere fissata in modo perfettamente orizzontale. Tale condizione garantisce il funzionamento corretto dell'automazione.

6.1) Fissaggio a parete (sopra un vano luce) (Fig. F - G)

6.2) Fissaggio tra due pareti (dentro un vano luce) (Fig. H)

Per posizionare la traversa in posizione simmetrica rispetto alla luce del passaggio, in qualsiasi tipo di installazione (sopra un vano luce, dentro un vano luce, ecc.), è necessario segnare la mezzeria del vano luce e la mezzeria della traversa **VISTA SL A200 SMART**. Fissare la traversa **VISTA SL A200 SMART** facendo coincidere i due segni (Fig. H).

7) INSTALLAZIONI POSSIBILI

Alcuni modi di installazione dell'automazione vengono di seguito elencati:

- **A parete.**
- **A soffitto** (con trave di sostegno SBV).
- **Inglobata in serramento** (con o senza trave di sostegno SBV).

7.1) Fissaggio a parete (Fig. I)

È disponibile un accessorio "profilo di sostegno" (**WMP**) per agevolare il fissaggio a parete (Fig. I)

È opportuno fissare gli spessoramenti in asse con i fori di fissaggio già previsti nella traversa. In questo modo la base di appoggio dei punti di ancoraggio è solida e si evitano incurvamenti del binario durante il fissaggio delle viti. Nel caso si debbano eseguire fori di fissaggio oltre a quelli previsti, predisporre ogni 600-800mm circa in funzione anche del tipo di supporto riscontrato (cemento, laterizi, legno, ferro, ecc.)

7.2) Fissaggio a soffitto (con traversa di sostegno SBV Fig. AB - AC)

Questo tipo di installazione è particolarmente indicato se le ante e la parte fissa sono in lastre di cristallo senza telaio e quindi non portanti.

7.3) Inglobata in serramento

La trave di sostegno viene inglobata in un serramento portante oppure si prevede nel serramento un profilo piano e di spessore idoneo a fissare solidamente la traversa **VISTA SL A200 SMART**.

8) MONTAGGIO ANTE E REGOLAZIONE

8.1) Ante intelaiate

Prima di smontare il profilo attacco ante per fissarlo all'anta stessa, è opportuno segnare la posizione di fissaggio dei carrelli al profilo attacco ante (Fig. AI - AJ). In questo modo si agevola la regolazione finale delle staffe finecorsa delle ante e del centraggio del ERV. Se il traverso superiore dell'anta intelaiata è di spessore inferiore a 6-7mm e l'anta è pesante (>120Kg), deve essere rinforzato all'interno con un piatto o profilo di ferro dove avvitare in più punti il profilo attacco ante.

8.2) Ante in cristallo (Fig. AE)

Per ulteriori dettagli vedere specifico "foglio istruzioni pinza"
Il sistema a pinza PPA può essere usato solo per ante in cristallo temprato di spessore 10 o 12mm o vetro accoppiato di sicurezza.

⚠ Non deve essere usato con vetro camera. Nel seguito della documentazione, per semplicità, si farà riferimento ad ante in vetro.

- La lastra di vetro non deve essere forata.
- La pinza PPA deve essere fissata al profilo attacco porta come indicato in Fig. AE.
- Le guarnizioni G, di giusto spessore, devono essere posizionate su entrambi i lati della lastra di vetro, fra pinza e vetro. **Usare per questo scopo solo le guarnizioni fornite.**

9) INSTALLAZIONE DELL'ANTA E REGOLAZIONE

- Installazione Ante (Fig. K).
- Regolazioni Ante (Fig. L).

10) GUIDA ANTA A PAVIMENTO (Fig. M)

- **Ante intelaiate** (Fig. M Rif. 3).
 - **Ante in vetro** (Fig. AE).
 - **Ante a sfondamento**
- Per il loro montaggio vedere il rispettivo manuale istruzioni.

11) REGOLAZIONE BATTUTE DI FINECORSA (Fig. N)

Se devono essere ritoccate le posizioni delle battute di finecorsa DX e SX (partic. 10 Fig. AA), verificare accuratamente la corsa e l'allineamento dei carrelli di trascinamento delle ante. È importante ricordare che la posizione delle battute di finecorsa determinano anche l'autoapprendimento della scheda di comando.

12) QUADRO COMANDO ARIA - EVO

12.1) COLLEGAMENTI MORSETTIERA (Fig. P)

AVVERTENZE - Nelle operazioni di cablaggio ed installazione riferirsi alle norme vigenti e comunque ai principi di buona tecnica.

I conduttori alimentati a bassissima tensione di sicurezza (24V), devono essere fisicamente separati dai conduttori a bassa tensione, oppure devono essere adeguatamente isolati con isolamento supplementare di almeno 1mm. I conduttori devono essere vincolati da un fissaggio supplementare in prossimità dei morsetti, per esempio mediante fascette.

13.1) CONNESSIONI DI FABBRICA (Fig. Q Rif. 1)

MORSETTO	DESCRIZIONE
JP2-JP4	Cablaggio unità di alimentazione JP2= rosso JP4= nero
JP7-JP8	Cablaggio motoriduttore JP7=marrone JP8=bianco/blu
JP12	Cablaggio encoder
JP19	Cablaggio elettroserratura

13.2) CONNESSIONI UTENTE (Fig. P - Q)

NOTA IMPORTANTE: UTILIZZARE ESCLUSIVAMENTE CAVI SCHERMATI CON CALZA CONNESSA A TERRA

MORSETTO	DESCRIZIONE
L	FASE
N	NEUTRO
	TERRA
JP18	Connettore programmatore palmare universale
JP10	Connettore per schede aggiuntive opzionali
1	Comune comandi
2	Ingresso SAFE 1 (NC)
3	Ingresso SAFE 2 (NC)
4	Ingresso STOP (NC)
5	Ingresso RADAR EXT (NO)
6	Ingresso RADAR INT (NO)
7	Ingresso OPEN KEY (NO)
8	Ingresso MULTIFUNZIONE (par. MODALITA' FUNZIONAMENTO INGRESSO MULTIFUNZIONE)
9	Comune comandi
10	Ingresso SAFE 3 (NC)
11	Ingresso SAFE 4 (NC)
12-13	Uscita test per dispositivi di sicurezza verificati
14-15	Seriale RS485. 14 = A 15 = B Connessione dispositivi esterni di programmazione. Connessione porta remota nel funzionamento "bussola".
16-17	Alimentazione accessori
18-19-20	Uscita "Allarme" 18 = NO (contatto libero da tensione) 19 = COM (contatto libero da tensione) 20 = NC (contatto libero da tensione)
21-22-23	Uscita "Stato porta" 21 = NO (contatto libero da tensione) 22 = COM (contatto libero da tensione) 23 = NC (contatto libero da tensione)

14) PROGRAMMAZIONE CENTRALE (Fig. C1).

14.1) Menu Parametri (PR-RF)

(TABELLA "A" PARAMETRI)

14.2) Menu Logiche (LOGIC)

(TABELLA "B" LOGICHE)

14.3) MENU RADIO (RAD IO)

Logica	Descrizione
ADD OPEN	Aggiungi Tasto Open associa il tasto desiderato al comando Open
ADD KEY	Aggiungi Tasto Open Key associa il tasto desiderato al comando Open Key
EL IN 64	Elimina Lista  ATTENZIONE! Rimuove completamente dalla memoria della ricevente tutti i radiocomandi memorizzati.
cod rH	Letture codice ricevitore Visualizza il codice ricevitore necessario per la clonazione dei radiocomandi.

W LINK

ON = Abilita la programmazione a distanza delle schede tramite un trasmettitore W LINK precedentemente memorizzato. Questa abilitazione rimane attiva 3 minuti dall'ultima pressione del radiocomando W LINK.
OFF = Programmazione W LINK disabilitata.

- NOTA IMPORTANTE: CONTRASSEGNARE IL PRIMO TRASMETTITORE MEMORIZZATO CON IL BOLLINO CHIAVE (MASTER).

Il primo trasmettitore, nel caso di programmazione manuale, assegna il CODICE CHIAVE DEL RICEVITORE; questo codice risulta necessario per poter effettuare la successiva clonazione dei radiotrasmettitori.

Il ricevitore di bordo incorporato Clonix dispone inoltre di alcune importanti funzionalità avanzate:

- Clonazione del trasmettitore master (rolling-code o codice fisso)
- Clonazione per sostituzione di trasmettitori già inseriti nel ricevitore
- Gestione database trasmettitori
- Gestione comunità di ricevitori

Per l'utilizzo di queste funzionalità avanzate fate riferimento alle istruzioni del programmatore palmare universale ed alla Guida Generale Programmazione Riceventi.

14.4) MENU DEFAULT (DEFAULT)

Riporta la centrale ai valori preimpostati dei default.

14.5) MENU LINGUA (LANGUAGE)

Consente di impostare la lingua del programmatore a display.

14.6) MENU AUTOSSET (AUTOSET) (Fig. R)

L'attivazione di questa funzione permette l'impostazione automatica ai valori ottimali dei parametri relativi al movimento della porta e al rilevamento dell'ostacolo:

- Velocità a regime in apertura
- Velocità a regime in chiusura
- Spazio rallentamento apertura
- Spazio rallentamento chiusura
- Spazio decelerazione apertura
- Spazio decelerazione chiusura
- Accelerazione
- Decelerazione
- Forza apertura
- Forza chiusura

L'autoset viene eseguito in 3 manovre complete.

 **Prima di effettuare l'autoset è necessario impostare il tipo di dispositivo di blocco che è montato nella porta automatica (par. MODALITA' FUNZIONAMENTO DISPOSITIVO DI BLOCCO).**

 **Durante l'autoset non è attiva la funzione antischiacciamento. La porta durante l'autoset non deve essere bloccata o rallentata per tutto il suo tragitto.**

14.7) MENU STATISTICHE

Consente di visualizzare la versione della scheda, il numero di manovre totali (in centinaia), il numero di radiocomandi memorizzati e gli ultimi 30 errori (le prime 2 cifre indicano la posizione, le ultime 2 il codice errore). L'errore 01 è quello più recente.

14.8) MENU PASSWORD

Consente di impostare una password per la programmazione wireless della scheda.

15) FUNZIONAMENTO CENTRALE:

15.1) MODALITA' FUNZIONAMENTO PORTA

Modalità 0) Porta funzionamento standard (Fig. S).

Reazione ai comandi:

- Open key:

Manovra di apertura a velocità alta, manovra di chiusura a velocità lenta. Apre e attiva una manovra Open-key, se attivato durante la porta aperta azzerà il tempo di sgombero, durante la chiusura riapre. A porta aperta è attivo il conteggio del tempo di sgombero. Durante la chiusura le fotocellule non invertono, ma bloccano il movimento. Quando vengono liberate si conta il TCA e poi si riparte con la chiusura. Durante la manovra Open-key, non sono attivi i radar.

- Radar esterno:

Esegue una manovra a velocità alta. Apre, a porta aperta attiva il tempo di chiusura automatica, se attivato durante la porta aperta azzerà il tempo di chiusura automatica. Dopo il tempo di chiusura automatica (TCA) viene eseguita una chiusura. Durante la chiusura esegue una riapertura.

- Radar interno:

Esegue una manovra a velocità alta. Apre, a porta aperta attiva il tempo di chiusura automatica (TCA), se attivato durante la porta aperta azzerà il tempo di chiusura automatica. Dopo il tempo di chiusura automatica viene eseguita una chiusura. Durante la chiusura esegue una riapertura.

- Dispositivo sicurezza in apertura:

Durante l'apertura blocca il movimento finché non viene liberata. Durante la porta aperta azzerà il TCA o il tempo di sgombero. Se occupata non permette partenze in apertura e chiusura.

- Dispositivo sicurezza "detection zone":

Durante l'apertura, l'intervento di questo dispositivo provoca l'avanzamento a velocità e forza ridotta. Nelle altre fasi non ha nessun effetto. Se configurato come "non verificato" (SAFE x = 4), si permette l'attivazione dell'apertura a velocità e forza ridotta con sensore occupato a porta chiusa e ferma. Se configurato come "verificato" (SAFE x = 5), NON si permette l'attivazione dell'apertura a velocità e forza ridotta con sensore occupato a porta chiusa e ferma.

- Dispositivo sicurezza in chiusura:

Durante la chiusura inverte il movimento.
Durante la porta aperta azzerata il TCA o il tempo di sgombero.
Se occupata non permette partenze in apertura e chiusura.

- Stop:

Blocca il movimento e annulla tutti i comandi.

Modalità 1) Porta chiusa di notte.

Differenze rispetto al funzionamento standard:

- la porta si chiude lentamente e rimane chiusa
- funzione antipanico non attiva.
- attivo solo l'ingresso Open-key (apre veloce, aperto per il tempo di sgombero, chiude lento).
- durante la chiusura le fotocellule bloccano il movimento finchè sono occupate senza riaprire la porta.

In modalità "bussola" le porte interna e esterna vengono impostate come "chiusa di notte".

Modalità 2) Porta chiusa di giorno

Differenze rispetto al funzionamento standard:

- la porta si chiude lentamente e rimane chiusa
- funzione antipanico attiva
- attivo solo l'ingresso Open-key (apre veloce, aperto per il tempo di sgombero, chiude lento)
- durante la chiusura le fotocellule bloccano il movimento finchè sono occupate senza riaprire la porta

In modalità "bussola" questo funzionamento non è ammesso.

Modalità 3) Porta aperta totale.

Differenze rispetto al funzionamento standard:

- la porta si apre totalmente a velocità lenta e rimane aperta

In modalità "bussola" le porte interna e esterna vengono impostate come "aperta totale".

Modalità 4) Porta aperta parziale

Differenze rispetto al funzionamento standard:

- la porta si apre parzialmente (quota impostabile "apertura parziale") a velocità lenta e rimane aperta.

In modalità "bussola" questo funzionamento non è ammesso.

Modalità 5) Apre parziale

Differenze rispetto al funzionamento standard:

- come funzionamento standard ma le aperture si fermano alla quota parziale impostata su "apertura parziale".

In modalità "bussola" le porte interna e esterna vengono impostate come "apre parziale".

Modalità 6) Apre farmacia

Differenze rispetto al funzionamento standard:

- la porta apre e chiude a velocità lenta e si ferma al valore impostato su "apertura farmacia"
- attivo solo il comando Open-key
- non sono attive le chiusure automatiche
- durante la chiusura le fotocellule bloccano il movimento finchè sono occupate senza riaprire la porta.

In modalità "bussola" questo funzionamento non è ammesso.

Modalità 7) Bussola aperta verso l'interno (Attivo solo in modalità bussola)

La porta esterna è impostata come "chiusa di giorno".
La porta interna è impostata come "aperta totale".

Modalità 8) Bussola aperta verso l'esterno (Attivo solo in modalità bussola)

La porta esterna è impostata come "aperta totale".
La porta interna è impostata come "chiusa di giorno".

15.2) MODALITA' FUNZIONAMENTO RADAR

Modalità 0) Radar funzionamento standard:

- abilitato il radar interno
- abilitato il radar esterno

Modalità 1) Radar interno:

- abilitato solo il radar interno
- (in modalità "bussola" è abilitato solo il radar interno all'edificio)

Modalità 2) Radar esterno:

- abilitato solo il radar esterno
- (in modalità "bussola" è abilitato solo il radar esterno all'edificio)

15.3) MODALITA' FUNZIONAMENTO BUZZER

Modalità 0:

Il buzzer non emette suoni durante la manovra. Interviene solamente in caso di emergenza per segnalare eventuali malfunzionamenti.

Modalità 1:

Il buzzer suona all'inizio di ogni manovra di apertura o in un'inversione di marcia.

Modalità 2:

Il buzzer suona all'inizio di ogni manovra di apertura e chiusura o in un'inversione di marcia.

Modalità 3:

Il buzzer suona per tutta la durata della manovra.

Modalità 4:

Il buzzer suona durante la manovra di apertura se la fotocellula di apertura è occupata.

15.4) MODALITA' FUNZIONAMENTO DISPOSITIVO DI BLOCCO

Modalità 0:

Motore sempre sbloccato (serratura sempre alimentata)

Modalità 1:

Motore bloccato su posizione di chiusura

Modalità 2:

Motore bloccato ogni volta che è fermo

Modalità 3:

Motore bloccato ogni volta che è fermo per più di 20s

Modalità 4:

Il motore reagisce con 10N alle forzature di apertura

Modalità 5:

Il motore reagisce con la forza massima alle forzature di apertura

Modalità 6:

"Elastico". Utilizzare solamente nelle installazioni montate con kit "VISTA ELA".

Modalità 7:

Utilizzare solamente nelle installazioni montate con "ELA SL 24.B KIT". Per dettagli sul funzionamento consultare il relativo manuale.

Modalità 8:

Utilizzare solamente nelle installazioni montate con "ELA SL 24.B KIT". Per dettagli sul funzionamento consultare il relativo manuale.

Modalità 9:

Utilizzare con elettrosblocco Fail-safe: uscita alimentata con porta chiusa e disalimentata in tutte le altre fasi.

15.5) MODALITA' FUNZIONAMENTO INGRESSO MULTIFUNZIONE

Modalità 0:

Ingresso NO, apre e rimane aperto finchè ingresso attivo. Durante l'apertura vengono ignorati eventuali dispositivi di sicurezza impostati come "attivi in apertura".

Modalità 1:

Ingresso NO, chiude e rimane chiuso finchè ingresso attivo

Modalità 2:

Ingresso NC, apre e rimane aperto finchè ingresso attivo. Durante l'apertura vengono ignorati eventuali dispositivi di sicurezza impostati come "attivi in apertura".

Modalità 3:

Ingresso NC, chiude e rimane chiuso finchè ingresso attivo

Modalità 4:

Ingresso NO: se attivo imposta "modalità funzionamento porta" = 1 cioè "porta chiusa di notte".

15.6) MODALITA' FUNZIONAMENTO USCITA ALLARME

L'uscita allarme si attiva nei seguenti casi:

- la porta rimane aperta per fotocellula per un tempo superiore al parametro "tempo_allarme";
- c'è un allarme ostacolo;
- viene forzata una apertura mentre la porta sta fornendo una forza contraria (tipo serratura = 4 o 5);

L'uscita allarme si disattiva nei seguenti casi:

- al raggiungimento del finecorsa di chiusura
- alla pressione del tasto stop

15.7) MODALITA' FUNZIONAMENTO USCITA STATO PORTA

Modalità 0:

Uscita attiva se la porta non è completamente chiusa

Modalità 1:

Uscita attiva se la porta non è completamente aperta

15.8) FUNZIONE ANTIPANICO

"ON" Quando manca la tensione di rete e c'è collegata la batteria, la porta esegue una apertura completa e poi si blocca in apertura. Durante l'apertura vengono ignorati eventuali dispositivi di sicurezza impostati come "attivi in apertura".

"OFF" Quando manca la tensione di rete la porta si apre e rimane aperta se la tensione di batteria scende sotto i 20V. Durante l'apertura vengono ignorati eventuali dispositivi di sicurezza impostati come "attivi in apertura".

15.9) FUNZIONE ANTISCHIACCIAMENTO

Se un ostacolo si oppone al movimento della porta rallentandola, questa inverte il movimento in fase di chiusura oppure si arresta se in fase di apertura. La sensibilità è regolabile a display tramite i parametri forza apertura e forza chiusura.

15.10) COLLEGAMENTO DI PIU' PORTE CON COMANDI CENTRALIZZATI

Fare riferimento alle istruzioni dei moduli U-LINK

I comandi centralizzati sono:

- a) **Open-key da pulsante.** Tutte le porte della stessa zona si aprono e dopo il tempo di sgombero impostato, si chiudono ripristinandosi nel funzionamento impostato dal selettore di funzioni della master. Questo comando è utile per l'entrata del mattino e l'uscita dopo aver configurata la funzione chiusa notte.
- b) **Chiusa notte.** Tutte le porte della zona si predispongono in chiusa notte.
- c) **Chiusa giorno.** Tutte le porte della zona si predispongono in chiusa giorno.
- d) **Aperta totale/parziale.** Tutte le porte della zona si predispongono in aperta totale/parziale.
- e) **Radar interno/esterno oppure con il solo radar esterno.** Tutte le porte della zona si aprono con il solo radar interno.

15.11) COLLEGAMENTO DI 2 PORTE IN MODALITA' BUSSOLA (Fig. AG)

Connessioni e impostazioni:

Il funzionamento "bussola" è costituito da 2 porte automatiche, connesse tramite seriale 485:

- (1) ESTERNA
- (2) INTERNA

Sono collegati 3 radar:

- (A) RADAR ESTERNO (collegato al radar esterno della scheda ESTERNA)
- (B) RADAR CENTRALE (collegato al radar interno della scheda ESTERNA)
- (C) RADAR INTERNO (collegato al radar interno della scheda INTERNA)

Tutti gli altri ingressi di attivazione e di sicurezza sono gestiti autonomamente dalla porta INTERNA e ESTERNA.

Per settare la modalità bussola bisogna:

- impostare BUSSOLA=2 sulla porta ESTERNA
- impostare BUSSOLA=1 sulla porta INTERNA

Definizione funzionalità singoli radar

- **Radar A** porta esterna (1)
A porte chiuse attiva l'apertura della porta esterna e consente l'accesso all'interno della bussola. Se la porta interna è aperta questa viene prima chiusa e poi si apre la porta esterna. **In caso di manovre simultanee, la precedenza è data alla porta esterna.** Quando la porta esterna si è chiusa, attiva l'apertura della porta interna e consente l'entrata nell'edificio.
- **Radar B** posizionato al centro della bussola
In funzione normale rileva la presenza di una persona all'interno della bussola e consente, in uscita, l'apertura della porta esterna una volta che la porta interna si è chiusa. In caso di emergenza, una volta entrati nella bussola, se non si apre l'altra porta, consente la riapertura della stessa dalla quale si è appena transitati.
- **Radar C** porta interna (2)
A porte chiuse attiva l'apertura della porta interna e consente l'accesso alla bussola dall'interno dell'edificio. Se la porta esterna è aperta, questa viene prima chiusa e poi si apre la porta interna. **In caso di manovre simultanee, la precedenza è data alla porta esterna.**

15.12) INVERSIONE DIREZIONE FIG. AK

16) MODULI OPZIONALI U-LINK

Fare riferimento alle istruzioni dei moduli U-link

17) RIPRISTINO DELLE IMPOSTAZIONI DI FABBRICA (Fig.U)

ATTENZIONE riporta la centrale ai valori preimpostati da fabbrica e vengono cancellati tutti i radiocomandi in memoria.

ATTENZIONE! Un'errata impostazione può creare danni a persone, animali o cose.

- Togliere tensione alla scheda (Fig.U rif.1)
- Aprire l'ingresso Stop e premere contemporaneamente i tasti - e OK (Fig.U rif.2)
- Dare tensione alla scheda (Fig.U rif.3)
- Il display visualizza RST, entro 3s dare conferma premendo il tasto OK (Fig.U rif.4)
- Attendere che la procedura venga terminata (Fig.U rif.5)
- Procedura terminata (Fig.U rif.6)

TABELLA "A" MENU PARAMETRI (PR-RF)

PARAMETRO	MIN	MAX	DEFAULT	PERSONALI	DEFINIZIONE	DESCRIZIONE
tcR	0	60	4		Tempo di chiusura automatica [s]	
t. Sgomb.	1	99	30		Tempo di sgombero [s]	
tALLARME	1	90	30		Tempo allarme [s]	Trascorso il tempo impostato, in caso di impegno delle fotocellule, si chiude il contatto ALLARME (Par. MODALITA' FUNZIONAMENTO USCITA ALLARME)
APER-PPR-2 IRL	10	70	50		Apertura parziale [%]	Regola la percentuale di apertura parziale rispetto all'apertura totale nel funzionamento "Apre parziale".
APER-PPR-PC IRL	3	30	12		Apertura farmacia [cm] (CHAR 59) *	Centimetri di apertura nel funzionamento "Apre farmacia".
RccEL.	1	10	5		Rampa accelerazione [] (Fig.C2 Rif. A) (CHAR PERC 41) *	Imposta l'accelerazione della porta nelle partenze (1=min., 10=max). La funzione autosest imposta automaticamente questo parametro. L'eventuale modifica di questo parametro sarà seguita da una manovra completa di settaggio (identificata da un beep continuo del buzzer e dalla scritta 5E nel display), durante la quale non è attivo il riconoscimento dell'ostacolo.
FrEno	1	10	5		Rampa decelerazione [] (Fig.C2 Rif. B)	Imposta la decelerazione della porta nelle fermate intermedie (non su finecorsa). (1=min., 10=max). La funzione autosest imposta automaticamente questo parametro. L'eventuale modifica di questo parametro sarà seguita da una manovra completa di settaggio (identificata da un beep continuo del buzzer e dalla scritta 5E nel display), durante la quale non è attivo il riconoscimento dell'ostacolo.
SP. rALL. AP.	1	20	2		Spazio accostamento apertura [cm] (Fig.C2 Rif.E)	Imposta lo spazio di accostamento al finecorsa di apertura. Questo spazio viene eseguito a velocità bassa.
SP. rALL. ch.	1	20	2		Spazio accostamento chiusura [cm] (Fig.C2 Rif.F)	Imposta lo spazio di accostamento al finecorsa di chiusura. Questo spazio viene eseguito a velocità bassa.
SP.dEcEL.AP.	10	70	50		Spazio decelerazione apertura [cm] (Fig.C2 Rif. C)	Imposta lo spazio che impiega la porta per passare da velocità alta a velocità bassa durante un'apertura. La funzione autosest imposta automaticamente questo parametro. L'eventuale modifica di questo parametro sarà seguita da una manovra completa di settaggio (identificata da un beep continuo del buzzer e dalla scritta 5E nel display), durante la quale non è attivo il riconoscimento dell'ostacolo.
SP.dEcEL.ch	10	70	50		Spazio decelerazione chiusura [cm] (Fig.C2 Rif. D)	Imposta lo spazio che impiega la porta per passare da velocità alta a velocità bassa durante una chiusura. La funzione autosest imposta automaticamente questo parametro. L'eventuale modifica di questo parametro sarà seguita da una manovra completa di settaggio (identificata da un beep continuo del buzzer e dalla scritta 5E nel display), durante la quale non è attivo il riconoscimento dell'ostacolo.
vEL.AP.	4	99	60		Velocità a regime in apertura [%] (Fig.C2 Rif.G)	Imposta la velocità che la porta deve raggiungere a regime in apertura, in percentuale alla massima velocità raggiungibile dall'attuatore. La funzione autosest imposta automaticamente questo parametro. L'eventuale modifica di questo parametro sarà seguita da una manovra completa di settaggio (identificata da un beep continuo del buzzer e dalla scritta 5E nel display), durante la quale non è attivo il riconoscimento dell'ostacolo.
vEL.ch	4	99	60		Velocità a regime in chiusura [%] (Fig.C2 Rif.H)	Imposta la velocità che la porta deve raggiungere a regime in chiusura, in percentuale alla massima velocità raggiungibile dall'attuatore. La funzione autosest imposta automaticamente questo parametro. L'eventuale modifica di questo parametro sarà seguita da una manovra completa di settaggio (identificata da un beep continuo del buzzer e dalla scritta 5E nel display), durante la quale non è attivo il riconoscimento dell'ostacolo.
For2R AP	1	99	75		Forza apertura [%]	Imposta la sensibilità all'ostacolo durante l'apertura (1=max., 99=min.) La funzione autosest imposta automaticamente questo parametro ad un valore di 10%. L'utente può modificare questo parametro in base alle necessità di sensibilità all'ostacolo.
For2R ch	1	99	75		Forza chiusura [%]	Imposta la sensibilità all'ostacolo durante la chiusura (1=max., 99=min.) La funzione autosest imposta automaticamente questo parametro ad un valore di 10%. L'utente può modificare questo parametro in base alle necessità di sensibilità all'ostacolo.

* Riferimento per programmatore palmare universale

TABELLA "B" MENU LOGICHE (L00 ic)

LOGICA	DEFINIZIONE	DEFAULT	Barrare il settaggio eseguito	DESCRIZIONE
t c R	Tempo chiusura automatica	1	1	Abilitazione/Disabilitazione Chiusure Automatiche (TCA e Tempo di Sgombero)
			0	
R n t i P R n i c o	Apertura antipanico (batteria) (LOGIC 83)*	0	1	Abilitazione/Disabilitazione Funzione Antipanico (Par. FUNZIONE ANTIPANICO)
			0	
c o L R r i E t E R P.	Colpo di ariete in apertura	0	1	Abilitazione / disabilitazione colpo d'ariete in apertura
			0	
i n u . d i r .	Inversione direzione di apertura	0	1	Modificare questo parametro se si desidera cambiare il verso di apertura. Fig. AK
			0	Funzionamento standard. Fig. AK
S A F E 1	Configurazione dell'ingresso di sicurezza SAFE 1. (Fig. S1, S2, S3, S4) (Fig. T1, T2, T3, T4) (Par.15.1 "Reazione ai comandi")	0	0	Ingresso configurato come sicurezza attiva in apertura.
			1	Ingresso configurato come sicurezza attiva in apertura con verifica del corretto funzionamento all'inizio di ogni manovra.
			2	Ingresso configurato come sicurezza attiva in chiusura.
			3	Ingresso configurato come sicurezza attiva in chiusura con verifica del corretto funzionamento all'inizio di ogni manovra.
			4	Ingresso configurato come sicurezza attiva in apertura con "detection zone".
			5	Ingresso configurato come sicurezza attiva in apertura con "detection zone" con verifica del corretto funzionamento all'inizio di ogni manovra.
S A F E 2	Configurazione dell'ingresso di sicurezza SAFE 2. (Fig. S1, S2, S3, S4) (Fig. T1, T2, T3, T4) (Par.15.1 "Reazione ai comandi")	2	0	Ingresso configurato come sicurezza attiva in apertura.
			1	Ingresso configurato come sicurezza attiva in apertura con verifica del corretto funzionamento all'inizio di ogni manovra.
			2	Ingresso configurato come sicurezza attiva in chiusura.
			3	Ingresso configurato come sicurezza attiva in chiusura con verifica del corretto funzionamento all'inizio di ogni manovra.
			4	Ingresso configurato come sicurezza attiva in apertura con "detection zone".
			5	Ingresso configurato come sicurezza attiva in apertura con "detection zone" con verifica del corretto funzionamento all'inizio di ogni manovra.
S A F E 3	Configurazione dell'ingresso di sicurezza SAFE 3. (Fig. S1, S2, S3, S4) (Fig. T1, T2, T3, T4) (Par.15.1 "Reazione ai comandi")	0	0	Ingresso configurato come sicurezza attiva in apertura.
			1	Ingresso configurato come sicurezza attiva in apertura con verifica del corretto funzionamento all'inizio di ogni manovra.
			2	Ingresso configurato come sicurezza attiva in chiusura.
			3	Ingresso configurato come sicurezza attiva in chiusura con verifica del corretto funzionamento all'inizio di ogni manovra.
			4	Ingresso configurato come sicurezza attiva in apertura con "detection zone".
			5	Ingresso configurato come sicurezza attiva in apertura con "detection zone" con verifica del corretto funzionamento all'inizio di ogni manovra.
S A F E 4	Configurazione dell'ingresso di sicurezza SAFE 4. (Fig. S1, S2, S3, S4) (Fig. T1, T2, T3, T4) (Par.15.1 "Reazione ai comandi")	2	0	Ingresso configurato come sicurezza attiva in apertura.
			1	Ingresso configurato come sicurezza attiva in apertura con verifica del corretto funzionamento all'inizio di ogni manovra.
			2	Ingresso configurato come sicurezza attiva in chiusura.
			3	Ingresso configurato come sicurezza attiva in chiusura con verifica del corretto funzionamento all'inizio di ogni manovra.
			4	Ingresso configurato come sicurezza attiva in apertura con "detection zone".
			5	Ingresso configurato come sicurezza attiva in apertura con "detection zone" con verifica del corretto funzionamento all'inizio di ogni manovra.
i n G r . P U L t I F U n - 2 i a n E	Modalità di funzionamento ingresso multifunzione.	0	0	Tipo multifunzione []. Imposta la modalità di funzionamento dell'ingresso multifunzione (Par.MODALITA' FUNZIONAMENTO INGRESSO MULTIFUNZIONE).
			1	
			2	
			3	
			4	
U S c . P o r t a	Modalità di funzionamento uscita stato porta.	0	0	Tipo uscita stato porta []. Imposta la modalità di funzionamento dell'uscita STATO PORTA (Par. MODALITA' FUNZIONAMENTO USCITA STATO PORTA)
			1	
t i P o . S E r r A t t o r R	Modalità di funzionamento dispositivo di blocco	1	0	Tipo serratura []. Imposta la modalità di funzionamento del dispositivo di blocco (Par. MODALITA' FUNZIONAMENTO DISPOSITIVO DI BLOCCO)
			1	
			2	
			3	
			4	
			5	
			6	
			7	
			8	
9				

LOGICA	DEFINIZIONE	DEFAULT	Barrare il settaggio eseguito	DESCRIZIONE
<i>cod icE F 155o</i>	Codice fisso	0	1 0	ON: Il ricevitore risulta configurato per il funzionamento in modalità codice fisso. OFF: Il ricevitore risulta configurato per il funzionamento in modalità rolling-code.
<i>L lu. Prot.</i>	Impostazione del livello di protezione	0	0	A - Non è richiesta la password per accedere ai menu di programmazione B - Abilita la memorizzazione via radio dei radiocomandi. Questa modalità viene eseguita nei pressi del quadro di comando e non richiede l'accesso: - Premere in sequenza il tasto nascosto e il tasto normale (T1-T2-T3-T4) di un radiocomando già memorizzato in modalità standard attraverso il menu radio. - Premere entro 10s il tasto nascosto ed il tasto normale (T1-T2-T3-T4) di un radiocomando da memorizzare. La ricevente esce dalla modalità programmazione dopo 10s, entro questo tempo è possibile inserire ulteriori nuovi radiocomandi ripetendo il punto precedente. C - Abilita l'inserimento automatico via radio dei cloni. Consente ai cloni generati con programmatore universale ed ai Replay programmati di aggiungersi alla memoria del ricevitore. D - Abilita l'inserimento automatico via radio dei replay. Consente ai Replay programmati di aggiungersi alla memoria del ricevitore. E - Risultata possibile modificare i parametri della scheda via rete U-link
			1	A - Viene richiesta la password per accedere ai menu di programmazione. La password di default è 1234. Rimane invariato rispetto al funzionamento 0 le funzioni B - C - D - E
			2	A - Viene richiesta la password per accedere ai menu di programmazione. La password di default è 1234. B - Viene disabilitato la memorizzazione via radio dei radiocomandi. C - Viene disabilitato l'inserimento automatico via radio dei cloni. Rimane invariato rispetto al funzionamento 0 le funzioni D - E
			3	A - Viene richiesta la password per accedere ai menu di programmazione. La password di default è 1234. B - Viene disabilitato la memorizzazione via radio dei radiocomandi. D - Viene disabilitato l'inserimento automatico via radio dei Replay. Rimane invariato rispetto al funzionamento 0 le funzioni C - E
			4	A - Viene richiesta la password per accedere ai menu di programmazione. La password di default è 1234. B - Viene disabilitato la memorizzazione via radio dei radiocomandi. C - Viene disabilitato l'inserimento automatico via radio dei cloni. D - Viene disabilitato l'inserimento automatico via radio dei Replay. E - Viene disabilitata la possibilità di modificare i parametri della scheda via rete U-link I radiocomandi vengono memorizzati solo utilizzando l'apposito menu Radio. IMPORTANTE: Tale elevato livello di sicurezza impedisce l'accesso sia ai cloni indesiderati, che ai disturbi radio eventualmente presenti.
<i>Modo SE- r IRLE</i>	Modo seriale (Identifica come si configura la scheda in una connessione di rete BFT.)	0	0	SLAVE standard: la scheda riceve e comunica comandi/diagnostica/ecc.
			1	MASTER standard: la scheda invia comandi di attivazione (START, OPEN, CLOSE, PED, STOP) ad altre schede.
<i>Ind Ir 122o</i>	Indirizzo	0	[____]	"Identifica l'indirizzo da 0 a 119 della scheda in una connessione di rete BFT locale. (vedi paragrafo MODULI OPZIONALI U-LINK)"
<i>FUn2PortR</i>	Modalità di funzionamento porta automatica (LOGIC 72)*	0	0	Tipo funzionamento porta []. Imposta la modalità di funzionamento della porta (Par. MODALITA' FUNZIONAMENTO PORTA)
			1	
			2	
			3	
			4	
			5	
			6	
			7	
8				
<i>Rb ilrRdRr</i>	Abilitazione radar di attivazione (LOGIC 73)*	0	0	Tipo funzionamento radar []. Imposta la modalità di funzionamento dei radar (Par. MODALITA' FUNZIONAMENTO RADAR)
			1	
			2	
<i>bUZZEr</i>	Modalità di funzionamento buzzer (LOGIC 74)*	0	0	Tipo buzzer []. Imposta la modalità di funzionamento del buzzer (Par. MODALITA' FUNZIONAMENTO BUZZER)
			1	
			2	
			3	
4				
<i>bUSSoLA</i>	Modalità di funzionamento in modalità "bussola" (LOGIC 75)*	0	0	"0" Funzionamento porta singola. (Par. COLLEGAMENTO DI 2 PORTE IN MODALITA' BUSSOLA). "1" Porta impostata come INTERNA nel funzionamento "Bussola" "2" Porta impostata come ESTERNA nel funzionamento "Bussola"
			1	
			2	

* Riferimento per programmatore palmare universale

ACCESSO AI MENU Fig. C1

DB14264 0AA00_01

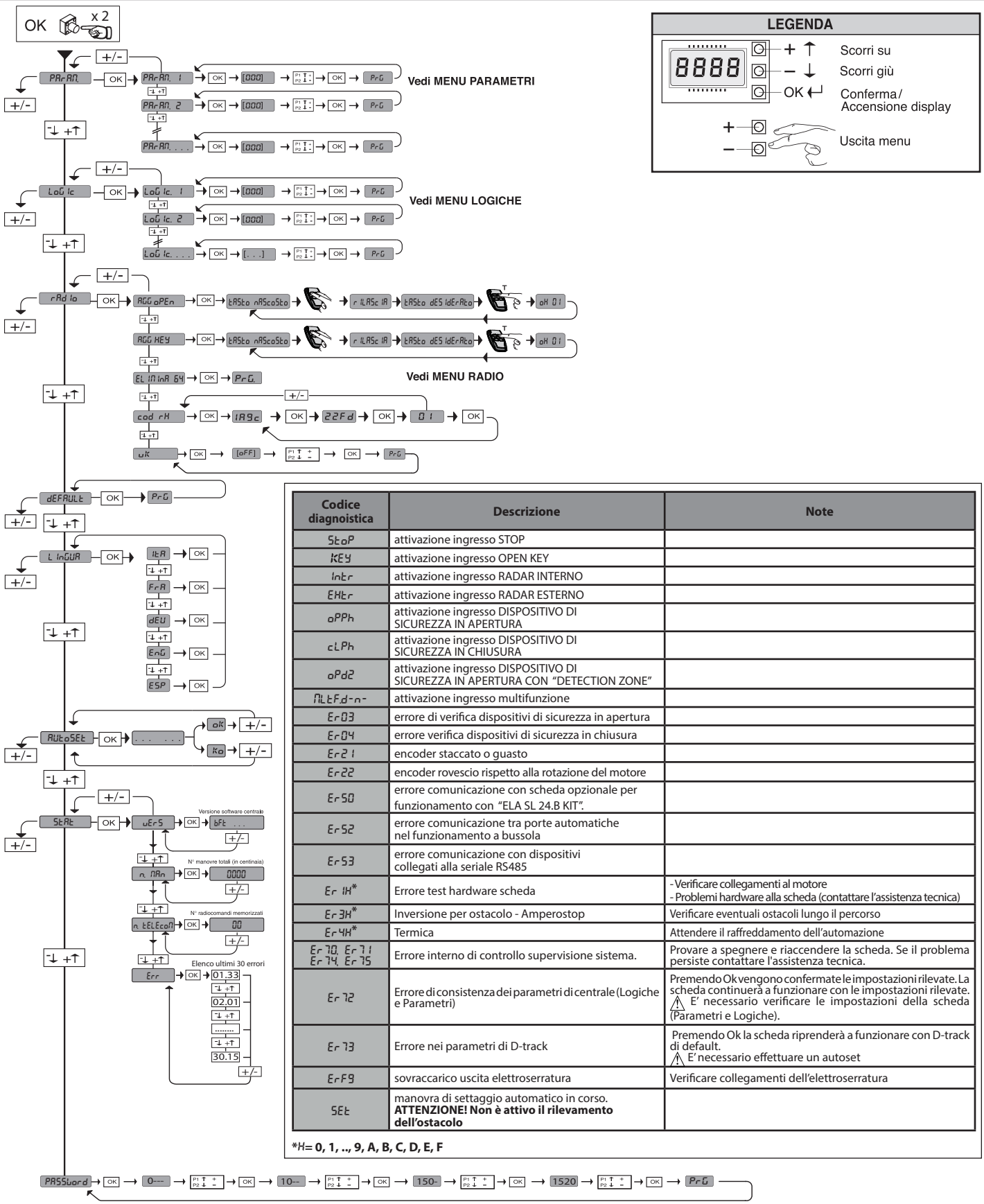
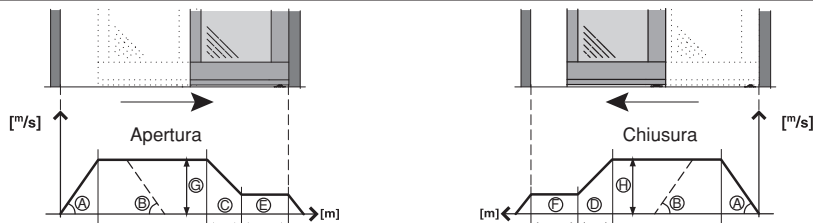

Fig. C2



1) GENERAL OUTLINE

Motor-driven header for automatic sliding doors with one leaf (**mod. VISTA SL A200 SMART 1**) or two (**mod. VISTA SL A200 SMART 2**).

Complete with control panel. Accessories available for producing a complete installation.

For **VISTA SL A200 SMART 1** models the door will be delivered with the actual door opening PU on the left (looking at the door from the inside) (Fig. AI).

20 VIO
21 FPA1
21 FPA2
22 CRTV
23 SASA1-2
PPA

Automatic sliding door safety and opening sensor
Photocells (1 amplifier, 1 transmitter, 1 receiver)
Photocells (1 amplifier, 2 transmitters, 2 receivers)
Cover
Breakout door device.
Clamp for glass doors (Fig. AE).

2) TECHNICAL SPECIFICATIONS

MECHANICAL SPECIFICATIONS	
Single-leaf doorway opening	min 750mm max 2150mm
Double-leaf doorway opening	min 800mm max 2900mm
Single-leaf capacity load	200 kg
Double-leaf capacity load	150+150 kg
Protection rating	IP X0
Crosspiece dimensions	See Fig. D
ELECTRICAL SPECIFICATIONS	
Power supply	220-230V~, 50/60Hz 110-120V~, 50/60Hz
Rated power	300 W
Fuses	see Fig. Q
Accessories power supply	31.5 VDC max 500mA
Power supply V SAFE	24V max 30mA
Alarm output and door status	Contact max 24V 0,5A
Opening/closing speed	1-LEAF: Adjustable up to 1 m/s 2-LEAF: Adjustable up to 2 m/s
Approach speed	1-LEAF: In the range 5 to 10 cm/s in automatic mode 2-LEAF: In the range 10 to 20 cm/s in automatic mode
Temperature range	-20°C + 55°C
Operating cycle	Continuous at 25°C
Emergency batteries	(optional extras) 2 x 12V 1.2Ah
Radio-receiver built-in Rolling-Code	Frequency 433.92 MHz
Max. n° of remotes that can be memorized	63
Sound pressure	<70dbA

Usable transmitter versions:

All ROLLING CODE transmitters compatible with  ((eR-Ready)).

3) PREPARING THE ELECTRICAL SYSTEM

Prepare the electrical system (fig. A), referring to the standards in force. Keep mains power connections well separated from service connections (photocells, safety edges, control devices, etc.).

Keep mains power connections well separated from safety extra low voltage connections. Secure the power cable by means of the cable clamp located in the transformer's cover. Connect the power cable so that the earth wire (yellow/green) is longer than the other wires.

4) IDENTIFICATION OF COMPONENTS (Fig. AA)

In the standard composition, the automated **VISTA SL A200 SMART** system is made up of:

- 1 Load-bearing header in oxidized aluminium
- 2 Power supply unit complete with bipolar switch, mains fuse and noise filter
- 3 Microprocessor-based control unit ARIA - EVO
- 4 DC gearbox
- 5 Optical encoder for detecting travel and checking for obstacles
- 6 Driven pulley
- 7 Drive belt
- 8 2 Door runners with 2 wheels on bearings, anti-derailment wheel, height and depth adjustable
- 11 Rubber hinge
- 12 Cable raceway

The following accessories are available to complete installation:

- | | |
|----------------|---|
| 9/10 PRV AA SL | Leaf fastening profile |
| 13 WMP | Wall mount profile |
| 14 BBV | Battery-powered panic device |
| 15 ERV | Electromagnetic bolt and manual release |
| 16 VISTA SEL | Digital function pushbutton unit (optional extra) |
| 17 SBV | Supporting beam in oxidized aluminium |
| 18 PGI | Bottom door guide profile for framed doors |
| 19 PPR | Slide for bottom door guide |

5) FASTENING METHOD

- Assembling the Cover (Fig. B).
- Cable routing (Fig. C).

 **WARNING**- When fastening the header, only use flat countersunk screws as shown in Fig. I Rif. 1 or screws with heads no more than 5 mm high. If this condition is not met, collisions may occur with the runners.

6) DETERMINING HEADER FASTENING HEIGHT (Fig. E)

The fastening height HFT of the **VISTA SL A200 SMART** header must be measured where the floor is at its highest (Fig. E). This is to prevent the possibility of the moving door leaf getting stuck once installation is finished. Once installed, the height of the doors can still be adjusted by means of the special adjusters on the runners (Fig. L).

 **WARNING:** The **VISTA SL A200 SMART** header must be fastened so that it is perfectly horizontal. This condition must be met to ensure that the automated system operates properly.

6.1) Fastening to wall (above an opening) (Fig. F - G)**6.2) Mounting between two walls (inside door opening space)** (Fig. H)

To position the header symmetrically with respect to the doorway opening, no matter what kind of installation you are dealing with (above an opening, inside an opening, etc.), you need to mark both the centre line of the structural opening and centre line of the **VISTA SL A200 SMART** header. Fasten the **VISTA SL A200 SMART** header, lining up the two marks (Fig. H).

7) POSSIBLE INSTALLATIONS

A number of installation methods for the automated system are listed below:

- **Wall mounted.**
- **Ceiling mounted** (with supporting beam SBV).
- **Incorporated in door frame** (with or without supporting beam SBV).

7.1) Wall mounting (Fig. I)

A "support profile" (WMP) is also available to help with wall mounting (Fig. I) It is best to attach shims in line with the fastening holes already made in the header. That way, the fastening points will sit on a solid base and you will avoid the track bending while screws are being fastened. In the event fastening holes have to be drilled in addition to those already made, drill them approx. every 600-800 mm: this will also depend on what kind of surface you are dealing with (concrete, brick, wood, iron, etc.).

7.2) Ceiling mounting (with supporting beam SBV Fig. AB - AC)

This type of installation is particularly suitable if the door leaf and fixed panel are made from frameless glass, and hence are not load-bearing.

7.3) Incorporated in door frame

The supporting beam is incorporated in a load-bearing door frame or a flat profile is built into the frame that must be thick enough to fasten the **VISTA SL A200 SMART** header securely.

8) DOOR ASSEMBLY AND ADJUSTMENT**8.1) Framed doors**

Before removing the door leaf mounting profile in order to fasten it to the actual leaf, it is advisable to mark the position where the runners are fastened to the door leaf mounting profile (Fig. AI - AJ). This will make final adjustment of the door leaves' travel limit brackets and centring of the ERV easier. If the top rail of the framed door leaf is less than 6-7mm thick and the leaf is heavy (>120Kg), it must be reinforced inside with an iron profile or plate into which the door leaf mounting profile can be screwed at various points.

8.2) Glass doors (Fig. AE)

For further details, see "pliers instruction sheet"

 The clamping system PPA can be used only for 10 or 12mm thick tempered glass doors or laminated safety glass doors.

It must not be used with double glazing. For the sake of simplicity, reference is made to glass doors from hereon in.

- No holes must be made in the sheet of glass
- Clamp PPA must be fastened to the door mounting profile as illustrated in Fig. AE.
- Seals G, of a suitable thickness, must be placed on both sides of the sheet of glass, between the clamp and glass. **Use only seals provided for this purpose.**

9) DOOR INSTALLATION AND ADJUSTMENT

- Installing the Doors (Fig. K).
- Adjusting the Doors (Fig. L).

10) FLOOR-MOUNTED DOOR GUIDE (Fig. M)

- **Framed doors** (Fig. M Rif. 3)
- **Glass doors** (Fig. AE)
- **Breakout doors**

See the relevant instruction manual for their assembly.

11) ADJUSTING TRAVEL LIMIT STOPS (Fig. N)

If the positions of the RH and LH travel limit stops (parts. 10 Fig. AA) need to be fine-tuned, carefully check the travel and alignment of the runners carrying the doors. It is important to remember that the position of the travel limit stops also determine the control board's self-learning.

12) ARIA-EVO CONTROL BOARD

12.1) TERMINAL BOARD WIRING (Fig. P)

⚠ WARNINGS - When performing wiring and installation, refer to the standards in force and, whatever the case, apply good practice principles.

The wires carrying a very low safe voltage (24V) must be kept physically separate from low-voltage wires, or they must be suitably insulated with at least 1mm of additional insulation. Wires must be secured with additional fastening near the terminals, using devices such as cable clamps.

13.1) FACTORY CONNECTIONS (Fig. Q Rif. 1)

TERMINAL	DESCRIPTION
JP2-JP4	Power supply unit wiring JP2= Red JP4= Black
JP7-JP8	Gearbox wiring JP7= Brown JP8=white/blue
JP12	Encoder wiring
JP19	Solenoid lock wiring

13.2) USER CONNECTIONS (Fig. P - Q)

IMPORTANT NOTE: USE ONLY SHIELDED CABLES WITH EARTHED BRAIDING

TERMINAL	DESCRIPTION
L	PHASE
N	NEUTRAL
	EARTH
JP18	Universal palmtop programmer connector
JP10	Connector for additional optional boards
1	Controllers common
2	OPENING SAFE 1 (NC)
3	CLOSING SAFE 2 (NC)
4	STOP (NC) input
5	EXT. RADAR control (NO) input
6	INT. RADAR control (NO) input
7	OPEN KEY (NO) input
8	MULTIFUNCTION Input (par. MULTIFUNCTION INPUT OPERATING MODE)
9	Control common
10	OPENING SAFE 3 (NC)
11	CLOSING SAFE 4 (NC)
12-13	Test output for tested safety devices
14-15	Serial RS485. 14 = A 15 = B Connection to external programming devices. Controllers common Connection of remote door in cage mode
16-17	Accessories power supply
18-19-20	"Alarm" output 18 = NO (voltage-free contact) 19 = COM (voltage-free contact) 20 = NC (voltage-free contact)
21-22-23	"Door status" output 21 = NO (voltage-free contact) 22 = COM (voltage-free contact) 23 = NC (voltage-free contact)

14) CENTRAL PROGRAMMING (Fig.C1)

14.1) PARAMETER MENU (PAr Rf) (TABLE "A" PARAMETERS)

14.2) LOGIC MENU (LoG ic) (TABLE "B" LOGIC)

14.3) RADIO MENU (r Rd io)

Logic	Description
Rdd oPE n	Add Start Open associates the desired key with the Open command
Rdd KE Y	Add Open Key associates the desired key with the Open Key command
ErRSE 64	Erase List ⚠ WARNING! Erases all memorized remote controls from the receiver's memory.

cod rH	Read receiver code
	Displays receiver code required for cloning remote controls.
UK	ON = Enables remote programming of cards via a previously memorized W LINK transmitter. It remains enabled for 3 minutes from the time the W LINK remote control is last pressed. OFF = W LINK programming disabled.

- IMPORTANT NOTE: THE FIRST TRANSMITTER MEMORIZED MUST BE IDENTIFIED BY ATTACHING THE KEY LABEL (MASTER).

In the event of manual programming, the first transmitter assigns the RECEIVER'S KEY CODE: this code is required to subsequently clone the radio transmitters. The Clonix built-in on-board receiver also has a number of important advanced features:

- Cloning of master transmitter (rolling code or fixed code)
- Cloning to replace transmitters already entered in receiver
- Transmitter database management
- Receiver community management

To use these advanced features, refer to the universal handheld programmer's instructions and to the general receiver programming guide.

14.4) DEFAULT MENU (dEFault)

Restores the controller's default factory settings.

14.5) LANGUAGE MENU (LAnGUAGE)

Used to set the programmer's language on the display.

14.6) AUTASET MENU (AutosEt) (Fig. R)

When this function is activated, the parameters relating to door movement and obstacle detection are automatically set to their optimum values:

- Running speed during opening
 - Running speed during closing
 - Opening slow-down distance
 - Closing slow-down distance
 - Opening deceleration distance
 - Closing deceleration distance
 - Acceleration
 - Deceleration
 - Opening force
 - Closing force
- 3 complete cycles are performed as the autaset function is run.

⚠ Before performing the autaset, it is necessary to set the type of locking device fitted in the automatic door (par. LOCKING DEVICE OPERATION MODE).

⚠ While autaset is running, the anti-crush function is not active. The door must not be stopped or slowed down at any point during its travel while autaset is running.

14.7) STATISTICS MENU

Used to view the version of the board, the total number of operations (in hundreds), the number of transmitters memorized and the last 30 errors (the first 2 digits indicate the position, the last 2 give the error code). Error 01 is the most recent.

14.8) PASSWORD MENU

Used to set a password for the board's wireless programming.

15) CENTRAL OPERATION:

15.1) DOOR OPERATION MODE Mode 0) Standard operation door (Fig. S)

Reaction to commands:

- Open key:

Opens at high speed, closes at low speed. Opens and activates an Open-key operation, if activated while the door is open, it sets clear time to zero; reopens if activated during closing. With the door open, the clear-time countdown is active. During closing, photocells stop movement instead of reversing. Once they are cleared, closing is resumed following the TCA countdown. During the Open-key operation, the radars are not active.

- External radar:

Performs a high-speed cycle. Opens, with the door open, it triggers the automatic closing time; if activated while the door is open, it sets automatic closing time to zero. Following the automatic closing time, the door closes. During closing, it causes the door to open again.

During closing, it carries out a reopening manoeuvre.

- Internal radar:

Performs a high-speed cycle. Opens, with the door open, it triggers the automatic closing time; if activated while the door is open, it sets automatic closing time to zero. Following the automatic closing time, the door closes. During closing, it causes the door to open again.

- Safety device during opening:

During opening, it stops movement until the photocell is cleared. With the door open, it sets the TCA or clear time to zero. If triggered, it prevents the door from starting to open and close.

- "Detection zone" safety device:

During opening, the intervention of this device causes advancement at reduced speed and force. It has no effect in the other phases.

If configured as **"untested"** (SRFEX = 4), activation of reduced force and speed opening is allowed with sensor engaged with the door closed and stationary. If configured as **"tested"** (SRFEX = 5), activation of reduced force and speed opening is **NOT** allowed with sensor engaged with the door closed and stationary.

- Safety device during closing:

During closing, it reverses movement. With the door open, it sets the TCA or clear time to zero. If triggered, it prevents the door from starting to open and close.

- Stop:

Stops movement and cancels all commands.

Mode 1) Door closed at night

This differs from standard mode as follows:

- panic function not active.
- only Open-key input is active (opens quickly, stays open for clear time, closes slowly).
- during closing, the photocells stop movement for as long as they remain triggered, without reopening the door.

In cage mode, the internal and external doors are set as "closed by night".

Mode 2) Door closed by day

This differs from standard mode as follows:

- the door closes slowly and stays closed
- panic function active
- only Open-key input is active (opens quickly, stays open for clear time, closes slowly)
- during closing, the photocells stop movement for as long as they remain triggered, without reopening the door.

In cage mode, this type of operation is not permitted.

Mode 3) Totally opened door

This differs from standard mode as follows:

- the door opens totally at slow speed and stays open

Mode 4) Partially opened door

This differs from standard mode as follows:

- the door opens partially (distance according to "partial opening" setting) at slow speed and stays open.

In cage mode, this type of operation is not permitted.

Mode 5) Partial opening

This differs from standard mode as follows:

- like standard mode, except opening stops at the partial distance entered as the "partial opening" setting.

In cage mode, the internal and external doors are set as "partial open".

Mode 6) Chemist's opening

This differs from standard mode as follows:

- the door opens and closes at slow speed and stops at the value entered for "chemist's opening".
- only the Open-key command is enabled
- automatic closing is not enabled.
- during closing, the photocells stop movement for as long as they remain triggered, without reopening the door.

In cage mode, this type of operation is not permitted.

Mode 7) cage open to inside (Enabled in cage mode only)

The external door is set as "closed by day".

The internal door is set as "total open".

Mode 8) cage open to outside (Enabled in cage mode only)

The external door is set as "total open". The internal door is set as "closed by day".

15.2) RADAR OPERATION MODE

Mode 0) Radar in standard mode:

- internal radar control enabled
- external radar control enabled

Mode 1) Internal radar:

- internal radar only enabled
(in cage mode, only the radar inside the building is enabled)

Mode 2) External radar:

- external radar only enabled
(in cage mode, only the radar outside the building is enabled)

15.3) BUZZER OPERATION MODE

Mode 0:

he buzzer does not sound during opening/closing. It is only triggered in an emergency to report.

Mode 1:

The buzzer sounds at the beginning of each opening operation or when movement is reversed.

Mode 2:

The buzzer sounds at the beginning of each opening and closing operation or when movement is reversed.

Mode 3:

The buzzer sounds for the full duration of operation.

Mode 4:

The buzzer sounds during opening if the opening photocell is occupied.

15.4) LOCKING DEVICE OPERATION MODE

Mode 0:

Motor always free (lock always powered).

Mode 1:

Motor locked on closing position.

Mode 2:

Motor locked every time it is stopped.

Mode 3:

Motor locked every time it is stopped for more than 20 sec.

Mode 4:

Motor reacts with 10N to forced opening.

Mode 5:

Motor reacts with maximum force to forced opening.

Mode 6:

"Elastic". Only use in installations fitted with the "VISTA ELA" kit.

Mode 7:

Use only with installations fitted with "ELA SL 24.B KIT". For details regarding the operation refer to the relative manual.

Mode 8:

Use only with installations fitted with "ELA SL 24.B KIT". For details regarding the operation refer to the relative manual.

Mode 9:

Use with Failsafe electrical release: output powered with door closed and not powered in all the other phases.

15.5) MULTIFUNCTION INPUT OPERATING MODE

Mode 0:

NO input, opens and stays open for as long as the input is active. While opening, any safety devices set as "ON while opening" are ignored.

Mode 1:

NO input, closes and stays closed for as long as the input is active.

Mode 2:

NC input, opens and stays open for as long as the input is active. While opening, any safety devices set as "ON while opening" are ignored.

Mode 3:

NC input, closes and stays closed for as long as the input is active.

Mode 4:

Input NO: if activated, set "door operating mode" = 1 thus "night door closure".

15.6) ALARM OUTPUT OPERATION MODE

The alarm output is activated in the following cases:

- the door stays open as a result of the photocell being triggered for longer than the time entered for the "alarm_time" parameter;
- there is an obstacle alarm;
- opening is being forced while the door is applying an opposite force (lock mode = 4 or 5);

The alarm output is deactivated in the following cases:

- when the closing travel limit is reached
- when the stop key is pressed

15.7) DOOR STATUS OUTPUT OPERATION MODE

Mode 0:

Output active if the door is not fully closed

Mode 1:

Output active if the door is not fully open

15.8) ANTI-PANIC FUNCTION

"ON" When there is no mains power and the battery is connected, the door performs a complete opening cycle and then stops in the open position. While opening, any safety devices set as "ON while opening" are ignored.

"OFF" When there is no mains power, the door opens and stays open if battery voltage drops below 20V. While opening, any safety devices set as "ON while opening" are ignored.

15.9) ANTI-CRUSH FEATURE

If an obstacle interferes with the door's movement, slowing it down, the door's movement is reversed during closing, or it is stopped during opening. The sensitivity can be adjusted via the display by modifying the opening force and closing force parameters.

15.10) CONNECTING A NUMBER OF DOORS WITH CENTRAL CONTROL PANELS (Fig. AH)

Refer to the U-link module's instructions.

Serial line connections to produce a hardwired centralized control system must be made using only 2-wire cabling of the kind used for telephone systems.

The length of the cable between one unit and the next must not be greater than 250 m.

The master panel is the one that sends commands to all the other panels belonging to the same zone. Only one master can be specified per zone. A zone comprises one or more doors connected to each other. Different zones are identified separately with a different number, which can be set via the **DISPLAY** or using a **universal handheld programmer**.

Possible commands through a central controller are:

- Open-key via button. All doors belonging to the same zone open and, once the set clear time is up, close again, returning to the mode set with the master unit's mode selector. This command is useful for entering in the morning and leaving once the closed by night function has been set.
- Closed by night. All doors belonging to the zone enter closed-by-night mode.
- Closed by day. All doors belonging to the zone enter closed-by-day mode.
- Total/partial opening. All doors belonging to the zone enter total/partial-open mode.
- Internal/external radar or with external radar only. All doors belonging to the zone open with internal radar only.

15.11) CONNECTING 2 DOORS IN cage MODE (Fig. AG)

Connections and settings:

cage mode comprises 2 automatic doors, connected via 485 serial line:

- (1) EXTERNAL
- (2) INTERNAL

3 radars are connected:

- (A) EXTERNAL RADAR (connected to the EXTERNAL card's external radar)
- (B) CENTRAL RADAR (connected to the EXTERNAL card's internal radar)
- (C) INTERNAL RADAR (connected to the INTERNAL card's internal radar)

All the other activation and safety inputs are managed autonomously by the INTERNAL and EXTERNAL door. To set cage mode, you must:

- set CAGE=2 on the EXTERNAL door
- Set CAGE=1 on the INTERNAL door

Definition of individual radar modes

• Radar A external door (1)

With doors closed, it activates opening of the external door and allows entry inside the cage door. If the internal door is open, this door is closed before the external door is opened. **In the event of simultaneous operations, the external door is given priority.** Once the external door is closed, it activates opening of the internal door and allows entry inside the building.

• Radar B

positioned in the middle of the cage door. In normal mode, it detects the presence of a person inside the cage door and, during exit, allows the external door to open once the internal door has closed. In an emergency, once the person has entered the cage door, if the other door fails to open, it allows the door they have just entered through to be opened again.

• Radar C internal door (2)

With doors closed, it activates opening of the internal door and allows entry inside the cage door from inside the building. If the external door is open, t

his door is closed before the internal door is opened. **In the event of simultaneous operations, the external door is given priority.**

15.12) DIRECTION REVERSAL FIG. AK

16) U-LINK OPTIONAL MODULES

Refer to the U-link instructions for the modules.

17) RESTORING FACTORY SETTINGS (Fig.U)

WARNING: this operation will restore the control unit's factory settings and all transmitters stored in its memory will be deleted.

WARNING! Incorrect settings can result in damage to property and injury to people and animals.

- Cut off power to the board (Fig.U ref.1)
- Open the Stop input and press the - and OK keys together (Fig.U ref.2)
- Switch on the board's power (Fig.U ref.3)
- The display will read RST; confirm within 3 sec. by pressing the OK key (Fig.U ref.4)
- Wait for the procedure to finish (Fig.U ref.5)
- Procedure finished (Fig.U ref.6)

TABLE "A" PARAMETERS MENU (PRR Rf)

PARAMETER	MIN	MAX	DEFAULT	PERSONAL	DEFINITION	DESCRIPTION
t c R	0	60	4		Automatic closing time [s]	
c L E R t.	1	99	30		Clearance Time [s]	
R L R t i P E	1	90	30		Alarm time [s]	Once the set time is up, if photocells are triggered, the ALARM contact is closed (Sect. ALARM OUTPUT OPERATION MODE)
P R t i R L o P E n i n G	10	70	50		Partial opening [%]	Adjusts partial opening percentage compared to total opening in "Partial open" mode.
c h E m i s t o P E n i n G	3	30	12		Chemist's opening [cm] (CHAR 59) *	Centimetres the door opens by in "Chemist's open" mode.
R c c E L.	1	10	5		Acceleration ramp [] (Fig. C2 Rif. A) (CHAR PERC 41) *	Sets door acceleration at start (1=min., 10=max.). The autose t feature sets this parameter automatically. Should this parameter be edited, it will be followed by a complete opening/closing cycle for setting purposes (reported by the buzzer emitting a continuous beeping sound and the message 5 E t appearing on the display), during which obstacle detection is not enabled.
b r R k E	1	10	5		Deceleration ramp [] (Fig. C2 Rif. B)	Sets the door's deceleration for intermediate stopping (not at travel limit). (1=min., 10=max.). The autose t feature sets this parameter automatically. Should this parameter be edited, it will be followed by a complete opening/closing cycle for setting purposes (reported by the buzzer emitting a continuous beeping sound and the message 5 E t appearing on the display), during which obstacle detection is not enabled.
o P d i s t. S L o U d	1	20	2		Opening approach distance [cm] (Fig. C2 Rif. E)	Sets the approach distance to reach the opening travel limit. This distance is travelled at low speed.
c L d i s t. S L o U d	1	20	2		Closing approach distance [cm] (Fig. C2 Rif. F)	Sets the approach distance to reach the closing travel limit. This distance is travelled at low speed.
o P d i s t. d E c E L	10	70	50		Opening deceleration space [cm] (Fig. C2 Rif. C)	Sets the distance needed for the door to move from high to low speed during an opening operation. The autose t function automatically sets this parameter.. Any modification to this parameter will be followed by a complete setting manoeuvre (reported by the buzzer emitting a continuous beeping sound and the message 5 E t appearing on the display), during which obstacle recognition is not active.
c L d i s t. d E c E L	10	70	50		Closing deceleration space [cm] (Fig. C2 Rif. D)	Sets the distance needed for the door to move from high to low speed during a closing operation. The autose t function automatically sets this parameter. Any modification to this parameter will be followed by a complete setting manoeuvre (reported by the buzzer emitting a continuous beeping sound and the message 5 E t appearing on the display), during which obstacle recognition is not active.
o P S P E E d	4	99	60		Running speed during opening [%] (Fig. C2 Rif. G)	Sets the running speed that the door must reach during opening, as a percentage of the maximum speed the actuator can reach. The autose t feature sets this parameter automatically. Should this parameter be edited, it will be followed by a complete opening/closing cycle for setting purposes (reported by the buzzer emitting a continuous beeping sound and the message 5 E t appearing on the display), during which obstacle detection is not enabled.
c L S P E E d	4	99	60		Running speed during closing [%] (Fig. C2 Rif. H)	Sets the running speed that the door must reach during closing, as a percentage of the maximum speed the actuator can reach. The autose t feature sets this parameter automatically. Should this parameter be edited, it will be followed by a complete opening/closing cycle for setting purposes (reported by the buzzer emitting a continuous beeping sound and the message 5 E t appearing on the display), during which obstacle detection is not enabled.
o P F o r c E	1	99	75		Opening force [%]	Sets sensitivity to obstacles during opening (1=max., 99=min.) The autose t feature sets this parameter automatically to a value of 10%. The user can edit this parameter based on how sensitive the door needs to be to obstacles.
c L S F o r c E	1	99	75		Closing force [%]	Sets sensitivity to obstacles during closing (1=max., 99=min.) The autose t feature sets this parameter automatically to a value of 10%. The user can edit this parameter based on how sensitive the door needs to be to obstacles.

* Refer for universal handheld programmer.

TABELLA "B" MENU LOGICHE (LOGIC)

LOGIC	DEFINITION	DEFAULT	Cross out using setting	DESCRIPTION
<i>t c R</i>	Automatic closing time	1	1 0	Automatic Closing ON/OFF (TCA and Clear Time)
<i>R n t i P A n i c</i>	Panic opening (battery) (LOGIC 83)*	0	1 0	Panic Feature ON/OFF (Section ANTI-PANIC FUNCTION)
<i>r A n b l o c c o P</i>	Hammer during opening	0	1 0	Hammer ON/OFF during opening
<i>l n u. d i r.</i>	Open in other direction	0	1 0	Change this parameter if the opening direction needs to be changed. Fig. AK Standard operating mode. Fig. AK
<i>S A F E 1</i>	Configuration of safety input SAFE 1. (Fig. S1, S2, S3, S4) (Fig. T1, T2, T3, T4) (Par. 15.1 "Reaction to commands")	0	0 1 2 3 4 5	Input configured as active safety during opening. Input configured as active safety during opening and check that the operation is correct at the start of every procedure. Input configured as active safety during closing. Input configured as active safety during closing and check that the operation is correct at the start of every procedure. Input configured as active safety during opening with "detection zone". Input configured as active safety during opening with "detection zone" and check that the operation is correct at the start of every procedure.
<i>S A F E 2</i>	Configuration of safety input SAFE 2. (Fig. S1, S2, S3, S4) (Fig. T1, T2, T3, T4) (Par. 15.1 "Reaction to commands")	2	0 1 2 3 4 5	Input configured as active safety during opening. Input configured as active safety during opening and check that the operation is correct at the start of every procedure. Input configured as active safety during closing. Input configured as active safety during closing and check that the operation is correct at the start of every procedure. Input configured as active safety during opening with "detection zone". Input configured as active safety during opening with "detection zone" and check that the operation is correct at the start of every procedure.
<i>S A F E 3</i>	Configuration of safety input SAFE 3. (Fig. S1, S2, S3, S4) (Fig. T1, T2, T3, T4) (Par. 15.1 "Reaction to commands")	0	0 1 2 3 4 5	Input configured as active safety during opening. Input configured as active safety during opening and check that the operation is correct at the start of every procedure. Input configured as active safety during closing. Input configured as active safety during closing and check that the operation is correct at the start of every procedure. Input configured as active safety during opening with "detection zone". Input configured as active safety during opening with "detection zone" and check that the operation is correct at the start of every procedure.
<i>S A F E 4</i>	Configuration of safety input SAFE 4. (Fig. S1, S2, S3, S4) (Fig. T1, T2, T3, T4) (Par. 15.1 "Reaction to commands")	2	0 1 2 3 4 5	Input configured as active safety during opening. Input configured as active safety during opening and check that the operation is correct at the start of every procedure. Input configured as active safety during closing. Input configured as active safety during closing and check that the operation is correct at the start of every procedure. Input configured as active safety during opening with "detection zone". Input configured as active safety during opening with "detection zone" and check that the operation is correct at the start of every procedure.
<i>M U L T I F U n c. I N P U T</i>	Multifunction input operating mode	0	0 1 2 3 4	Multifunction type []- Set the multifunction input operating mode. (Par. MULTIFUNCTION INPUT OPERATING MODE)
<i>d o o r S t A T U S</i>	Door state output operating mode.	0	0 1	Door state output mode []. Sets the DOOR STATE output's operating mode (Sect. DOOR STATUS OUTPUT OPERATION MODE)
<i>t Y P E o f L o c k</i>	Locking device operating mode	1	0 1 2 3 4 5 6 7 8 9	Lock mode []. Sets the locking device's operating mode (Sect. LOCKING DEVICE OPERATION MODE)
<i>F I X E d c o d E</i>	Fixed Code	0	1 0	ON: Receiver is configured for operation in fixed-code mode. OFF: Receiver is configured for operation in rolling-code mode.

INSTALLATION MANUAL

D814264 0AA00_01

LOGIC	DEFINITION	DEFAULT	Cross out using setting	DESCRIPTION
<i>Prot. LEU</i>	Setting the protection level	0	0	<p>A - The password is not required to access the programming menus</p> <p>B - Enables wireless memorizing of transmitters. Operations in this mode are carried out near the control panel and do not require access: - Press in sequence the hidden key and normal key (T1-T2-T3-T4) of a transmitter that has already been memorized in standard mode via the radio menu. - Press within 10 sec. the hidden key and normal key (T1-T2-T3-T4) of a transmitter to be memorized. The receiver exits programming mode after 10 sec.: you can use this time to enter other new transmitters by repeating the previous step.</p> <p>C - Enables wireless automatic addition of clones. Enables clones generated with the universal programmer and programmed Replays to be added to the receiver's memory.</p> <p>D - Enables wireless automatic addition of replays. Enables programmed Replays to be added to the receiver's memory.</p> <p>E - The board's parameters can be edited via the U-link network</p>
			1	<p>A - You are prompted to enter the password to access the programming menus The default password is 1234. No change in behaviour of functions B - C - D - E from 0 logic setting</p>
			2	<p>A - You are prompted to enter the password to access the programming menus The default password is 1234.</p> <p>B - Wireless memorizing of transmitters is disabled.</p> <p>C - Wireless automatic addition of clones is disabled. No change in behaviour of functions D - E from 0 logic setting</p>
			3	<p>A - You are prompted to enter the password to access the programming menus The default password is 1234.</p> <p>B - Wireless memorizing of transmitters is disabled.</p> <p>D - Wireless automatic addition of Replays is disabled. No change in behaviour of functions C - E from 0 logic setting</p>
			4	<p>A - You are prompted to enter the password to access the programming menus The default password is 1234.</p> <p>B - Wireless memorizing of transmitters is disabled.</p> <p>C - Wireless automatic addition of clones is disabled.</p> <p>D - Wireless automatic addition of Replays is disabled.</p> <p>E - The option of editing the board's parameters via the U-link network is disabled. Transmitters are memorized only using the relevant Radio menu. IMPORTANT: This high level of security stops unwanted clones from gaining access and also stops radio interference, if any.</p>
<i>SERIAL MODE</i>	Serial mode (Identifies how board is configured in a BFT network connection).	0	0	Standard SLAVE: board receives and communicates commands/diagnostics/etc.
			1	Standard MASTER: board sends activation commands (START, OPEN, CLOSE, PED, STOP) to other boards.
<i>ADDRESS</i>	Address	0	[____]	Identifies board address from 0 to 119 in a local BFT network connection. (see SCS OPTIONAL MODULES section U-LINK)"
<i>door MODE</i>	Automatic door operating mode (LOGIC 72)*	0	0	Door mode []. Sets the door's operating mode (Sect. DOOR OPERATION MODE)
			1	
			2	
			3	
			4	
			5	
			6	
			7	
<i>radar SETUP</i>	Activation radar ON (LOGIC 73)*	0	0	Radar mode []. Sets the radars' operating mode (Sect. RADAR OPERATION MODE)
			1	
			2	
<i>buzzer</i>	Buzzer operating mode (LOGIC 74)*	0	0	Buzzer mode []. Sets the buzzer's operating mode (Sect. RADAR OPERATION MODE)
			1	
			2	
			3	
<i>revolving in</i>	"Cage" mode operating mode (LOGIC 75)*	0	0	0 Single door mode Internal/External door (Sect. CONNECTING 2 DOORS IN cage MODE) 2 Door set as EXTERNAL in "Revolving" mode. 1 Door set as INTERNAL in "Revolving" mode.
			1	
			2	

* Refer for universal handheld programmer.

ACCESS MENUS Fig. C1

LEGENDA

⬆ + ⬆ Scroll up

⬇ - ⬇ Scroll down

⏹ OK ⏹ Confirm/Switch on display

+ ⬆ Exit Menü

- ⬆ Exit Menü

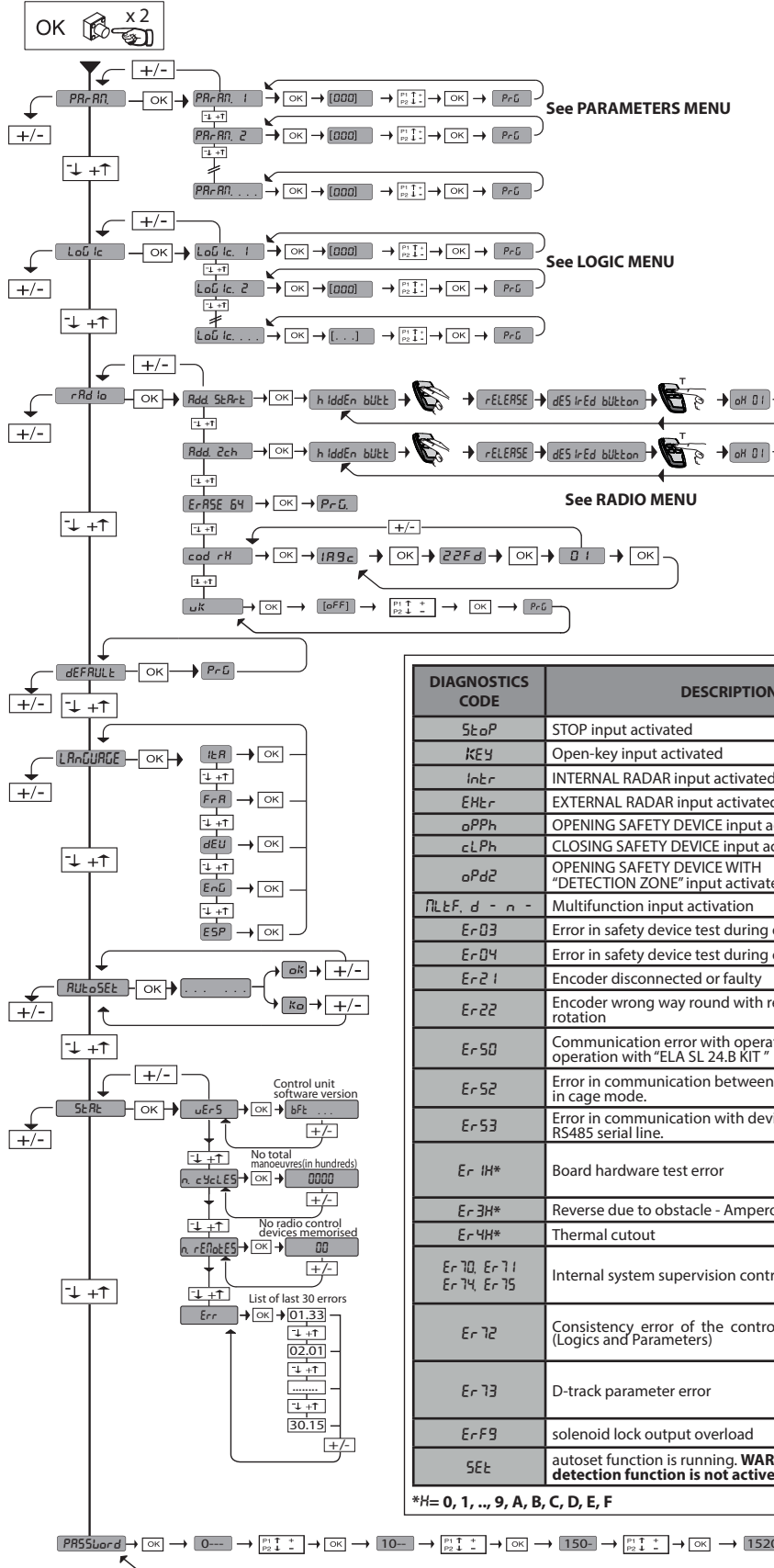

DIAGNOSTICS CODE	DESCRIPTION	NOTES
StoP	STOP input activated	
kEy	Open-key input activated	
IntR	INTERNAL RADAR input activated	
EHtR	EXTERNAL RADAR input activated	
oPPh	OPENING SAFETY DEVICE input activated	
cLPh	CLOSING SAFETY DEVICE input activated	
oPd2	OPENING SAFETY DEVICE WITH "DETECTION ZONE" input activated	
filTf. d - n -	Multifunction input activation	
Er03	Error in safety device test during opening	
Er04	Error in safety device test during closing	
Er21	Encoder disconnected or faulty	
Er22	Encoder wrong way round with respect to motor rotation	
Er50	Communication error with operation board for operation with "ELA SL 24.B KIT"	
Er52	Error in communication between automatic doors in cage mode.	
Er53	Error in communication with devices connected to RS485 serial line.	
Er1H*	Board hardware test error	- Check connections to motor - Hardware problems with board (contact technical assistance)
Er3H*	Reverse due to obstacle - Amperostop	Check for obstacles in path
Er4H*	Thermal cutout	Allow automated device to cool
Er70, Er71, Er74, Er75	Internal system supervision control error.	Try switching the board off and back on again. If the problem persists, contact the technical assistance department.
Er72	Consistency error of the control unit's parameters (Logics and Parameters)	Pressing OK the detected settings are confirmed. The board will keep on working with the detected settings. ⚠ The board settings must be checked (Parameters and Logics)
Er73	D-track parameter error	Pressing OK, the board will keep on working with D-track as a default. ⚠ An autoset is required
ErF9	solenoid lock output overload	check solenoid lock connections
5Et	autoset function is running. WARNING! Obstacle detection function is not active	

*H= 0, 1, ..., 9, A, B, C, D, E, F

Fig. C2

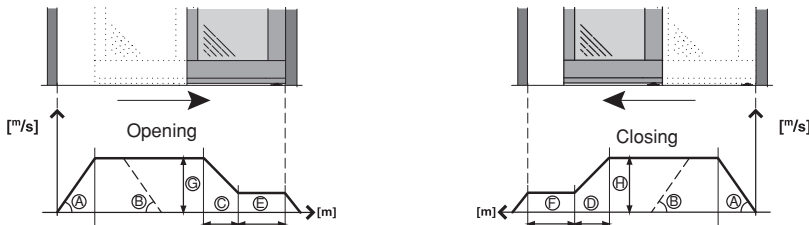

1) GENERALITES

Entretoise motorisée pour portes coulissantes automatiques à un (modèle **VISTA SL A200 SMART 1**) ou deux vantaux (modèle **VISTA SL A200 SMART 2**). Equipée de tableau de commande. Des accessoires permettant de compléter l'installation sont disponibles. Le côté d'ouverture des modèles **VISTA SL A200 SMART** la porte sera livrée avec le passage utile PU vers la droite (en regardant la porte de l'extérieur) (Fig. A).

2) CARACTERISTIQUES TECHNIQUES

CARACTÉRISTIQUES MÉCANIQUES	
Passage utile 1 vantail	750mm mini 2150mm maxi
Passage utile 2 vantaux	800mm mini 2900mm maxi
Portée d'un vantail	200 kg
Double-leaf capacity load	150+150 kg
Degré de protection	IP X0
Crosspiece dimensions	See Fig. D
CARACTÉRISTIQUES ÉLECTRIQUES	
Alimentation	220-230V~, 50/60Hz 110-120V~, 50/60Hz
Puissance nominale	300 W
Fusibles	Cf. Fig. Q
Alimentation des accessoires	31,5 VDC maxi 500mA
Alimentation V SAFE	24V maxi 30mA
Sortie alarme et état porte	Contact maxi 24V 0,5A
Vitesse Ouverture/Fermeture	Réglable jusqu'à 1 m/s (1 vantail) Réglable jusqu'à 2 m/s (2 vantaux)
Vitesse d'accostage	De 5 à 10 cm/s en automatique (1 vantail) De 10 à 20cm/s en automatique (2 vantaux)
Plage de température	-20°C +55°C
Cycle de fonctionnement	Continu à 25°C
Batteries de secours	(en option) 2 x 12V 1,2Ah
Récepteur radio Code Rolling intégré	Fréquence 433,92 MHz
N° maxi de radiocommandes mémorisables	63
Pression acoustique	<70dbA

Versions de radiocommandes utilisables:
Toutes les radiocommandes ROLLING CODE compatibles avec

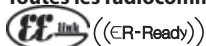

3) PRÉDISPOSITION DE L'INSTALLATION ÉLECTRIQUE

Préparez l'installation électrique (fig. A) en vous conformant aux normes en vigueur. Séparez les branchements d'alimentation de réseau et les branchements de service (photocellules, linteaux sensibles, dispositifs de commande, etc.). Maintenez nettement séparés les connexions d'alimentation provenant du secteur des connexions de très basse tension de sécurité. Fixez le câble d'alimentation à l'aide du fixe-câble qui se trouve dans le couvercle du transformateur. Branchez le câble d'alimentation de façon à ce que le conducteur de mise à la terre (jaune/vert) soit plus long que les autres conducteurs.

4) IDENTIFICATION DES PARTIES (Fig. AA)

L'automatisation **VISTA SL A200 SMART** en configuration de base est formée par:

- 1 Entretoise portante en aluminium oxydé
- 2 Groupe d'alimentation muni d'interrupteur bipolaire fusible de secteur et filtre antiparasites
- 3 Unité de contrôle à microprocesseurs ARIA - EVO
- 4 Motoréducteur en courant continu
- 5 Encodeur optique de détection de la course et de contrôle des obstacles
- 6 Poulie de renvoi
- 7 Courroie dentée de transmission
- 8 2 Chariots pour vantail avec 2 roues sur coussinets, roue anti-déraillement, réglables en hauteur et en profondeur
- 11 Charnière en caoutchouc
- 12 Gaine de passage des câbles

Les accessoires suivants permettent de compléter l'installation :

- 9/10 PRV AA SL Profilé de fixation du vantail
- 13 WMP Profilé de montage mural
- 14 BBV Dispositif anti-panique à batteries
- 15 ERV Verrou électromagnétique et déverrouillage Manuel
- 16 VISTA SEL Clavier numérique de fonctions (en option)
- 17 SBV Poutrelle de support en aluminium oxydé
- 18 PGI Profilé guide porte inférieur pour vantail à châssis
- 19 PPR Patin pour guide porte inférieur

- | | |
|------------|--|
| 20 VIO | Détecteur pour l'ouverture et la sécurité des portes automatiques coulissantes |
| 21 FPA1 | Photocellules (1 amplificateur, 1 émetteur, 1 récepteur) |
| 21 FPA2 | Photocellules (1 amplificateur, 2 émetteurs, 2 récepteurs) |
| 22 CRTV | Carter de fermeture |
| 23 SASA1-2 | Dispositif vantail à défoncement |
| PPA | Pince pour vantail vitré (Fig. AE) |

5) MODE DE FIXATION

- Montage du carter (Fig. B).
- Passage des câbles (Fig. C).

ATTENTION – Pour fixer l'entretoise n'utilisez que des vis à tête évasée plate, comme le montre la Fig. I Rif. 1 ou des vis à tête de 5 mm de hauteur maximum. En cas contraire, des chocs peuvent se produire contre les chariots de glissement.

6) ÉTABLISSEMENT DE LA HAUTEUR DE FIXATION DE L'ENTRETOISE (Fig. E)
La hauteur de fixation HFT de l'entretoise **VISTA SL A200 SMART** doit être mesurée à l'endroit le plus élevé du sol (Fig. E) Cela permet d'éviter que le vantail mobile ne se coince une fois que l'installation est achevée. Vous pouvez cependant régler la hauteur des vantaux même après le montage en agissant sur les chariots de glissement (Fig. L).

ATTENTION – L'entretoise **VISTA SL A200 SMART** doit être fixée parfaitement à l'horizontale. Cela garantit le bon fonctionnement de l'automatisation.

6.1) Fixation murale (sur une embrasure) (Fig. F - G)

6.2) Fixation entre deux parois (dans une embrasure) (Fig. H)
Pour placer l'entretoise de façon symétrique par rapport à la largeur du passage, sur n'importe quel type d'installation (sur une embrasure, dans une embrasure, etc.) vous devez marquer le milieu de la largeur et celui de l'entretoise **VISTA SL A200 SMART**. Fixez l'entretoise **VISTA SL A200 SMART** en faisant coïncider les deux marques (Fig. H).

7) INSTALLATIONS POSSIBLES

Voici quelques façons d'installer l'automatisation :

- **Au mur**
- **Au plafond** (avec une poutrelle de support SBV)
- **Intégrée à l'huissierie** (avec ou sans poutrelle de support SBV).

7.1) Fixation au mur (Fig. I)

Il existe un accessoire "profilé de support" (WMP) pour faciliter la fixation au mur (Fig. I). Il est préférable de fixer des cales dans l'axe des trous de fixation déjà prévus sur l'entretoise. Cela garantit la solidité de la base d'ancrage et permet d'éviter que le rail ne plie pendant la fixation des vis. Si vous devez percer des trous de fixation supplémentaires, prévoyez des intervalles de 600-800 mm environ, en fonction du type de support (ciment, briques, bois, fer, etc.).

7.2) Fixation au plafond (avec poutrelle de support SBV Fig. AB - AC)
Ce type d'installation est particulièrement indiqué si les vantaux et la partie fixe sont en plaques de verre sans châssis et ne sont donc pas portants.

7.3) Intégrée à l'huissierie
La poutrelle de support est intégrée à l'huissierie portante ou un profilé plat est prévu dans l'huissierie permettant de fixer solidement l'entretoise **VISTA SL A200 SMART**.

8) MONTAGE DU VANTAIL ET RÉGLAGE

8.1) Vantail sur châssis

Avant de démonter le profilé de raccordement du vantail pour le fixer sur le vantail, marquez l'endroit où est fixé le chariot sur le profilé de raccordement du vantail (Fig. AI - AJ). Cela facilite le réglage final des étriers de fin de course des vantaux et le centrage du ERV. Si l'épaisseur de l'entretoise supérieure du vantail sur châssis est inférieure à 6-7 mm et si le vantail est lourd (>120Kg), vous devez le renforcer à l'intérieur avec une plaque ou un profilé en fer, que vous visserez en plusieurs points sur le profilé de raccordement du vantail.

8.2) Vantail en verre (Fig. AE)

Pour en savoir davantage consultez la « fiche d'instruction de la pince ».

ATTENTION Le système à pince PPA ne peut servir que pour les vantaux en verre trempé de 10 à 12mm d'épaisseur ou en verre accouplé de sécurité. Il ne doit pas être utilisé avec du verre double. Par la suite nous parlerons tous simplement de vantail en verre.

- La plaque de verre ne doit pas être percée de trous.
- La pince PPA doit être fixée sur le profilé de raccordement du vantail comme le montre la Fig. AE.
- Les garnitures G, d'une épaisseur correcte, doivent être placées des deux côtés de la plaque de verre, entre la pince et le verre. **N'utilisez pour cela que les garnitures fournies.**

9) INSTALLATION DU VANTAIL ET RÉGLAGE

- Installation des vantaux (Fig. K).
- Réglages des vantaux (Fig. L).

10) GUIDE VANTAIL AU SOL (Fig. M)

- **Vantail sur châssis** (Fig. M Rif. 3)
- **Vantail en verre** (Fig. AE)
- **Vantail à défoncement**
Pour savoir comment le monter, consultez son Manuel d'instruction.

11) RÉGLAGE DES BUTÉES DE FIN DE COURSE (Fig. N)

Si vous devez ajuster les positions des butées de fin de course droit et gauche (détail 10 Fig. AA), vérifiez soigneusement la course et l'alignement des chariots d'entraînement des vantaux. N'oubliez pas que les butées de fin de course déterminent aussi l'auto-apprentissage de la carte de commande.

12) TABLEAU DE COMMANDE ARIA-EVO**12.1) BRANCHEMENTS PLAQUE À BORNES (Fig. P)**

AVERTISSEMENTS : Au cours des opérations de câblage et de montage respectez les principes de la bonne technique.

Les conducteurs alimentés avec une très basse tension de sécurité (24V) doivent être physiquement séparés des conducteurs à basse tension ou isolés de façon adéquate par une couche d'isolant d'au moins 1 mm. Les conducteurs doivent être fixés par un système supplémentaire à proximité des bornes, par exemple à l'aide de bandes.

13.1) BRANCHEMENTS D'USINE (Fig. Q Rif. 1)

BORNE	DESCRIPTION
JP2-JP4	Câblage unité d'alimentation JP2 = Rouge JP4 = Noir
JP7-JP8	Câblage motoréducteur JP7 = marron JP8 = blanc/bleu
JP12	Câblage encodeur
JP19	Câblage serrure électrique

13.2) USER CONNECTIONS (Fig. P - Q)

REMARQUE IMPORTANTE: UTILISEZ EXCLUSIVEMENT DES CÂBLES BLINDÉS AVEC GAINÉ MISE À LA TERRE

TERMINAL	DESCRIPTION
L	PHASE
N	NEUTRE
	TERRE
JP18	Connecteur programmeur palmaire universel
JP10	Connecteur pour cartes supplémentaires en option
1	Commun commandes
2	Entrée SAFE 1 (NC)
3	Entrée SAFE 2 (NC)
4	Entrée ARRÊT (NF)
5	Entrée RADAT EXT (NO)
6	Entrée RADAT INT (NO)
7	Entrée OUVERT CLÉ (NO)
8	Entrée MULTIFONCTIONNELLE (par. MODE DE FONCTIONNEMENT ENTRÉE MULTIFONCTIONNELLE)
9	Commun commandes
10	Entrée SAFE 3 (NC)
11	Entrée SAFE 4 (NC)
12-13	Sortie essai pour dispositifs de sécurité vérifiés
14-15	Série RS485. 14 = A 15 = B Branchements dispositifs extérieurs de programmation. Branchement porte à distance dans le fonctionnement « tambour ».
16-17	Alimentation des accessoires
18-19-20	Sortie Alarme 18 = NO (contact sans tension) 19 = COM (contact sans tension) 20 = NF (contact sans tension)
21-22-23	Sortie Etat porte 21 = NO (contact sans tension) 22 = COM (contact sans tension) 23 = NF (contact sans tension)

14) CENTRAL PROGRAMMING (Fig. C1)**14.1) PARAMETER MENU (PPr-Rf)**
(TABLEAU "A" PARAMETER)**14.2) LOGIC MENU (L o U i c)**
(TABLEAU "B" LOGIC)**14.3) MENU RADIO (r Rd io)**

Logique	Description
RdJ oPEn	Ajouter Touche Open associe la touche voulue à la commande Open
RdJ KEy	Ajouter Touche Open Key associe la touche voulue à la commande Open Key

EFFRcEr 64	Eliminer Liste  ATTENTION! Elimine complètement de la mémoire du récepteur toutes les radiocommandes mémorisées.
cod rH	Lecture code récepteur Affiche le code récepteur nécessaire pour la radiocommande.
UK	ON = Active la programmation à distance des fiches à travers un transmetteur W LINK précédemment mémorisé. Cette activation reste active 3 minutes à compter de la dernière pression de la radiocommande W LINK. OFF = Programmation W LINK désactivée.

- REMARQUE IMPORTANTE: MARQUER LE PREMIER ÉMETTEUR MÉMORISÉ AVEC LE TIMBRE CLÉ (MASTER).

En programmation manuelle, le premier émetteur attribue le CODE CLÉ DU RÉCEPTEUR; ce code est nécessaire pour accomplir ensuite le clonage des émetteurs radio. Le récepteur de bord intégré Clonix dispose également de quelques fonctionnalités avancées importantes:

- Clonage du transmetteur master (rolling code ou code fixe)
- Clonage par substitution de transmetteurs déjà insérés dans le récepteur
- Gestion base de données transmetteurs
- Gestion communauté de récepteurs

Pour savoir comment utiliser ces fonctionnalités avancées consultez les instructions du programmeur palmaire universel et le Guide général de programmation des récepteurs.

14.4) MENU DEFAULT (dEFrULt)

Il reporte la centrale aux valeurs réglées par défaut.

14.5) MENU LANGUE (L i n G U E)

Il permet de régler la langue du programmeur à afficher.

14.6) MENU RÉGLAGE AUTO (R U L t o S E t) (Fig. R)

L'activation de cette fonction permet de configurer automatiquement sur des valeurs optimales les paramètres du mouvement de la porte et de détection de l'obstacle:

- Vitesse à régime en ouverture
- Vitesse à régime en fermeture
- Espace ralentissement ouverture
- Espace ralentissement fermeture
- Espace ralentissement ouverture
- Espace ralentissement fermeture
- Accélération
- Ralentissement
- Force ouverture
- Force fermeture

La configuration automatique s'accomplit en 3 manœuvres complètes.

! Avant de procéder à l'autoconfiguration vous devez configurer le type de dispositif de blocage qui est monté sur la porte automatique (par. MODE FONCTIONNEMENT DISPOSITIF DE VERROUILLAGE).

! Pendant la configuration automatique la fonction anti-écrasement n'est pas active.

Pendant la configuration automatique la porte doit être verrouillée ou ralentie pendant tout son parcours.

14.7) MENU STATISTIQUES

Permet d'afficher la version de la carte, le nombre total de manœuvres (en centaines), le nombre de radiocommandes mémorisées et les 30 dernières erreurs (les 2 premiers chiffres indiquent la position, les 2 derniers le code d'erreur). L'erreur 01 est la plus récente.

14.8) MENU MOT DE PASSE

Permet de configurer un mot de passe pour la programmation sans-fil de la carte.

15) FONCTIONNEMENT CENTRALE:**15.1) MODE FONCTIONNEMENT PORTE**

Mode 0) Porte fonctionnement standard (Fig. S)

Réaction aux commandes :

- **Open key:**

Manœuvre d'ouverture à vitesse élevée, manœuvre de fermeture à vitesse lente. Ouvre et active une manœuvre Open-key, en cas d'activation avec la porte ouverte, met à zéro le temps de dégagement, pendant la fermeture rapide Avec la porte ouverte le décompte du temps de dégagement est actif. Pendant la fermeture les photocellules n'invertissent pas le mouvement mais le verrouillent. Lorsqu'elles sont dégagées, le TCA est compté puis la fermeture repart. Pendant la manœuvre Open-key les radars ne sont pas actifs.

- **Radar externe:**

Accomplit une manœuvre à vitesse élevée. Ouvre, avec la porte ouverte active le temps de fermeture automatique, activé lorsque la porte est ouverte met à zéro le temps de la fermeture automatique. Après le temps de fermeture automatique une fermeture est accomplie. Pendant la fermeture accomplit une réouverture. During closing, it carries out a reopening manoeuvre.

- **Radar interne:**

Accomplit une manœuvre à vitesse élevée. Ouvre, avec la porte ouverte active le temps de fermeture automatique, activé lorsque la porte est ouverte met à zéro le temps de la fermeture automatique. Après le temps de fermeture automatique une fermeture est accomplie. Pendant la fermeture accomplit une réouverture.

- **Dispositif de sécurité à l'ouverture**

Pendant l'ouverture verrouille le mouvement tant qu'elle n'est pas libérée. Pendant la porte ouverte met à zéro le TCA du temps de dégagement. Si elle est occupée, permet le démarrage en ouverture et en fermeture.

- **Dispositif sécurité Zone de détection**

Pendant l'ouverture, l'intervention de ce dispositif provoque l'avancement à vitesse et force réduites Pendant les autres phases il n'a aucun effet.

Configuré comme "non vérifié" (SRFEx = 4), permet l'activation de l'ouverture à vitesse réduite avec le capteur occupé à porte fermée et arrêtée.

Configuré comme "vérifié" (SRFEx = 5), NE permet PAS l'activation de l'ouverture à vitesse réduite avec le capteur occupé à porte fermée et arrêtée.

- Dispositif de sécurité à la fermeture

Pendant la fermeture inverse le mouvement.

Pendant la porte ouverte met à zéro le TCA du temps de dégagement. Si elle est occupée, permet le démarrage en ouverture et en fermeture.

- Arrêt:

Verrouille le mouvement et annule toutes les commandes.

Mode 1) Porte fermée de nuit.

Différences par rapport au fonctionnement standard :

- la porte se ferme lentement et reste fermée
- fonction anti-panique n'est pas active
- active uniquement l'entrée Open-key (ouvre rapidement, ouvert pendant le temps de dégagement, ferme lentement).
- pendant la fermeture les photocellules verrouillent le mouvement tant qu'elles sont occupées sans rouvrir la porte.

En mode Tambour les portes interne et externe sont configurées comme Fermée la nuit.

Mode 2) Porte fermée de jour

Différences par rapport au fonctionnement standard :

- la porte se ferme lentement et reste fermée
- fonction anti-panique active
- active uniquement l'entrée Open-key (ouvre rapidement, ouvert pendant le temps de dégagement, ferme lentement).
- pendant la fermeture les photocellules verrouillent le mouvement tant qu'elles sont occupées sans rouvrir la porte

En mode Tambour ce fonctionnement n'est pas admis.

Mode 3) Porte ouverte totale.

Différences par rapport au fonctionnement standard :

- la porte s'ouvre totalement à vitesse lente et reste ouverte.

En mode Tambour les portes interne et externe sont configurées comme Ouverte totale.

Mode 4) Porte ouverte partielle

Différences par rapport au fonctionnement standard :

- la porte s'ouvre partiellement (cote configurable Ouverture partielle) à vitesse lente et reste ouverte.

En mode Tambour ce fonctionnement n'est pas admis.

Mode 5) Ouvre partiel

Différences par rapport au fonctionnement standard :

- comme le fonctionnement standard mais les ouvertures s'arrêtent à la cote partielle configurée sur Ouverture partielle.

En mode Tambour les portes interne et externe sont configurées comme Ouverte partielle.

Mode 6) Ouvre pharmacie

Différences par rapport au fonctionnement standard :

- la porte s'ouvre et se ferme à vitesse lente et s'arrête à la valeur configurée sur Ouverture pharmacie.
- seule la commande Open-key est active
- les fermetures automatiques ne sont pas actives
- pendant la fermeture les photocellules verrouillent le mouvement tant qu'elles sont occupées sans rouvrir la porte.

En mode Tambour ce fonctionnement n'est pas admis.

Mode 7) Tambour ouvert vers l'intérieur (Actif uniquement en mode Tambour)

La porte externe est configurée comme Fermée le jour.

La porte interne est configurée comme Ouverte totale.

Mode 8) Tambour ouvert vers l'extérieur (Actif uniquement en mode Tambour)

La porte externe est configurée comme Ouverte totale.

La porte interne est configurée comme Fermée le jour.

15.2) MODE FONCTIONNEMENT RADAR

Mode 0) Radar fonctionnement standard:

- radar interne activé
- radar externe activé

Mode 1) Radar interne:

- radar interne seulement activé
- (en mode Tambour seul le radar à l'intérieur de l'édifice est activé)

Mode 2) Radar externe:

- radar externe seulement activé
- (en mode Tambour seul le radar à l'extérieur de l'édifice est activé).

15.3) MODE FONCTIONNEMENT BUZZER

Mode 0:

Le buzzer n'émet aucun son pendant la manœuvre. N'intervient qu'en cas d'urgence pour signaler d'éventuels mauvais fonctionnements.

Mode 1:

Le buzzer retentit au début de toutes les manœuvres d'ouverture ou dans une inversion de marche.

Mode 2:

Le buzzer retentit au début de toutes les manœuvres d'ouverture et de fermeture ou pendant une inversion de marche.

Mode 3:

Le buzzer retentit pendant toute la durée de la manœuvre.

Mode 4:

La sonnerie retentit pendant la manœuvre d'ouverture si la photocellule d'ouverture est occupée.

15.4) MODE FONCTIONNEMENT DISPOSITIF DE VERROUILLAGE

Mode 0:

Moteur toujours verrouillé (serrure toujours alimentée).

Mode 1:

Moteur verrouillé sur la position de fermeture.

Mode 2:

Moteur verrouillé chaque fois qu'il est à l'arrêt.

Mode 3:

Moteur verrouillé chaque fois qu'il est arrêté plus de 20 s.

Mode 4:

Le moteur réagit avec 10N aux ouvertures forcées.

Mode 5:

Le moteur réagit avec la force maximum aux ouvertures forcées.

Mode 6:

Elastique – A n'utiliser que sur les installations montées avec le kit VISTA ELA.

Mode 7:

N'utilisez que sur les installations montées avec « ELA SL 24.B KIT ». Pour en savoir davantage sur le fonctionnement consultez le manuel concerné.

Mode 8:

N'utilisez que sur les installations montées avec « ELA SL 24.B KIT ». Pour en savoir davantage sur le fonctionnement consultez le manuel concerné.

Mode 9 :

Utiliser avec électro-déverrouillage Fail-safe: sortie sous tension avec porte fermée et hors tension pendant toutes les autres phases.

15.5) MODE DE FONCTIONNEMENT ENTRÉE MULTIFONCTIONNELLE

Mode 0:

Entrée NO, ouvre et reste ouverte tant que l'entrée est active. Pendant l'ouverture les éventuels dispositifs de sécurité configurés comme Actifs à l'ouverture sont ignorés.

Mode 1:

Entrée NO, ferme et reste fermée tant que l'entrée est active.

Mode 2:

Entrée NF, ouvre et reste ouverte tant que l'entrée est active. Pendant l'ouverture les éventuels dispositifs de sécurité configurés comme Actifs à l'ouverture sont ignorés.

Mode 3:

Entrée NF, ferme et reste fermée tant que l'entrée est active.

Mode 4:

Entrée N.O. : active elle configure « mode de fonctionnement porte » = 1 c'est-à-dire « porte fermée la nuit »

15.6) MODE FONCTIONNEMENT SORTIE ALARME

La sortie alarme s'active dans les cas suivants:

- la porte reste ouverte par photocellule pendant un temps supérieur au paramètre temps_alarme;
- il y a une alarme obstacle;
- une ouverture est forcée pendant que la porte est en train de fournir une force contraire (type serrure = 4 ou 5) ;

La sortie alarme se désactive dans les cas suivants:

- lorsque le fin de course de fermeture est atteint
- lorsque la touche Arrêt est enfoncée

15.7) MODE FONCTIONNEMENT SORTIE ÉTAT PORTE

Mode 0:

Sortie active si la porte n'est pas complètement fermée.

Mode 1:

Sortie active si la porte n'est pas complètement ouverte.

15.8) FONCTION ANTI-PANIQUE

"ON" En cas d'absence de tension du secteur et si la batterie est branchée, la porte accomplit une ouverture complète puis elle se verrouille en ouverture. Pendant l'ouverture les éventuels dispositifs de sécurité configurés comme Actifs à l'ouverture sont ignorés.

"OFF" En cas d'absence de tension du secteur la porte s'ouvre et reste ouverte si la tension de la batterie descend au-dessous de 20V. Pendant l'ouverture les éventuels dispositifs de sécurité configurés comme Actifs à l'ouverture sont ignorés.

15.9) FONCTION ANTI-ÉCRASEMENT.

Si un obstacle s'oppose au mouvement de la porte en la ralentissant, celle-ci inverse le mouvement en cours de fermeture ou s'arrête en cours d'ouverture. La sensibilité peut se régler sur l'afficheur à l'aide des paramètres Force ouverture et Force fermeture.

15.10) BRANCHEMENT DE PLUSIEURS PORTES AVEC DES COMMANDES CENTRALISÉES

Consultez les instructions du module U-LINK.

Les commandes centralisées sont:

- a) **Open-key par touche.** Toutes les portes de la même zone s'ouvrent et après le temps de dégagement configuré elles se ferment et se remettent en fonctionnement configuré par sélecteur de fonctions de la porte Master. Cette commande sert à l'entrée du matin et à la sortie après avoir configuré la fonction fermeture nuit.
- b) **Fermée nuit.** Toutes les portes de la zone se mettent en Fermée nuit.
- c) **Fermée jour.** Toutes les portes de la zone se mettent en Fermée jour.
- d) **Ouverte totale/partielle.** Toutes les portes de la zone se mettent en Ouverte totale/partielle.
- e) **Radar interne/externe ou avec radar externe seulement.** Toutes les portes de la zone s'ouvrent avec le radar interne seulement.

15.11) BRANCHEMENT DE 2 PORTES EN MODE TAMBOUR (Fig. AG).

Branchements et configurations:

le fonctionnement Tambour est formé par 2 portes automatiques, reliées par série 485.

- (1) EXTERNE
- (2) INTERNE

3 radars sont branchés:

- (A) RADAR EXTERNE (branché sur le radar externe de la carte EXTERNE)
- (B) RADAR CENTRAL (branché au radar interne de la carte EXTERNE)
- (C) RADAR INTERNE (branché sur le radar interne de la carte INTERNE)

Toutes les autres entrées d'activation et de sécurité sont gérées de façon autonome par la porte INTERNE et EXTERNE.

Pour régler le mode Tambour il faut:

- Configurez BOUSSOLE=2 sur la porte EXTÉRIEURE
- Configurez BOUSSOLE=1 sur la porte INTÉRIEURE

Définition fonctionnalité chaque radar

• **Radar A porte externe (1)**

Avec les portes fermées active l'ouverture de la porte externe et permet d'accéder à l'intérieur du tambour. Si la porte interne est ouverte elle se ferme puis la porte externe s'ouvre. En cas de manœuvres simultanées, la porte externe a la priorité. Lorsque la porte externe s'est fermée, active l'ouverture de la porte interne et permet d'entrer dans l'édifice.

• **Radar B placé au centre du tambour**

En fonction normale il détecte la présence d'une personne à l'intérieur du tambour et autorise, pendant la sortie, l'ouverture de la porte externe lorsque

la porte interne s'est fermée. En cas d'urgence lorsque l'on se trouve dans le tambour, si l'autre porte ne s'ouvre pas, permet de rouvrir la porte par laquelle on vient de passer.

• Radar C porte interne (2)

Avec les portes fermées active l'ouverture de la porte interne et permet d'accéder au tambour à l'intérieur de l'édifice. Si la porte externe est ouverte elle se ferme puis la porte interne s'ouvre. **En cas de manœuvres simultanées, la porte externe a la priorité.**

15.12 INVERSION DE DIRECTION FIG. AK

16) MODULES U-LINK EN OPTION

Consultez les instructions des modules U-link.

17) RÉTABLISSEMENT DES CONFIGURATIONS D'USINE (Fig. U)

ATTENTION ramène la centrale aux valeurs préconfigurées en usine et toutes les radiocommandes mémorisées sont effacées.

ATTENTION! Toute erreur de configuration peut causer des préjudices aux personnes, aux animaux et aux biens.

-Mettez hors tension la carte (Fig. U réf. 1)

-Ouvrez l'entrée Stop et appuyez en même temps sur les touches – et OK (Fig. U réf. 2)

-Mettez sous tension la carte (Fig. U réf. 3)

-L'afficheur montre RST, dans les 3 secondes qui suivent confirmez en appuyant sur la touche OK (Fig. U réf. 4)

-Attendez que la procédure s'achève (Fig. U réf. 5)

-Procédure achevée (Fig. U réf. 6)

TABLEAU A PARAMETER MENU (PAr-Rf)

PARAMÈTRE	MINI	MAXI	DÉFAUT	PERSONNELLES	DÉFINITION	DESCRIPTION
t c R	0	60	4		Temps de fermeture automatique [s]	
t. ELo t	1	99	30		Temps de dégagement [s]	
t AL R r f	1	90	30		Temps alarme [s]	Au terme du temps configuré en cas d'engagement des photocellules, le contact ALARME se ferme (Par. MODE FONCTIONNEMENT SORTIE ALARME)
o u u P A r t i E L L E	10	70	50		Ouverture partielle [%]	Règle le pourcentage d'ouverture partielle par rapport à l'ouverture totale en mode Ouvrir partiel
o u u P h A r m a c i E	3	30	12		Ouverture pharmacie [cm] (CHAR 59) *	Centimètres d'ouverture en mode Ouvrir pharmacie
R a c c E L E r	1	10	5		Rampe d'accélération [] (Fig. C2 Rif. A) (CHAR PERC 41) *	Configure l'accélération de la porte au démarrage (1=mini, 10=maxi). La fonction de configuration automatique configure automatiquement ce paramètre- En modifiant ce paramètre on déclenche une manœuvre complète de configuration (reconnaisable au bip continue de la sonnerie e tau mot 5Et qui apparaît sur l'afficheur) au cours de laquelle la reconnaissance de l'obstacle n'est pas active.
F r E i n	1	10	5		Rampe de ralentissement [] (Fig. C2 Rif. B)	Configure le ralentissement de la porte lors des arrêts intermédiaires (par sur le fin de course). (1=mini, 10=maxi). La fonction de configuration automatique configure automatiquement ce paramètre- En modifiant ce paramètre on déclenche une manœuvre complète de configuration (reconnaisable au bip continue de la sonnerie e tau mot 5Et qui apparaît sur l'afficheur) au cours de laquelle la reconnaissance de l'obstacle n'est pas active.
E S P r A L o u u	1	20	2		Espace accostage ouverture [cm] (Fig. C2 Rif. E)	Configure l'espace d'accostage au fin de course d'ouverture. Cet espace est obtenu à faible vitesse.
E S P r A L F E r f	1	20	2		Espace accostage fermeture [cm] (Fig. C2 Rif. F)	Configure l'espace d'accostage au fin de course de fermeture. Cet espace est obtenu à faible vitesse.
E S P d E c E L o u u	10	70	50		Espace ralentissement ouverture [cm] (Fig. C2 Rif. C)	Configure l'espace utilisé par la porte pour passer de la vitesse élevée à la vitesse faible pendant l'ouverture. La fonction de configuration automatique configure automatiquement ce paramètre. En modifiant ce paramètre on déclenche une manœuvre complète de configuration (reconnaisable au bip continue de la sonnerie e tau mot 5Et qui apparaît sur l'afficheur) au cours de laquelle la reconnaissance de l'obstacle n'est pas active.
E S P d E c E L F E r f	10	70	50		Espace ralentissement fermeture [cm] (Fig. C2 Rif. D)	Configure l'espace utilisé par la porte pour passer de la vitesse élevée à la vitesse faible pendant la fermeture. La fonction de configuration automatique configure automatiquement ce paramètre. En modifiant ce paramètre on déclenche une manœuvre complète de configuration (reconnaisable au bip continue de la sonnerie e tau mot 5Et qui apparaît sur l'afficheur) au cours de laquelle la reconnaissance de l'obstacle n'est pas active.
u i t o u u	4	99	60		Vitesse de régime en ouverture [%] (Fig. C2 Rif. G)	Configure la vitesse que la porte doit atteindre en régime d'ouverture, en pourcentage à la vitesse maximum possible de l'actionneur. La fonction de configuration automatique configure automatiquement ce paramètre. En modifiant ce paramètre on déclenche une manœuvre complète de configuration (reconnaisable au bip continue de la sonnerie e tau mot 5Et qui apparaît sur l'afficheur) au cours de laquelle la reconnaissance de l'obstacle n'est pas active.
u i t F E r f	4	99	60		Vitesse de régime en fermeture [%] (Fig. C2 Rif. H)	Configure la vitesse que la porte doit atteindre en régime de fermeture, en pourcentage à la vitesse maximum possible de l'actionneur. La fonction de configuration automatique configure automatiquement ce paramètre. En modifiant ce paramètre on déclenche une manœuvre complète de configuration (reconnaisable au bip continue de la sonnerie e tau mot 5Et qui apparaît sur l'afficheur) au cours de laquelle la reconnaissance de l'obstacle n'est pas active.
F o r c E o u u	1	99	75		Force ouverture [%]	Configure la sensibilité à l'obstacle pendant l'ouverture (1=maxi, 99=mini). La fonction de configuration automatique configure automatiquement ce paramètre sur une valeur de 10%. L'utilisateur peut modifier ce paramètre selon les exigences de sensibilité à l'obstacle.
F o r c E F E r f	1	99	75		Force fermeture [%]	Configure la sensibilité à l'obstacle pendant la fermeture (1=maxi, 99=mini). La fonction de configuration automatique configure automatiquement ce paramètre sur une valeur de 10%. L'utilisateur peut modifier ce paramètre selon les exigences de sensibilité à l'obstacle.

* Refer for universal handheld programmer

TABLEAU "B" LOGIC MENU (LoGic)

LOGIQUE	DÉFINITION	DÉFAUT	Cochez réglage accompli	DESCRIPTION
τcR	Temps de fermeture automatique	1	1 0	Activation/Désactivation Fermetures Automatiques (TCA et Temps de dégagement)
Ρnτ IPAn IQUE	Ouverture anti-panique (batterie) (LOGIC 83)*	0	1 0	Activation/Désactivation Fonction Anti-panique (Par. FONCTION ANTI-PANIQUE)
coup bEL. oUv.	Coup de bélier à l'ouverture	0	1 0	Activation/Désactivation coup de bélier en ouverture
Inu. d Ir.	Inversion direction de l'ouverture	0	1 0	Modifier ce paramètre pour changer le sens de l'ouverture. Fig. AK Fonctionnement ordinaire. Fig. AK
SAFE 1	Configuration de l'entrée de sécurité SAFE 1. (Fig. S1, S2, S3, S4) (Fig. T1, T2, T3, T4) (Par.15.1 Réaction aux commandes)	0	0	Entrée configurée comme sécurité active à l'ouverture
			1	Entrée configurée comme sécurité active à l'ouverture avec vérification du bon fonctionnement au début de chaque manœuvre.
			2	Entrée configurée comme sécurité active à la fermeture
			3	Entrée configurée comme sécurité active à la fermeture avec vérification du bon fonctionnement au début de chaque manœuvre.
			4	Entrée configurée comme sécurité active à l'ouverture avec « zone de détection».
SAFE 2	Configuration de l'entrée de sécurité SAFE 2. (Fig. S1, S2, S3, S4) (Fig. T1, T2, T3, T4) (Par.15.1 Réaction aux commandes)	2	5	Entrée configurée comme sécurité active à l'ouverture avec « zone de détection » avec vérification du bon fonctionnement au début de chaque manœuvre.
			0	Entrée configurée comme sécurité active à l'ouverture
			1	Entrée configurée comme sécurité active à l'ouverture avec vérification du bon fonctionnement au début de chaque manœuvre.
			2	Entrée configurée comme sécurité active à la fermeture
			3	Entrée configurée comme sécurité active à la fermeture avec vérification du bon fonctionnement au début de chaque manœuvre.
SAFE 3	Configuration de l'entrée de sécurité SAFE 3. (Fig. S1, S2, S3, S4) (Fig. T1, T2, T3, T4) (Par.15.1 Réaction aux commandes)	0	4	Entrée configurée comme sécurité active à l'ouverture avec « zone de détection».
			5	Entrée configurée comme sécurité active à l'ouverture avec « zone de détection » avec vérification du bon fonctionnement au début de chaque manœuvre.
			0	Entrée configurée comme sécurité active à l'ouverture
			1	Entrée configurée comme sécurité active à l'ouverture avec vérification du bon fonctionnement au début de chaque manœuvre.
			2	Entrée configurée comme sécurité active à la fermeture
SAFE 4	Configuration de l'entrée de sécurité SAFE 4. (Fig. S1, S2, S3, S4) (Fig. T1, T2, T3, T4) (Par.15.1 Réaction aux commandes)	2	3	Entrée configurée comme sécurité active à la fermeture avec vérification du bon fonctionnement au début de chaque manœuvre.
			4	Entrée configurée comme sécurité active à l'ouverture avec « zone de détection».
			5	Entrée configurée comme sécurité active à l'ouverture avec « zone de détection » avec vérification du bon fonctionnement au début de chaque manœuvre.
			0	Entrée configurée comme sécurité active à l'ouverture
			1	Entrée configurée comme sécurité active à l'ouverture avec vérification du bon fonctionnement au début de chaque manœuvre.
Entrée MULTIFONCTIONNELLE	Mode de fonctionnement entrée multifonctionnelle	0	2	Type multifonction [] Configure le mode de fonctionnement de l'entrée multifonctionnelle (Par. MODE DE FONCTIONNEMENT ENTRÉE MULTIFONCTIONNELLE).
			3	
			4	
			0	
TYPE.SERRURE	Mode de fonctionnement sortie état porte	0	1	Type de serrure []. Configure le mode de fonctionnement du dispositif de verrouillage (Par. MODE FONCTIONNEMENT DISPOSITIF DE VERROUILLAGE)
			0	
Sortie ÉTAT PORTE	Mode de fonctionnement dispositif de verrouillage	1	1	Type de sortie état porte [] Configure le mode de fonctionnement de la sortie ÉTAT PORTE (Par. MODE FONCTIONNEMENT SORTIE ÉTAT PORTE)
			2	
			3	
			4	
			5	
			6	
			7	
			8	
			9	
			0	
code FIHE	code fixe	0	1	ON: Le récepteur est configuré pour le fonctionnement en mode code fixe OFF: Le récepteur est configuré pour le fonctionnement en mode code rolling
			0	

LOGIQUE	DÉFINITION	DÉFAUT	Cochez réglage accompli	DESCRIPTION
n lu. Prot	Configuration du niveau de protection	0	0	<p>A – Le mot de passe n'est pas demandé pour accéder au menu de programmation</p> <p>B - Active la mémorisation via radio des radiocommandes: Ce mode, accompli à proximité du tableau de commande, ne demande aucun accès. - Appuyez en séquence sur la touche cachée et sur la touche normale (T1-T2-T3-T4) d'une radiocommande déjà mémorisée en mode standard à travers le menu radio. - Appuyez dans les 10 secondes sur la touche cachée et sur la touche normale (T1-T2-T3-T4) d'une radiocommande à mémoriser. Le récepteur sort du mode programmation après 10 secondes, durant ce laps de temps vous pouvez ajouter de nouvelles radiocommandes en répétant le point précédent.</p> <p>C – Active la saisie automatique via radio des clones. Permet aux clones générés avec le programmeur universel et aux replay programmés de s'ajouter à la mémoire du récepteur.</p> <p>D – Active la saisie automatique via radio des replay. Permet au Replay programmés de s'ajouter à la mémoire du récepteur.</p> <p>E – Il est impossible de modifier les paramètres de la carte à travers le réseau U-Link</p>
			1	<p>A – Le mot de passe est demandé pour accéder au menu de programmation. Le mot de passe par défaut est 1234. Les fonctions B – C - D- E restent inchangées par rapport au fonctionnement 0.</p>
			2	<p>A – Le mot de passe est demandé pour accéder au menu de programmation. Le mot de passe par défaut est 1234.</p> <p>B - Désactive la mémorisation via radio des radiocommandes: C – Désactive la saisie automatique via radio des clones. Les fonctions D- E restent inchangées par rapport au fonctionnement 0.</p>
			3	<p>A – Le mot de passe est demandé pour accéder au menu de programmation. Le mot de passe par défaut est 1234.</p> <p>B - Désactive la mémorisation via radio des radiocommandes: D– Désactive la saisie automatique via radio des Replay. Les fonctions C- E restent inchangées par rapport au fonctionnement 0.</p>
			4	<p>A – Le mot de passe est demandé pour accéder au menu de programmation. Le mot de passe par défaut est 1234.</p> <p>B - Désactive la mémorisation via radio des radiocommandes: C – Désactive la saisie automatique via radio des clones. D – Désactive la saisie automatique via radio des Replay. E – Il devient impossible de modifier les paramètres de la carte à travers le réseau U-Link Les radiocommandes ne sont mémorisées qu'en utilisant le menu Radio prévu à cet effet. IMPORTANT: Ce niveau de sécurité élevé interdit l'accès aux clones non-désirés et aux parasites radio éventuellement présents.</p>
Mode SÉRIE	Mode série (Indique comment configurer la carte dans une connexion de réseau BFT.)	0	0	SLAVE standard: la carte reçoit et communique commandes/diagnostics/etc.. (fig.x réf.A)
			1	MASTER standard: la carte envoie les commandes d'activation (START, OPEN, CLOSE, PED, STOP) à d'autres cartes. (fig.x réf.A)
Adresse	Adresse	0	[____]	Identifie l'adresse de 0 à 119 d'une carte dans une connexion de réseau BFT locale. (cf. paragraphe x MODULES EN OPTION SCS)
Mode Fonct. Porte	Mode de fonctionnement porte automatique (LOGIC 72)*	0	0	Type de fonctionnement porte [] Configure le mode de fonctionnement de la porte (Par. MODE FONCTIONNEMENT PORTE)
			1	
			2	
			3	
			4	
			5	
			6	
			7	
			8	
Activation radar	Activation radar d'activation (LOGIC 73)*	0	0	Type de fonctionnement radar [] Configure le mode de fonctionnement du radar (Par. MODE FONCTIONNEMENT RADAR)
			1	
			2	
Mode Fonct. Son	Mode de fonctionnement avertisseur (LOGIC 74)*	0	0	Type de buzzer []. Configure le mode de fonctionnement du buzzer (Par. MODE FONCTIONNEMENT BUZZER)
			1	
			2	
			3	
Mode de fonctionnement	Mode de fonctionnement en mode "boussole" (LOGIC 75)*	0	0	"0" Fonctionnement porte simple
			1	Porte Interne/Externe (Par. BRANCHEMENT DE 2 PORTES EN MODE TAMBOUR)
			2	"1" Porte configurée comme INTERNE dans le fonctionnement Tambour "2" Porte configurée comme EXTERNE dans le fonctionnement Tambour

* Refer for universal handheld programmer

ACCES AUX MENUS Fig. C1

DB14264 0AA00_01

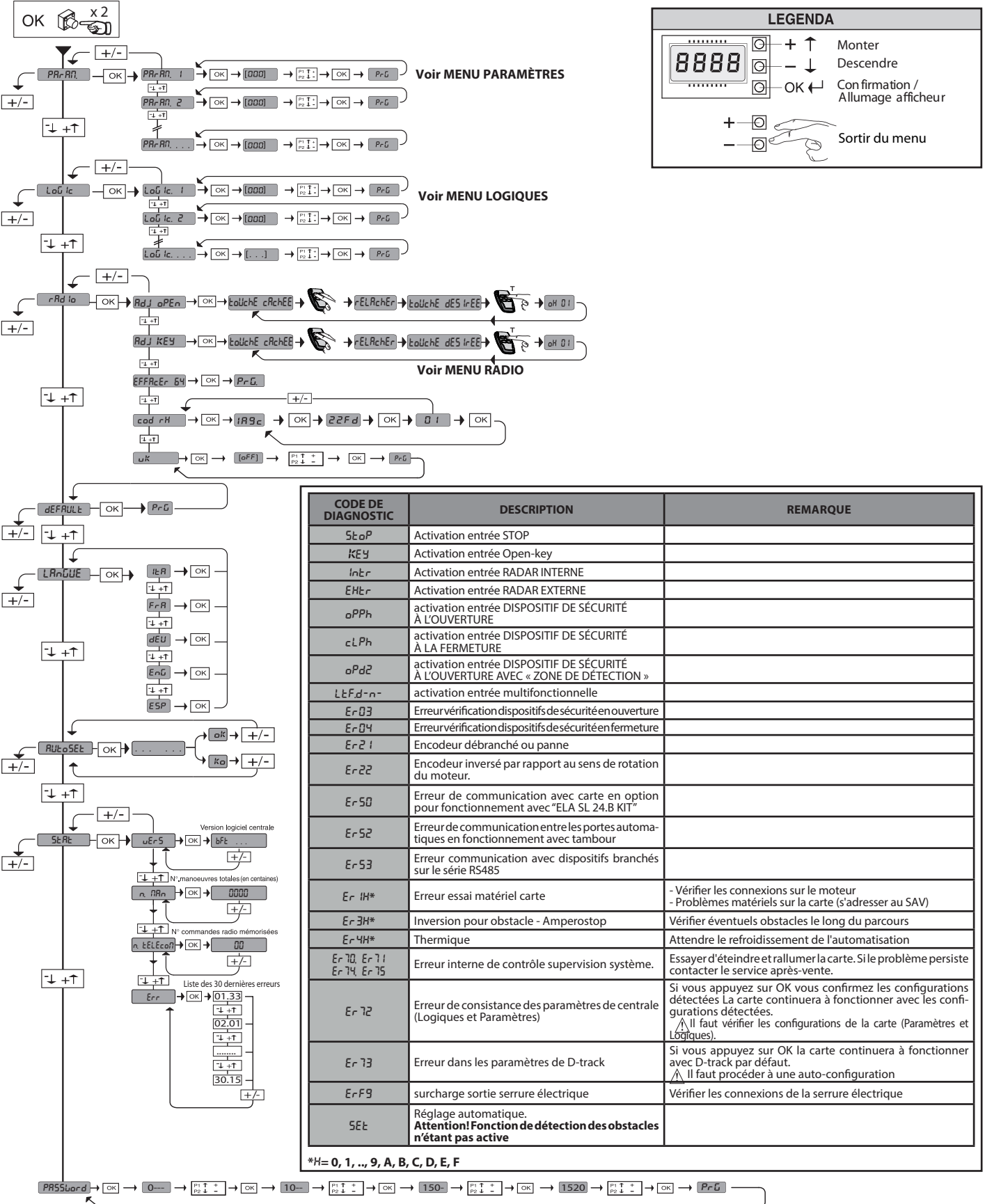
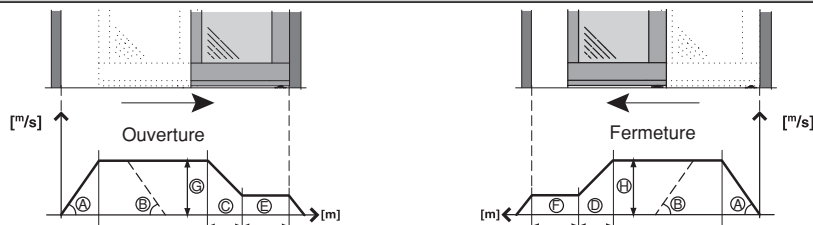

Fig. C2



1) ALLGEMEINES

Motorisierte Querstrebe für automatische Schiebetüren mit einem Flügel (Modell **VISTA SL A200 SMART 1**) oder zwei Flügeln (Modell **VISTA SL A200 SMART 2**). Komplett mit Steuerungstafel. Zubehörartikel für die Realisierung einer vollständigen Installation verfügbar.

Für die Modelle **VISTA SL A200 SMART** wird die Tür mit Nutzöffnung nach rechts geliefert (bei Betrachtung der Tür von außen) (Fig. AI).

2) TECHNISCHE EIGENSCHAFTEN

MECHANISCHE EIGENSCHAFTEN	
Nutzbarer Durchgang mit einem Flügel	min 750mm max 2150mm
Nutzbarer Durchgang mit zwei Flügeln	min 800mm max 2900mm
Tragfähigkeit Einzelflügel	200 kg
Tragfähigkeit Doppelflügel	150+150 kg
Shutzgrad	IP X0
Crosspiece dimensions	See Fig. D
ELEKTRISCHE EIGENSCHAFTEN	
Stromversorgung	220-230V~, 50/60Hz 110-120V~, 50/60Hz
Leistungsnominelle	300 W
Sicherungen	Siehe Fig. Q
Stromversorgung Zubehör	31,5 VDC max 500mA
Stromversorgung V SAFE	24V max 30mA
Ausgang Alarm und Zustand Tür	Kontakt max 24V 0,5A
Öffnungsgeschwindigkeit	Einem Flügel: Einstellbar bis 1 m/s Zwei Flügeln: Einstellbar bis 2 m/s
Schließgeschwindigkeit	Einem Flügel: Von 5 bis 10cm/s in Automatik Zwei Flügeln: Von 10 bis 20cm/s in Automatik
Temperaturbereich	-20°C +55°C
Betriebszyklus	Kontinuierlich bei 25°C
Ersatzbatterie	(optional) 2 x 12V 1.2Ah
Funkempfänger Rolling-Code integriert	Frequenz 433.92 MHz
Max. Anzahl abspeicherbare Funkfernbedienungen	63
Schalldruck	<70dbA

Verwendbare Sendertypen:

Alle kompatiblen Sender mit ROLLING CODE

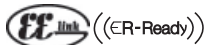
**3) VORBEREITUNG DER ELEKTRISCHEN ANLAGE**

Nehmen Sie bei der Vorbereitung der elektrischen Anlage (Fig. A) auf die geltenden Bestimmungen Bezug. Halten Sie die Anschlüsse der Netzspannung von den Niederspannungsanschlüssen (Fotозellen, Tastschienen, Steuervorrichtungen usw.) getrennt. Halten Sie die Anschlüsse der Stromversorgung von den Niederspannungsanschlüssen getrennt. Sichern Sie das Stromversorgungskabel mit der Kabelhalterung am Deckel des Transformators. Schließen Sie das Stromversorgungskabel so an, dass der Erdungsleiter (gelb/grün) länger als die übrigen Leiter ist.

4) IDENTIFIZIERUNG DER BAUTEILE (Fig. AA)

Die Automatisierung **VISTA SL A200 SMART** besteht in der Basiskonfiguration aus:

- 1 Tragende Querstrebe aus oxidiertem Aluminium
- 2 Netzteil, komplett mit zweipoligem Schalter, Netzsicherung und Entstörungfilter
- 3 Steuerungseinheit mit Mikroprozessor ARIA-EVO
- 4 Gleichstrom-Getriebemotor
- 5 Optischer Encoder für die Erfassung der Bewegung sowie von Hindernissen
- 6 Umlenkscheibe
- 7 Zahnriemen
- 8 Zwei Wagen je Flügel mit zwei gelagerten Rädern, Sicherungsrad, einstellbar in Höhe und Tiefe.
- 11 Gummischarnier
- 12 Kabelkanal

Zur Vervollständigung der Installation sind die folgenden Zubehörartikel verfügbar:

- | | |
|---------------|---|
| 9/10PRV AA SL | Profil für die Befestigung des Flügels |
| 13 WMP | Wandmontageprofil |
| 14 BBV | Antipanicvorrichtung mit Batterien |
| 15 ERV | Elektromagnetischer Riegel und manuelle Entsperrung |
| 16 VISTA SEL | Tastatur Digitalfunktionen (Option) |
| 17 SBV | Stützquerstrebe aus oxidiertem Aluminium |

- | | |
|------------|---|
| 18 PGI | Unteres Türführungsprofil für Rahmenflügel |
| 19 PPR | Kufe für unter Türführung |
| 20 VIO | Erfassung für die Öffnung und die Sicherheit der automatischen Schiebetüren |
| 21 FPA1 | Fotозellen (1 Verstärker, 1 Sender, 1 Empfänger) |
| 21 FPA2 | Fotозellen (1 Verstärker, 2 Sender, 2 Empfänger) |
| 22 CRTV | Schließverkleidung |
| 23 SASA1-2 | Flügel-Forcier-Vorrichtung |
| PPA | Zarge für Glastür (Fig. AE) |

5) BEFESTIGUNGSWEISE

- Montage Verkleidung (Fig. B).
- Kabeldurchführung (Fig. C).



ACHTUNG – erwidern Sie für die Befestigung der Querstrebe ausschließlich flache Senkkopfschrauben, wie auf Fig. I Rif. 1 gezeigt, oder Schrauben mit einem Kopf, der nicht höher als 5 mm ist. Falls dies nicht beachtet wird, kann es zu Kollisionen zwischen den Gleitwagen kommen.

6) BESTIMMUNG DER BEFESTIGUNGSHÖHE DER QUERSTREBE (Fig. E)

Die Befestigungshöhe HFT der Querstrebe **VISTA SL A200 SMART** muss vom höchsten Punkt des Bodens aus gemessen werden Fig. E. Auf diese Weise wird ein eventuelles Aufsitzen des beweglichen Flügels nach Abschluss der Installation vermieden. Nach der Installation ist es jedoch möglich, die Höhe des Flügels an den entsprechenden Einstellungen der Gleitwagen einzustellen (Fig. L).



ACHTUNG – Die Querstrebe **VISTA SL A200 SMART** muss vollkommen horizontal befestigt werden. Dadurch wird die korrekte Betriebsweise der Automatisierung gewährleistet.

6.1) Wandbefestigung (über einer Öffnung) (Fig. F - G)**6.2) Befestigung zwischen zwei Wänden (in einer Öffnung) (Fig. H)**

Für die Positionierung der Querstrebe in einer Position, die symmetrisch zur Durchgangsöffnung ist, ist es bei allen Installationstypen (über einer Öffnung, in einer Öffnung usw.) erforderlich, die Mittellinie der Öffnung und die Mittellinie der Querstrebe **VISTA SL A200 SMART** anzuzeichnen. Befestigen Sie die Querstrebe **VISTA SL A200 SMART**, indem Sie die beiden Zeichen in Übereinstimmung bringen (Fig. H).

7) MÖGLICHE INSTALLATIONEN

Im Folgenden werden einige Möglichkeiten der Installation der Automatisierung aufgeführt:

- **An der Wand.**
- **An der Decke** (mit Stützbalken SBV).
- **Eingebaut in den Rahmen** (mit oder ohne Stützbalken SBV).

7.1) Befestigung an der Wand (Fig. I)

Zur Vereinfachung der Wandbefestigung ist das Zubehörteil "Stützprofil" (WMP) lieferbar (Fig. I).

Die Ausgleichselemente sollten in Übereinstimmung mit den bereits vorgesehenen Bohrungen für die Befestigung der Querstrebe befestigt werden. Auf diese Weise wird eine feste Auflagebasis der Verankerungspunkte erzielt und Durchbiegungen der Schiene während des Anziehens der Schrauben werden vermieden. Falls zusätzlich zu den bereits vorgesehenen weitere Bohrungen für die Befestigung ausgeführt werden müssen, sollten sie auch in Abhängigkeit von dem jeweiligen Untergrund (Zement, Ziegel, Holz, Eisen usw.) alle 600 – 800 mm ausgeführt werden.

7.2) Befestigung an der Decke (mit Stützbalken SBV Fig. AB - AC)

Dieser Installationstyp ist besonders geeignet, falls die Flügel und der feste Teil aus Glas und ohne Rahmen und daher nicht tragend sind.

7.3) Eingebaut in den Rahmen

Die Stützquerstrebe wird in einen tragenden Rahmen eingebaut oder es wird ein Rahmen mit flachem Profil und geeigneter Stärke für die feste Befestigung der Querstrebe **VISTA SL A200 SMART** vorgesehen.

8) MONTAGE DER FLÜGEL UND EINSTELLUNG**8.1) Flügel mit Rahmen**

Vor dem Ausbauen des Profils für die Anbringung des Flügels für die Befestigung des Flügels sollte die Befestigungsposition der Wagen am Profil für die Anbringung des Flügels angezeichnet werden (Fig. AI - AJ). Auf diese Weise wird die abschließende Einstellung der Anschlagbügel der Flügel und der Zentrierung der Vorrichtung ERV vereinfacht. Falls die obere Querstrebe des Rahmenflügels weniger als 6 – 7 mm stark ist und der Flügel schwer ist (>120kg), muss er auf der Innenseite mit einer Platte oder einem Profil aus Eisen verstärkt werden, an/dem das Profil für die Anbringung des Flügels an mehreren Punkten angeschraubt wird.

8.2) Flügel aus Glas (Fig. AE)

Für weitergehende Details siehe das spezifische "Anweisungsblatt Zange"



Das Zangensystem PPA kann nur für Flügel aus gehärtetem Glas mit einer Stärke von 10 oder 12mm oder Sicherheitsglas verwendet werden.

- Es darf nicht für Glaskammerscheiben verwendet werden. In der weiteren Dokumentation wird aus Gründen der Einfachheit auf Flügel aus Glas Bezug genommen werden. Die Glasscheibe darf nicht gebohrt werden.
- Die Zange PPA muss am Profil für die Anbringung der Tür wie auf Fig. AE gezeigt befestigt werden.
- Die Dichtungen G mit der richtigen Stärke müssen auf beiden Seiten der Scheibe zwischen Zange und Scheibe eingesetzt werden. **Benutzen Sie dazu nur die mitgelieferten Dichtungen.**

9) INSTALLATION DES FLÜGELS UND EINSTELLUNG

- Installation Türflügel (Fig. K).
- Einstellungen Türflügel (Fig. L).

10) FLÜGELFÜHRUNG AM BODEN (Fig. M)

- **Rahmenflügel** (Fig. M Rif. 3)
 - **Flügel aus Glas** (Fig. AE)
 - **Flügel mit Forcier-Vorrichtung**
- Bitte nehmen Sie für die Montage auf das entsprechende Handbuch Bezug.

11) EINSTELLUNG DER ANSCHLÄGE (Fig. N)

Überprüfen Sie sorgfältig den Lauf und die Ausrichtung der Mitnehmerwagen der beiden Flügel, falls die Positionen des rechten und des linken Anschlags (Detail 10, Fig. AA) nachgestellt werden müssen.

Es muss berücksichtigt werden, dass die Position der Anschlüsse auch den Selbstlernvorgang der Steuerungskarte beeinflusst.

12) BEDIENTAFEL ARIA - EVO

12.1) ANSCHLÜSSE KLEMMLEISTE (Fig. P)

HINWEISE – Bitte nehmen Sie bei den Installations- und Verkabelungsarbeiten auf die geltenden Bestimmungen sowie die Regeln der guten Technik Bezug.

Die Leiter der Stromversorgung mit niedriger Sicherheitsspannung (24V) müssen von den Leitern mit niedriger Spannung getrennt verlegt werden oder mit zusätzlichen Isolierungen von zumindest 1 mm in geeigneter Weise isoliert werden. Die Leiter müssen in der Nähe der Klemmen an einer zusätzlichen Befestigung verankert werden, zum Beispiel mit Kabelbindern.

13.2) WERKSSEITIGE ANSCHLÜSSE (Fig. Q Rif. 1)

KLEMMLEISTE	BESCHREIBUNG
JP2-JP4	Verkabelung Netzteil JP2= Rot JP4= Nero
JP7-JP8	Verkabelung Getriebemotor JP7=braun JP8=weiß/blau
JP12	Verkabelung Encoder
JP19	Verkabelung Elektroschloss

13.3) BENUTZERANSCHLÜSSE (Fig. P - Q)

WICHTIGER HINWEIS: VERWENDEN SIE AUSSCHLIESSLICH ABGESCHIRMTE KABEL MIT AN ERDE ANGESCHLOSSENEM STRUMPF

KLEMMLEISTE	BESCHREIBUNG
L	PHASE
N	NULLLEITER
	ERDE
JP18	Steckverbindung Universal-Programmiergerät
JP10	Steckverbindung für zusätzliche Karten als Sonderausstattung
1	Gemeine Befehle
2	Eingang SAFE 1 (NC)
3	Eingang SAFE 2 (NC)
4	Eingang STOPP (NC)
5	Eingang RADAR EXT (NO)
6	Eingang RADAR INT (NO)
7	Eingang OPEN KEY (NO)
8	MULTIFUNKTIONS-Eingang (Abschnitt FUNKTIONSWEISE MULTIFUNKTIONSEINGANG)
9	Gemeine Befehle
10	Eingang SAFE 3 (NC)
11	Eingang SAFE 4 (NC)
12-13	Testausgang für überprüfte Sicherheitsvorrichtungen
14-15	Seriell RS485. 14 = A 15 = B Anschluss externe Vorrichtungen mit Programmierung. Anschluss Tür remote in Betriebsweise "Schleuse".
16-17	Stromversorgung Zubehör
18-19-20	Ausgang "Alarm" 18 = NO (spannungsfreier Kontakt) 19 = COM (spannungsfreier Kontakt) 20 = NC (spannungsfreier Kontakt)
21-22-23	Ausgang "Status Tor" 21 = NO (spannungsfreier Kontakt) 22 = COM (spannungsfreier Kontakt) 23 = NC (spannungsfreier Kontakt)

14) PROGRAMMIERUNG ZENTRALE (Fig. C1)

14.1) MENÜ PARAMETER (PPr-Rf1)

(TABLE "A": PARAMETER)

14.2) MENÜ LOGIKEN (L o G l c)

(TABLE "B": LOGIKEN)

14.3) MENÜ FUNK (rAd i o)

Logik	Beschreibung
ZUFUEG o P E n	Hinzufügen Taste Open Ordnet die gewünschte Taste dem Befehl Open zu
ZUFUEG KEY	Hinzufügen Taste Open Key Ordnet die gewünschte Taste dem Befehl Open Key zu

LoESchEn 64	Liste löschen  ACHTUNG! Entfernt alle abgespeicherten Fernbedienungen aus dem Speicher des Empfängers
cod rH	Lesen Code Empfänger Zeigt den Code des Empfängers an, der für das Clonen der Fernbedienungen erforderlich ist.
UK	ON = Befähigt die Fernprogrammierung der Karten über einen zuvor abgespeicherten Sender W LINK. Dieser Befähigung bleibt nach dem letzten Drücken der Fernbedienung W LINK drei Minuten aktiv. OFF = Programmierung W LINK deaktiviert.

- WICHTIGER HINWEIS: KENNZEICHNEN SIE DEN ERSTEN ABGESPEICHERTEN SENDE MIT DER SCHLÜSSEL-MARKE (MASTER).

Bei der manuellen Programmierung vergibt der erste Sender den SCHLÜSSELCODE DES EMPFÄNGERS; dieser Code ist für das anschließende Clonen der Funkbedienungen erforderlich.

Der eingebaute Empfänger Clonix weist außerdem einige wichtige erweiterte Funktionen auf:

- Clonen des Master-Senders (Rolling-Code oder fester Code)
- Clonen zur Ersetzung von bereits in den Empfänger eingegebenen Sendern
- Verwaltung der Datenbank der Sender
- Verwaltung Empfängergruppe

Bitte nehmen Sie für die Benutzung dieser erweiterten Funktionen auf die Anleitung des Universal-Programmiergeräts und die allgemeine Anleitung für die Programmierung der Empfänger Bezug.

14.4) MENÜ DEFAULT (dEFrUl t)

Stellt die Steuereinheit auf die Defaultwerte zurück.

14.5) MENÜ SPRACHE (L i n G U A)

Gestattet die Einstellung der Displaysprache der Programmierereinheit.

14.6) MENÜ AUTOM. EINSTELLUNG (RUt o S E t) (Fig. R)

Die Aktivierung dieser Funktion gestattet die automatische Eingabe der optimalen Werte der Parameter für die Bewegungen der Tür und die Hinderniserkennung:

- Geschwindigkeit Öffnung
- Geschwindigkeit Schließung
- Verlangsamungsraum Öffnung
- Verlangsamungsraum Schließung
- Abbremsungsraum Öffnung
- Abbremsungsraum Schließung
- Beschleunigung
- Abbremsung
- Kraft Öffnung
- Kraft Schließung

Der Autoset wird in drei vollständigen Manövern ausgeführt.

! Vor der Durchführung des Autoset-Vorgangs ist die im automatischen Tor angebrachte Blockiervorrichtung einzustellen (Abs. MODALITÄT FUNKTIONSWEISE VERRIEGELUNGSVORRICHTUNG).

! Während des Autosets ist die Funktion Quetschungsschutz nicht aktiv. Während des Autosets darf die Tür auf ihrem gesamten Weg nicht blockiert werden.

14.7) MENÜ STATISTIKEN

Gestattet das Anzeigen der Version der Karte, der Gesamtzahl der Manöver (in Hunderten), der Anzahl der abgespeicherten Funksteuerungen und der letzten 30 Fehler (die ersten beiden Ziffern geben die Position und die letzten beiden den Fehlercode an). Der Fehler 01 ist der jüngste.

14.8) MENÜ PASSWORD

Gestattet die Eingabe eines Passwords für die Wireless-Programmierung der Karte.

15) BETRIEBSART ZENTRALE:

15.1) MODALITÄT BETRIEBSART TÜR

Modalität 0) Tür Betriebsart Standard (Fig. S).

Rektion der Befehle:

- Open key:

Öffnungsmanöver mit hoher Geschwindigkeit, Schließungsmanöver mit niedriger Geschwindigkeit. Öffnet und aktiviert ein Manöver Open-key, falls aktiviert, während die Tür öffnet, wird die Räumungszeit annulliert; öffnet erneut während der Schließung. Bei offener Tür ist die Zählung der Räumungszeit aktiv. Während der Schließung greifen die Fotozellen nicht ein, sondern blockieren die Bewegung. Wenn sie freigegeben werden, wird die TCA gezählt und dann wird die Schließung fortgesetzt. Während des Manövers Open-key, sind die Radar nicht aktiv.

- Externer Radar:

Führt ein Manöver mit hoher Geschwindigkeit aus. Öffnet, aktiviert bei offener Tür die automatische Schließungszeit, annulliert die automatische Schließungszeit, falls aktiviert bei offener Tür. Nach der automatischen Schließungszeit wird eine Schließung ausgeführt. Während der Schließung wird eine erneute Öffnung ausgeführt.

- Interner Radar:

Führt ein Manöver mit hoher Geschwindigkeit aus. Öffnet, aktiviert bei offener Tür die automatische Schließungszeit, annulliert die automatische Schließungszeit, falls aktiviert bei offener Tür. Nach der automatischen Schließungszeit wird eine Schließung ausgeführt. Während der Schließung wird eine erneute Öffnung ausgeführt.

- Sicherheitsvorrichtung bei Öffnung:

Blockiert während der Öffnung die Bewegung, bis sie freigegeben wird. Annulliert bei offener Tür die TCA oder die Räumungszeit. Verhindert falls angesprochen den Start zur Öffnung und Schließung.

- Sicherheitsvorrichtung "detection zone":

Während der Öffnung bewirkt der eingriff dieser Vorrichtung den Vortrieb mit reduzierter Geschwindigkeit und Kraft. Hat in den anderen Phasen keine Auswirkung.

Wenn konfiguriert als „nicht überprüft“ (SAFE x = 4), ist die Aktivierung der

Öffnung mit reduzierter Geschwindigkeit und Kraft bei angesprochenem Sensor bei geschlossener und stehender Tür gestattet.

Wenn konfiguriert als „überprüft“ (SFFEx = 5), ist die Aktivierung der Öffnung mit reduzierter Geschwindigkeit und Kraft bei angesprochenem Sensor bei geschlossener und stehender Tür NICHT gestattet

- Sicherheitsvorrichtung bei Schließung:

Keht während der Schließung die Bewegungsrichtung um. Annulliert bei offener Tür die TCA oder die Räumungszeit. Verhindert falls angesprochen den Start zur Öffnung und Schließung.

- Stopp:

Blockiert die Bewegung und annulliert alle Befehle.

Modalität 1) Tür geschlossen während des Nacht.

Unterschiede gegenüber der Standardfunktionsweise:

- Die Tür schließt sich langsam und bleibt geschlossen
- Antipanik-Funktion nicht aktiv
- Nur der Eingang Open-key ist aktiv (öffnet schnell, Öffnung für Räumungszeit, schließt langsam).
- Während der Schließung blockieren die Fotozellen die Bewegung, solange sie angesprochen sind, ohne die Tür wieder zu öffnen.

In cage mode, the internal and external doors are set as "closed by night".

Modalität 2) Tür geschlossen während des Tages

Unterschiede gegenüber der Standardfunktionsweise:

- Die Tür schließt sich langsam und bleibt geschlossen
- Antipanik-Funktion aktiv
- Nur der Eingang Open-key ist aktiv (öffnet schnell, Öffnung für Räumungszeit, schließt langsam)
- Während der Schließung blockieren die Fotozellen die Bewegung, solange sie angesprochen sind, ohne die bis Tür wieder zu öffnen

In der Modalität "Schleuse" ist diese Funktionsweise nicht zulässig.

Modalität 3) Tür vollständig geöffnet.

Unterschiede gegenüber der Standardfunktionsweise:

- Die Tür öffnet sich vollständig mit langsamer Geschwindigkeit und bleibt offen

In der Modalität "Schleuse" ist diese Funktionsweise nicht zulässig.

Modalität 4) Tür partiell geöffnet

Unterschiede gegenüber der Standardfunktionsweise:

- Die Tür öffnet sich partiell (einstellbare Quote "partielle Öffnung") mit langsamer Geschwindigkeit und bleibt offen.

In der Modalität "Schleuse" ist diese Funktionsweise nicht zulässig.

Modalität 5) Partiiell öffnen

Unterschiede gegenüber der Standardfunktionsweise:

- Wie die Standardfunktionsweise, aber die Öffnungen halten bei der unter "partielle Öffnung" eingestellten Quote an.

In der Modalität "Schleuse" ist diese Funktionsweise nicht zulässig.

Modalität 6) Öffnen Apotheke

Unterschiede gegenüber der Standardfunktionsweise:

- Die Tür öffnet und schließt mit langsamer Geschwindigkeit und hält bei dem in "Öffnung Apotheke" eingestellten Wert an
- Nur der Befehl Open-key ist aktiv
- Die automatischen Schließungen sind nicht aktiv
- Während der Schließung blockieren die Fotozellen die Bewegung, solange sie angesprochen sind, ohne die Tür wieder zu öffnen.

In der Modalität "Schleuse" ist diese Funktionsweise nicht zulässig.

Modalität 7) Schleuse offen nach innen(Aktiv nur in Modalität Schleuse)

Die externe Tür ist als "tags geschlossen" eingestellt.

Die interne Tür ist als "vollständig offen" eingestellt.

Modalität 8) Schleuse offen nach außen(Aktiv nur in Modalität Schleuse)

Die externe Tür ist als "vollständig offen" eingestellt.

Die interne Tür ist als "tags geschlossen" eingestellt.

15.2) MODALITÄT FUNKTIONSWEISE RADAR

Modalität 0) Radar Standardfunktionsweise:

- Interner Radar aktiviert
- Externer Radar aktiviert

Modalität 1) Interner Radar:

- Nur interner Radar aktiviert
- (in der Modalität "Schleuse" ist nur der Radar innerhalb des Gebäudes aktiviert)

Modalität 2) Externer Radar:

- Nur externer Radar aktiviert
- (in der Modalität "Schleuse" ist nur der Radar außerhalb des Gebäudes aktiviert)

15.3) MODALITÄT FUNKTIONSWEISE BUZZER

Modalität 0:

Der Buzzer gibt während der Manöver keine Töne ab. Er greift nur in Notfällen ein, um eventuelle Funktionsstörungen anzuzeigen.

Modalität 1:

Der Buzzer ertönt zu Beginn jedes Manövers zur Öffnung oder zum Wechsel der Bewegungsrichtung.

Modalität 2:

Der Buzzer ertönt zu Beginn jedes Manövers zur Öffnung, zur Schließung oder zum Wechsel der Bewegungsrichtung.

Modalität 3:

Der Buzzer ertönt für die gesamte Dauer des Manövers.

Modalität 4:

Der Buzzer ertönt während des Öffnungsmanövers, falls die Fotozelle Öffnung angesprochen ist.

15.4) MODALITÄT FUNKTIONSWEISE VERRIEGELUNGSVORRICHTUNG

Modalität 0:

Motor immer entriegelt (Schloss immer gespeist)

Modalität 1:

Motor verriegelt in der Position Schließung

Modalität 2:

Motor immer verriegelt, wenn er steht

Modalität 3:

Motor immer blockiert, wenn er für länger als 20s steht

Modalität 4:

Der Motor reagiert mit 10N auf erzwungene Öffnungen

Modalität 5:

Der Motor reagiert mit der max. Kraft auf erzwungene Öffnungen

Modalität 6:

"Gummiring". Nur verwenden bei Installationen, die mit dem Kit "VISTA ELA" montiert werden.

Modalität 7:

Nur verwenden bei mit "ELA SL 24.B KIT" montierten Installationen. Bitte konsultieren Sie für detaillierte Angaben zur Funktionsweise das entsprechende handbuch.

Modalität 8:

Nur verwenden bei mit "ELA SL 24.B KIT" montierten Installationen. Bitte konsultieren Sie für detaillierte Angaben zur Funktionsweise das entsprechende handbuch.

Modalität 9:

Mit Elektroentriegelung Fail-safe benutzen: Ausgang gespeist bei geschlossener Tür und nicht gespeist in allen anderen Phasen.

15.5) FUNKTIONSWEISE MULTIFUNKTIONSEINGANG

Modalität 0:

Eingang NO, öffnet und bleibt offen, solange der Eingang aktiv ist. Während der Öffnung werden die eventuellen Sicherheitsvorrichtungen ignoriert, die als „aktiv bei Öffnung“ eingestellt sind.

Modalität 1:

Eingang NO, schließt und bleibt geschlossen, solange der Eingang aktiv ist

Modalität 2:

Eingang NC, öffnet und bleibt offen, solange der Eingang aktiv ist. Während der Öffnung werden die eventuellen Sicherheitsvorrichtungen ignoriert, die als „aktiv bei Öffnung“ eingestellt sind.

Modalität 3:

Eingang NC, schließt und bleibt geschlossen, solange der Eingang aktiv ist

Modalität 4:

Eingang NO: stellt wenn aktiv die "Funktionsweise Tür" ein = 1 das heißt "Tür nachts geschlossen".

15.6) MODALITÄT FUNKTIONSWEISE ALARMAUSGANG

Der Alarmausgang wird in den folgenden Fällen aktiviert:

- die Tür bleibt wegen Fotozelle offen für eine Zeit, die länger als der Parameter "Zeit_Alarm" ist;
- eine Alarm Hindernis ist vorhanden;
- Es wird eine Öffnung erzwungen, während die Tür eine Kraft in Gegenrichtung ausübt (Schlosstyp = 4 oder 5);

Der Alarmausgang wird in den folgenden Fällen deaktiviert:

- beim Erreichen des Endschalters schließen
- beim Drücken der Taste Stopp

15.7) BETRIEBSART AUSGANG STATUS

Modalität 0:

Ausgang aktiv, wenn die Tür nicht vollkommen geschlossen ist

Modalität 1:

Ausgang aktiv, wenn die Tür nicht vollkommen offen ist

15.8) ANTIPANIK-FUNKTION

"ON" Wenn die Netzspannung ausfällt und die Batterie angeschlossen ist, führt die Tür eine vollständige Öffnung aus und blockiert dann in geöffneter Position. Während der Öffnung werden die eventuellen Sicherheitsvorrichtungen ignoriert, die als „aktiv bei Öffnung“ eingestellt sind.

"OFF"

Bei einem Ausfall der Netzspannung öffnet sich die Tür und bleibt offen, falls die Batteriespannung unter 20V abfällt. Während der Öffnung werden die eventuellen Sicherheitsvorrichtungen ignoriert, die als „aktiv bei Öffnung“ eingestellt sind.

15.9) FUNKTION QUETSCHUNGSSCHUTZ

Falls ein Hindernis die Bewegung der Tür behindert und sie verlangsamt, wechselt sie die Bewegungsrichtung in der Phase der Schließung oder sie hält in der Phase der Öffnung an. Die Empfindlichkeit kann auf dem Display über die Parameter Kraft Öffnung und Kraft Schließung eingestellt werden.

15.10) ANSCHLUSS MEHRERER TÜREN MIT ZENTRALISIERTEN STEUERUNGEN

Bitte nehmen Sie auf die Anweisung zu den Modulen U-LINK Bezug.

Die zentralisierten Befehle sind:

- Open-key von Taste.** Alle Türen der gleichen Zone öffnen sich nach der eingestellten Räumungszeit, schließen sich und stellen die auf dem Funktionswahlschalter des Masters eingestellte Funktionsweise wieder her. Diese Steuerung ist nützlich für den Eintritt am Morgen und den Austritt am Abend nach der Konfigurierung der Funktion nachts geschlossen.
- Nachts geschlossen.** Alle Türen der Zone werden auf nachts geschlossen eingestellt.
- Tags geschlossen.** Alle Türen der Zone werden auf tags geschlossen eingestellt.
- Öffnung vollständig/partiell.** Alle Türen der Zone werden auf Öffnung vollständig/partiell eingestellt.
- Interner/externer Radar oder nur mit externem Radar.** Alle Türen der Zone öffnen sich nur mit dem internen Radar.

Die Nummer der Zone wird auf jeder Karte mit der **Universal-Programmereinheit** oder auf dem **DISPLAY** eingegeben. Die Zone 0 ist für die Befehle an das gesamte Netz reserviert, das heißt wenn ein Master die Zone 0 hat, werden seinen Befehle von allen Zonen ausgeführt.

15.11) ANSCHLUSS VON ZWEI TÜREN IN DER MODALITÄT SCHLEUSE (Fig. AG)

Anschlüsse und Einstellungen:

Die Betriebsart "Schleuse" besteht aus zwei automatischen Türen, die über einen seriellen Port 485 miteinander verbunden sind:

- (1) EXTERN
- (2) INTERN

Angeschlossen sind 3 Radar:

- A) EXTERNER RADAR (angeschlossen an den externen Radar der EXTERNEN Karte)
- B) ZENTRALER RADAR (angeschlossen an den internen Radar der EXTERNEN Karte)
- C) INTERNER RADAR (angeschlossen an den internen Radar der INTERNEN Karte)

Alle übrigen Eingänge und die Sicherheitsvorrichtungen werden autonom von der INTERNEN und der EXTERNEN Tür gesteuert.

Gehen Sie für die Einstellung der Modalität Schleuse wie folgt vor:

- KOMPASS=2 an EXTERNER Tür einstellen
- KOMPASS=1 an INTERNER Tür einstellen

Definition der Funktionsweise der einzelnen Radar

- **Radar A** externe Tür (1)
Aktiviert bei geschlossenen Türen die Öffnung der externen Tür und gestattet den Zugang zum Inneren der Schleuse. Falls die interne Tür geöffnet ist, wird sie zuerst geschlossen und dann öffnet sich die externe Tür. **Bei gleichzeitigen Manövern hat die externe Tür Vorrang.** Wenn die externe Tür geschlossen ist, wird die Öffnung der internen Tür aktiviert und der Zugang zum Gebäude gestattet.
- **Radar B** positioniert im Zentrum der Schleuse
Bei normaler Funktionsweise erfasst er die Anwesenheit einer Person im Inneren der Schleuse und gestattet das Öffnen der externen Tür zum Verlassen, nachdem die

internen Tür geschlossen worden ist. Bei Notfällen gestattet er nach dem Eintreten in die Schleuse das erneute Öffnen der Tür, durch die man eingetreten ist, falls sich die andere Tür nicht öffnet.

- **Radar C interne Tür (2)**
Aktiviert bei geschlossenen Türen die Öffnung der internen Tür und gestattet den Zugang vom Inneren des Gebäudes zur Schleuse. Falls die externe Tür geöffnet ist, wird sie zuerst geschlossen und dann öffnet sich die interne Tür. **Bei gleichzeitigen Manövern hat die externe Tür Vorrang.**

15.12) REVERSIERUNG FIG. AK

16) ZUSATZMODULE U-LINK

Bitte nehmen Sie auf die Anweisungen zu den Modulen U-link Bezug.

17) WIDERHERSTELLUNG DER WERKSEINSTELLUNG (Fig. U)

ACHTUNG: Das Steuergerät wird auf die Werkseinstellung zurückgestellt und alle abgesicherten Fernbedienungen werden gelöscht.

ACHTUNG! Ein falsche Einstellung kann zur Verletzung von Personen oder Tieren sowie zu Sachschäden führen.

- Unterbrechen Sie die Stromversorgung der Karte (Fig. U - Pos. 1)
- Öffnen Sie den Eingang Stop und drücken Sie gleichzeitig die Tasten - und OK (Fig. U - Pos. 2)
- Stellen Sie die Stromversorgung der Karte wieder her (Fig. U - Pos. 3)
- Das Display zeigt RST an; bestätigen Sie innerhalb von drei Sekunden durch Drücken der Taste OK (Fig. U - Pos. 4)
- Warten Sie das Ende des Vorgangs ab (Fig. U - Pos. 5)
- Vorgang beendet (Fig. U - Pos. 6)

TABLE "A": MENÜ PARAMETER (PARAM)

PARAMETER	MIN	MAX	DEFAULT	Persönlich	DEFINITION	BESCHREIBUNG
tCR	0	60	4		Zeit automatische Schließung [s]	
t. rÄUMUNG	1	99	30		Räumungszeit [s]	
tALARt	1	90	30		Alarmzeit [s]	Nach Ablauf der eingestellten Zeit schließt sich der Kontakt ALARM bei Verwendung der Fotozellen (Abschnitt MODALITÄT FUNKTIONSWEISE ALARMAUSGANG)
tEILÖFFNUNG	10	70	50		Partielle Öffnung [%]	Einstellung des Prozentsatzes der partiellen Öffnung, bezogen auf die vollständige Öffnung, bei der Betriebsweise "Partiell öffnen".
APothEKERÖFFN	3	30	12		Öffnung Apotheke [cm] (CHAR 59) *	Zentimeter Öffnung bei der Betriebsweise "Öffne Apotheke".
bESchLEUnIGUNG	1	10	5		Beschleunigungsrampe [] (Fig. C2 Rif. A) (CHAR PERC 41) *	Eingabe der Beschleunigung der Tür beim Start (1=min., 10=max). Die Funktion Autoset stellt diesen Parameter automatisch ein. Die eventuelle Änderung dieses Parameter wird nach einem vollständigen Einstellmanöver ausgeführt (angezeigt von einem ununterbrochenen Biepton des Summers und der Anzeige 5E auf dem Display), während dessen die Hinderniserkennung nicht aktiv ist.
brEISE	1	10	5		Abbremsungsrampe[] (Fig. C2 Rif. B)	Einstellung der Abbremsung der Tür beim Anhalten in Zwischenpositionen (nicht am Endschalter). (1=min., 10=max). Die Funktion Autoset stellt diesen Parameter automatisch ein. Die eventuelle Änderung dieses Parameter wird nach einem vollständigen Einstellmanöver ausgeführt (angezeigt von einem ununterbrochenen Biepton des Summers und der Anzeige 5E auf dem Display), während dessen die Hinderniserkennung nicht aktiv ist.
dISESLÖUD. RUF	1	20	2		Annäherungsraum Öffnung[cm] (Fig. C2 Rif. E)	Eingabe des Raums für die Annäherung an den Endschalter Öffnung. Dieser Abstand wird mit niedriger Geschwindigkeit ausgeführt.
dISESLÖUD.2U	1	20	2		Annäherungsraum Schließung[cm] (Fig. C2 Rif. F)	Eingabe des Raums für die Annäherung an den Endschalter Schließung. Dieser Abstand wird mit niedriger Geschwindigkeit ausgeführt.
uERLÄNGSAM ÜNGSSERECHE RUF	10	70	50		Abbremsungsraum Öffnung [cm] (Fig. C2 Rif. C)	Eingabe des Raums, den die Tür während der Öffnung für den Übergang von der hohen Geschwindigkeit zur niedrigen Geschwindigkeit benötigt. Die Funktion Autoset stellt diesen Parameter automatisch ein. Die eventuelle Änderung dieses Parameters wird nach einem vollständigen Einstellmanöver ausgeführt (angezeigt von einem ununterbrochenen Biepton des Summers und der Anzeige 5E auf dem Display), während dessen die Hinderniserkennung nicht aktiv ist.
uERLÄNGSAM ÜNGSSERECHE in 2U	10	70	50		Abbremsungsraum Schließung [cm] (Fig. C2 Rif. D)	Eingabe des Raums, den die Tür während der Schließung für den Übergang von der hohen Geschwindigkeit zur niedrigen Geschwindigkeit benötigt. Die Funktion Autoset stellt diesen Parameter automatisch ein. Die eventuelle Änderung dieses Parameters wird nach einem vollständigen Einstellmanöver ausgeführt (angezeigt von einem ununterbrochenen Biepton des Summers und der Anzeige 5E auf dem Display), während dessen die Hinderniserkennung nicht aktiv ist.
oFFNUNGSGE-Schü	4	99	60		Geschwindigkeit Öffnung [%] (Fig. C2 Rif. G)	Eingabe der Geschwindigkeit, die die Tür bei der Öffnung erreichen muss, angegeben als Prozentsatz der max. Geschwindigkeit, die der Trieb erreichen kann. Die Funktion Autoset stellt diesen Parameter automatisch ein. Die eventuelle Änderung dieses Parameter wird nach einem vollständigen Einstellmanöver ausgeführt (angezeigt von einem ununterbrochenen Biepton des Summers und der Anzeige 5E auf dem Display), während dessen die Hinderniserkennung nicht aktiv ist.
SchLIEBGE-Schü	4	99	60		Geschwindigkeit Schließung [%] (Fig. C2 Rif. H)	Eingabe der Geschwindigkeit, die die Tür bei der Schließung erreichen muss, angegeben als Prozentsatz der max. Geschwindigkeit, die der Trieb erreichen kann. Die Funktion Autoset stellt diesen Parameter automatisch ein. Die eventuelle Änderung dieses Parameters wird nach einem vollständigen Einstellmanöver ausgeführt (angezeigt von einem ununterbrochenen Biepton des Summers und der Anzeige 5E auf dem Display), während dessen die Hinderniserkennung nicht aktiv ist.
crRFE oFF	1	99	75		Kraft Öffnung [%]	Eingabe der Empfindlichkeit für Hindernisse während der Öffnung (1=max., 99=min.) Die Funktion Autoset stellt diesen Parameter automatisch auf einen Wert von 10% ein. Der Benutzer kann diesen Parameter in Abhängigkeit von der erforderlichen Hindernisempfindlichkeit ändern.
crRFE SchL	1	99	75		Kraft Schließung [%]	Eingabe der Empfindlichkeit für Hindernisse während der Schließung (1=max., 99=min.) Die Funktion Autoset stellt diesen Parameter automatisch auf einen Wert von 10% ein. Der Benutzer kann diesen Parameter in Abhängigkeit von der erforderlichen Hindernisempfindlichkeit ändern.

* Universal-Handprogrammiergerät

MONTAGEANLEITUNG

TABLE "B": MENÜ LOGIKEN (LOGIC)

LOGIK	DEFINITION	DEFAULT	Die vorge- nommene Einstellung markieren	BESCHREIBUNG
t_{cA}	Zeit automatische Schließung [s]	1	1 0	Aktivierung/Deaktivierung automatische Schließungen (TCA und Räumungszeit)
$Ant\ IPAn\ ik$	Antipaniköffnung (Batterie) (LOGIC 83)*	0	1 0	Aktivierung/Deaktivierung der Funktion Antipanik (Abschnitt ANTIPANIK-FUNKTION)
$GEGERN-drÜCHRAUF$	Widderschlag Öffnung	0	1 0	Aktivierung/Deaktivierung Widderschlag Öffnung
$r\ ichtÜPAn$	Richtungsumkehrung Öffnung	0	1 0	Modifizieren Sie diesen Parameter, wenn Sie die Öffnungsrichtung ändern möchten. Fig. AK Standardrotation. Fig. AK
$SAFE\ 1$	Konfigurierung des Sicherheitseingangs SAFE 1. (Fig. S1, S2, S3, S4) (Fig. T1, T2, T3, T4) (Abschnitt 15.1 „Reaktion auf Befehle“)	0	0	Eingang konfiguriert als aktive Sicherheitsvorrichtung bei Öffnung.
			1	Eingang konfiguriert als aktive Sicherheitsvorrichtung bei Öffnung mit Überprüfung des ordnungsgemäßen Betriebs bei Beginn jedes Manövers.
			2	Eingang konfiguriert als aktive Sicherheitsvorrichtung bei Schließung.
			3	Eingang konfiguriert als aktive Sicherheitsvorrichtung bei Schließung mit Überprüfung des ordnungsgemäßen Betriebs bei Beginn jedes Manövers.
			4	Eingang konfiguriert als aktive Sicherheitsvorrichtung bei Öffnung mit „detection zone“.
$SAFE\ 2$	Konfigurierung des Sicherheitseingangs SAFE 2. (Fig. S1, S2, S3, S4) (Fig. T1, T2, T3, T4) (Abschnitt 15.1 „Reaktion auf Befehle“)	2	0	Eingang konfiguriert als aktive Sicherheitsvorrichtung bei Öffnung.
			1	Eingang konfiguriert als aktive Sicherheitsvorrichtung bei Öffnung mit Überprüfung des ordnungsgemäßen Betriebs bei Beginn jedes Manövers.
			2	Eingang konfiguriert als aktive Sicherheitsvorrichtung bei Schließung.
			3	Eingang konfiguriert als aktive Sicherheitsvorrichtung bei Schließung mit Überprüfung des ordnungsgemäßen Betriebs bei Beginn jedes Manövers.
			4	Eingang konfiguriert als aktive Sicherheitsvorrichtung bei Öffnung mit „detection zone“.
$SAFE\ 3$	Konfigurierung des Sicherheitseingangs SAFE 3. (Fig. S1, S2, S3, S4) (Fig. T1, T2, T3, T4) (Abschnitt 15.1 „Reaktion auf Befehle“)	0	0	Eingang konfiguriert als aktive Sicherheitsvorrichtung bei Öffnung.
			1	Eingang konfiguriert als aktive Sicherheitsvorrichtung bei Öffnung mit Überprüfung des ordnungsgemäßen Betriebs bei Beginn jedes Manövers.
			2	Eingang konfiguriert als aktive Sicherheitsvorrichtung bei Schließung.
			3	Eingang konfiguriert als aktive Sicherheitsvorrichtung bei Schließung mit Überprüfung des ordnungsgemäßen Betriebs bei Beginn jedes Manövers.
			4	Eingang konfiguriert als aktive Sicherheitsvorrichtung bei Öffnung mit „detection zone“.
$SAFE\ 4$	Konfigurierung des Sicherheitseingangs SAFE 4. (Fig. S1, S2, S3, S4) (Fig. T1, T2, T3, T4) (Abschnitt 15.1 „Reaktion auf Befehle“)	2	0	Eingang konfiguriert als aktive Sicherheitsvorrichtung bei Öffnung.
			1	Eingang konfiguriert als aktive Sicherheitsvorrichtung bei Öffnung mit Überprüfung des ordnungsgemäßen Betriebs bei Beginn jedes Manövers.
			2	Eingang konfiguriert als aktive Sicherheitsvorrichtung bei Schließung.
			3	Eingang konfiguriert als aktive Sicherheitsvorrichtung bei Schließung mit Überprüfung des ordnungsgemäßen Betriebs bei Beginn jedes Manövers.
			4	Eingang konfiguriert als aktive Sicherheitsvorrichtung bei Öffnung mit „detection zone“.
$FUNKT-IONS-WEISE INGANG$	Funktionsweise Multifunktionsgang.	0	0	Multifunktionsart []. Stellt die Funktionsweise des Multifunktionsgangs ein (Abschnitt FUNKTIONSWEISE MULTIFUNKTIONSEINGANG).
			1	
			2	
			3	
			4	
$AUSGANGZUSTAND$	Betriebsweise Ausgang Status Tür.	0	0	Typ Ausgang Status Tür []. Eingabe der Betriebsart des Ausgangs STATUS TÜRE (Abschnitt BETRIEBSART AUSGANG STATUS)
			1	
$VERRIEGEL-TYP$	Betriebsweise Sperrvorrichtung	1	0	Typ Verriegelung []. Eingabe der Betriebsart der Verriegelungsvorrichtung (Abschnitt MODALITÄT FUNKTIONSWEISE VERRIEGELUNGSVORRICHTUNG)
			1	
			2	
			3	
			4	
			5	
			6	
			7	
			8	
9				
$FEST\ CODE$	Fester Code	0	1	ON: Der Empfänger ist für den Betrieb mit festem Code konfiguriert. OFF: Der Empfänger ist für den Betrieb mit Rolling-Code konfiguriert.
			0	

MONTAGEANLEITUNG

DB14264 0AA00_01

LOGIK	DEFINITION	DEFAULT	Die vorge- nommene Einstellung markieren	BESCHREIBUNG
SchutzEBe.	Einstellung des Schutzniveaus	0	0	<p>A – Das Passwort für den Zugang zum Menü Programmierung wird nicht angefordert.</p> <p>B - Aktiviert die Abspeicherung der Fernbedienungen über Funk. Diese Modalität wird in der Nähe der Bedientafel ausgeführt und macht keinen Zugang erforderlich: - Drücken Sie nacheinander die versteckte Taste und die normale Taste (T1-T2-T3-T4) eines bereits in der Standardmodalität mit dem Menü Funk abgespeicherten Senders. - Drücken Sie innerhalb von 10 Sekunden die versteckte Taste und die normale Taste (T1-T2-T3-T4) einer abzuspeichernden Fernbedienung. Der Empfänger verlässt die Programmiermodalität nach 10 Sekunden, innerhalb dieser Zeit können durch Wiederholung des vorausgehenden Punkts weitere neue Fernbedienungen eingegeben werden.</p> <p>C – Die automatische Eingabe der Klone über Funk wird aktiviert. Gestattet die Hinzufügung der mit der Universalprogrammiereinheit erstellten Klone sowie der programmierten Replays zum Speicher des Empfängers.</p> <p>D – Die automatische Eingabe der Replay über Funk wird aktiviert. Gestattet das Hinzufügen der programmierten Replay zum Speicher des Empfängers.</p> <p>E – Die Parameter der Karte können über das Netz U-link geändert werden.</p>
			1	<p>A – Das Passwort für den Zugang zum Programmiermenü wird angefordert. Das Default-Passwort ist 1234: Die Funktionen B – C – D – E bleiben bezogen auf die Funktionsweise 0 unverändert.</p>
			2	<p>A – Das Passwort für den Zugang zum Menü Programmierung wird angefordert. Das Default-Passwort ist 1234: B – Die Abspeicherung der Fernbedienungen über Funk wird deaktiviert. C – Die automatische Eingabe der Klone über Funk wird deaktiviert. Die Funktionen D – E bleiben bezogen auf die Funktionsweise 0 unverändert.</p>
			3	<p>A – Das Passwort für den Zugang zum Menü Programmierung wird angefordert. Das Default-Passwort ist 1234: B – Die Abspeicherung der Fernbedienungen über Funk wird deaktiviert. D – Die automatische Eingabe der Replay über Funk wird deaktiviert. Die Funktion E bleibt bezogen auf die Funktionsweise 0 unverändert.</p>
			4	<p>A – Das Passwort für den Zugang zum Menü Programmierung wird angefordert. Das Default-Passwort ist 1234: B – Die Abspeicherung der Fernbedienungen über Funk wird deaktiviert. C – Die automatische Eingabe der Klone über Funk wird deaktiviert. D – Die automatische Eingabe der Replay über Funk wird deaktiviert. E – Die Möglichkeit der Änderung der Parameter der Karte über das Netz U-link wird deaktiviert. Die Fernbedienungen werden nur mit dem entsprechen Menü Funk abgespeichert. WICHTIG: Dieses hohe Sicherheitsniveau verhindert sowohl den Zugriff durch unerwünschte Klone, als auch gegebenenfalls vorhandene Funkstörungen.</p>
SERIELLER Modus	"Serieller Modus (Identifiziert die Konfiguration der Karte bei einem BFT-Netzanschluss.)"	0	0	SLAVE Standard: Die Karte empfängt und sendet Befehle/Diagnose/usw. (Abb. x, Pos. A)
			1	MASTER Standard: Die Karte sendet Aktivierungsbefehle (START, OPEN, CLOSE, PED, STOP) und andere Karten. (Abb. x, Pos. A)
ADRESSE	Adresse	0	[____]	"Identifiziert die Adresse von 0 bis 119 der Karte in einer lokalen BFT-Netzverbindung. (siehe Abschnitt OPTIONALE MODULE SCS)"
Betriebsart TÜR	Betriebsweise automatische Tür (LOGIC 72)*	0	0	Betriebsart Tür []. Eingabe der Betriebsart der Tür (Abschnitt MODALITÄT BETRIEBSART TÜR)
			1	
			2	
			3	
			4	
			5	
			6	
			7	
			8	
Betriebsart RADAR	Aktivierung Radar Aktivierung (LOGIC 73)*	0	0	Betriebsart Radar []. Eingabe der Betriebsart der Radar (Abschnitt MODALITÄT FUNKTIONSWEISE RADAR)
			1	
			2	
BUZZER	Betriebsweise Buzzer (LOGIC 74)*	0	0	Typ Buzzer []. Eingang der Betriebsart des Buzzers (Abschnitt MODALITÄT FUNKTIONSWEISE BUZZER)
			1	
			2	
			3	
Betriebsart SchLEUSE	Betriebsweise "Kompass" (LOGIC 75)*	0	0	"0" Betriebsart einzelne Tür Tür intern / extern (Abschnitt ANSCHLUSS VON ZWEI TÜREN IN DER MODALITÄT SCHLEUSE) "1" Tür eingestellt als INTERN in der Betriebsart "Schleuse" "2" Tür eingestellt als EXTERN in der Betriebsart "Schleuse"
			1	
			2	

* Universal-Handprogrammiergerät

MENÜZUGRIFF Fig. C1

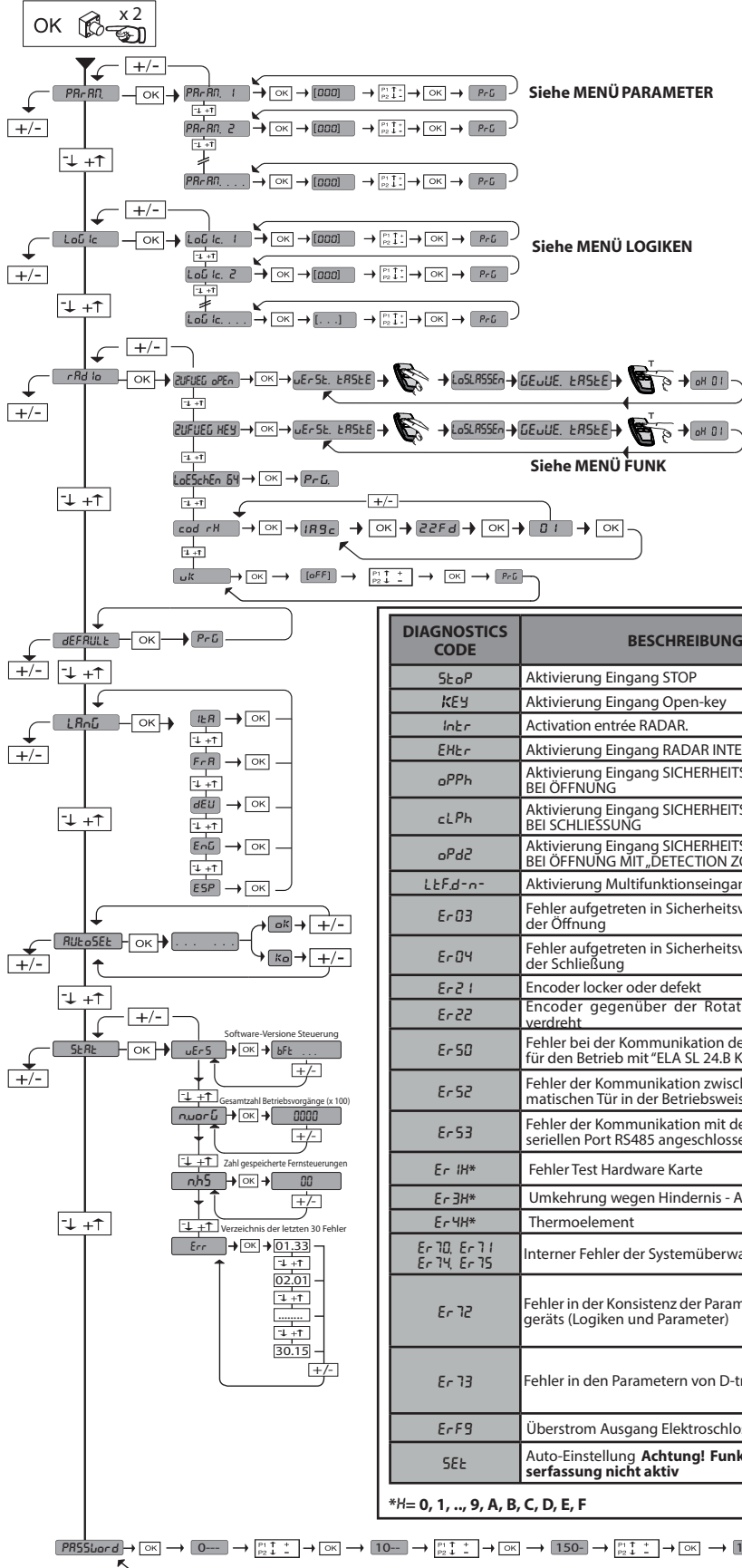

Legende:

- + ↑ Aufwärts
- ↓ Abwärts
- OK □ Bestätigung/Aufleuchten Display
- + □ Zurück zum Hauptmenü

DIAGNOSTICS CODE	BESCHREIBUNG	ANMERKUNGEN
StoP	Aktivierung Eingang STOP	
KEY	Aktivierung Eingang Open-key	
Intr	Activation entrée RADAR.	
EHtr	Aktivierung Eingang RADAR INTERNER	
oPPh	Aktivierung Eingang SICHERHEITSVORRICHTUNG BEI ÖFFNUNG	
cLPh	Aktivierung Eingang SICHERHEITSVORRICHTUNG BEI SCHLIESSUNG	
oPdZ	Aktivierung Eingang SICHERHEITSVORRICHTUNG BEI ÖFFNUNG MIT „DETECTION ZONE“	
lEtFd-n-	Aktivierung Multifunktionseingang	
Er-03	Fehler aufgetreten in Sicherheitsvorrichtung bei der Öffnung	
Er-04	Fehler aufgetreten in Sicherheitsvorrichtung bei der Schließung	
Er-21	Encoder locker oder defekt	
Er-22	Encoder gegenüber der Rotation des Motor verdreht	
Er-50	Fehler bei der Kommunikation der Optionskarte für den Betrieb mit "ELA SL 24.B KIT"	
Er-52	Fehler der Kommunikation zwischen den automatischen Tür in der Betriebsweise Schleuse.	
Er-53	Fehler der Kommunikation mit den an den seriellen Port RS485 angeschlossenen Geräten	
Er-1H*	Fehler Test Hardware Karte	- Die Anschlüsse des Motors überprüfen - Hardwareprobleme der Karte (an den Kundendienst wenden)
Er-3H*	Umkehrung wegen Hindernis - Amperostop	Auf Hindernisse auf dem Weg überprüfen
Er-4H*	Thermoelement	Die Abkühlung der Automatisierung abwarten
Er-70, Er-71, Er-74, Er-75	Interner Fehler der Systemüberwachung.	Versuchen Sie, die Karte auszuschalten und dann wieder einzuschalten. Benachrichtigen Sie den Kundendienst, falls das Problem fortbesteht.
Er-72	Fehler in der Konsistenz der Parameter des Steuergeräts (Logiken und Parameter)	Durch Drücken von OK werden die erfassten Einstellungen bestätigt. Die Karte arbeitet weiter mit den erfassten Einstellungen. ⚠ Die Einstellungen der Karte müssen überprüft werden (Parameter und Logiken).
Er-73	Fehler in den Parametern von D-track	Beim drücken von OK arbeitet die Karte weiter mit den Defaultwerten von D-track. ⚠ Ein Autoset muss vorgenommen werden.
Er-F9	Überstrom Ausgang Elektroschloss	Anschlüsse des Elektroschlusses überprüfen
SEt	Auto-Einstellung Achtung! Funktion Hinderniserfassung nicht aktiv	

*H= 0, 1, .., 9, A, B, C, D, E, F



Fig. C2

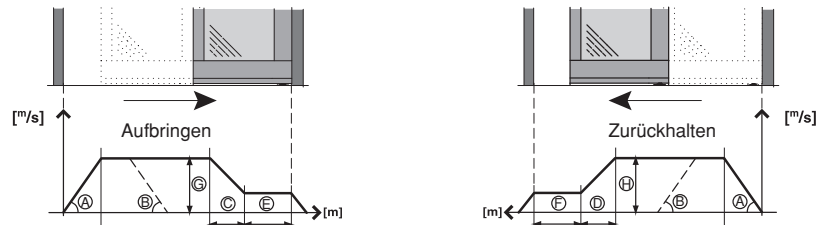

1) GENERALIDADES

Travesaño motorizado para puertas correderas automáticas de una hoja (mod. **VISTA SL A200 SMART 1**) o dos hojas (mod. **VISTA SL A200 SMART 2**). Con cuadro de mando. Están disponibles accesorios para la realización de una instalación completa. Para los modelos **VISTA SL A200 SMART** la puerta es entregada con el vano de paso útil PU hacia la derecha (mirando la puerta desde el exterior) (Fig. AI).

2) CARACTERÍSTICAS TÉCNICAS

CARACTERÍSTICAS MECÁNICAS	
Espacio para pasar útil hoja sencilla	mín.750 mm - máx. 2.150 mm
Espacio para pasar útil hoja doble	mín.800 mm - máx. 2.900 mm
Carga hoja sencilla	200 kg
Carga hoja doble	150+150 kg
Grado de protección	IP X0
Dimensiones del travesaño	Véase la Fig. D
CARACTERÍSTICAS ELÉCTRICAS	
Alimentación	220-230V~, 50/60Hz 110-120V~, 50/60Hz
Potencia nominal	300 W
Fusibles	Véase Fig. Q
Alimentación accesorios	31,5 VDC máx 500mA
Alimentación V SAFE	24V máx 30mA
Salida alarma y estado puerta	Contacto máx 24V 0,5A
Velocidad de apertura/cierre	HOJA SENCILLA: Regulable hasta 1 m/s HOJA DOBLE: Adjustable up to 2 m/s
Approach speed	HOJA SENCILLA: de 5 a 10 cm/s en automático HOJA DOBLE: de 10 a 20 cm/s en automático
Campo de temperatura	-20°C +55°C
Ciclo de funcionamiento	Continuo a 25°C
Baterías de emergencia	(opcionales) 2 x 12 V - 1,2 Ah
Radioreceptor Rolling-Code incorporado	Frecuencia: 433.92 MHz
Nº máx. de radiomandos memorizables	63
Presión acústica	<70dbA

Versiones de transmisores utilizables:

Todos los transmisores ROLLING CODE son compatibles con



3) PREPARACIÓN DE LA INSTALACIÓN ELÉCTRICA

Preparar la instalación eléctrica (Fig. A) tomando como referencia las normas vigentes. Mantener claramente separadas las conexiones de alimentación de red de las conexiones de servicio (fotocélulas, bandas sensibles, dispositivos de mando, etc.). Mantener claramente separadas las conexiones de alimentación de red de las conexiones con muy baja tensión de seguridad. Conectar el cable de alimentación mediante el sujetacables presente en la tapa del transformador. Conectar el cable de alimentación de manera que el conductor de puesta a tierra (amarillo/verde) sea más largo respecto a los otros conductores.

4) IDENTIFICACIÓN DE LAS PARTES (Fig. AA)

La automatización **VISTA SL A200 SMART**, en la composición básica, está compuesta por:

- 1 Travesaño portante de aluminio oxidado
- 2 Grupo de alimentación con interruptor bipolar, fusible de red y filtro antiparásito
- 3 Unidad de control con microprocesador ARIA -EVO
- 4 Motorreductor de corriente continua
- 5 Encoder óptico para la medición de la carrera y el control de obstáculos
- 6 Polea de cambio de dirección
- 7 Correa dentada de arrastre
- 8 2 Carros por hoja con 2 ruedas sobre cojinete, rueda antidescarrilamiento, de altura y profundidad regulables
- 11 Cremallera de goma
- 12 Canal para pasar cables

Para completar la instalación, están disponibles los siguientes accesorios:

- 9/10 PRV AA SL Perfil para la fijación de las hojas
- 13 WMP Wall Mounting Profile
- 14 BBV Dispositivo antipánico a baterías
- 15 ERV Pestillo electromagnético y mecanismo de desbloqueo manual
- 16 VISTA SEL Botonera de funciones digital (opcional)
- 17 SBV Travesaño de soporte de aluminio oxidado
- 18 PGI Perfil guía puerta inferior para hojas con armazón
- 19 PPR Patín para guía puerta inferior

- 20 VIO Detector para la apertura y la seguridad de las puertas automáticas correderas
- 21 FPA 1 Fotocélulas (1 amplificador, 1 transmisor, 1 receptor)
- 21 FPA 2 Fotocélulas (1 amplificador, 2 transmisores, 2 receptores)
- 22 CRTV Cáter de cierre
- 23 SASA1-2 Dispositivo de apertura con plegado de las hojas.
- PPA Pinza para hojas de cristal (Fig. AE)

5) MODOS DE FIJACIÓN

- Montaje Cáter (Fig. B).
- Paso Cables (Fig. C).
⚠ ATENCION - Para fijar el travesaño, usar exclusivamente tornillos de cabeza avellanada, como se ilustra en la Fig. I Rif. 1 ó tornillos con cabeza de no más de 5 mm de alto. Si esta condición no se cumple, se pueden producir choques con los carros de desplazamiento.

6) DETERMINACIÓN DE LA ALTURA DE FIJACIÓN DEL TRAVESAÑO (Fig. E)

La medición de la altura de fijación HFT del travesaño **VISTA SL A200 SMART** se debe realizar en el punto más alto del suelo (Fig. E). Esto permite evitar que la hoja móvil se enganche una vez terminada la instalación. De todos modos, una vez instalada, se puede regular la altura de las hojas interviniendo en las regulaciones específicas de los carros de desplazamiento (Fig. L).

⚠ ATENCION - El travesaño **VISTA SL A200 SMART** se debe fijar de manera perfectamente horizontal. Esta condición garantiza el funcionamiento correcto de la automatización.

6.1) Fijación en la pared (sobre el vano de la puerta) (Fig. F - G)

6.2) Fijación entre dos paredes (dentro de un vano de la puerta) (Fig. H)
Para colocar el travesaño en posición simétrica respecto a la luz del espacio de paso, en cualquier tipo de instalación (sobre un vano de la puerta, dentro de un vano de la puerta, etc.), es necesario marcar la línea de centro del vano de la puerta y la línea de centro del travesaño **VISTA SL A200 SMART**. El travesaño **VISTA SL A200 SMART** se debe fijar haciendo coincidir las dos marcas (Fig. H).

7) TIPOS POSIBLES DE INSTALACIÓN

A continuación se enumeran algunos modos de instalación:

- **En la pared.**
- **En el techo** (con travesaño de soporte SBV).
- **Englobado en el cerramiento** (con o sin travesaño de soporte SBV).

7.1) Fijación en la pared (Fig. I)

Hay disponible un accesorio "perfil de soporte" (WMP) para agilizar la fijación a la pared (Fig. I). Es oportuno fijar los elementos de espesor nivelados con los orificios de fijación previstos en el travesaño. De este modo, la base de apoyo de los puntos de anclaje será sólida y se evitará que la vía se curve durante la fijación de los tornillos. En caso de que se deban realizar otros orificios de fijación además de los previstos, realizarlos cada 600-800 mm aproximadamente, en función del tipo de soporte existente (cemento, ladrillos, madera, hierro, etc.).

7.2) Fijación en el techo (con travesaño de soporte SBV, Fig. AB - AC)

Este tipo de instalación es particularmente indicado si las hojas y la parte fija son de cristal, sin marco, y, por consiguiente, no son portantes.

7.3) Englobado en el cerramiento

El travesaño de soporte se engloba en un cerramiento portante o bien se prevén el cerramiento un perfil plano y de espesor idóneo para fijar firmemente el travesaño **VISTA SL A200 SMART**.

8) MONTAJE DE LAS HOJAS Y REGULACION

8.1) Hojas enmarcadas

Antes de desmontar el perfil de fijación de la hoja para fijarlo a ésta, es necesario marcar la posición de fijación de los carros al perfil de fijación de la hoja (Fig. AI - AJ). De esta manera, se facilita la regulación final de las abrazaderas de final de carrera de las hojas y del centrado del ERV. Si el cabio de la hoja enmarcada es de espesor inferior a 6-7 mm y la hoja es pesada (>120Kg), será necesario reforzar el interior del travesaño con un disco o perfil de hierro en el cual se atornillará, en varios puntos, el perfil de fijación de la hoja.

8.2) Hojas de cristal (Fig. AE)

Para mayor información véase la "hoja de instrucciones de la pinza" específica **⚠** El sistema con pinza PPA únicamente se puede utilizar para hojas de cristal templado de 10 ó 12mm de espesor o cristal laminado de seguridad. No se debe usar con cristales dobles. De ahora en adelante, por simplicidad, se hablará de hojas de cristal.
- La hoja de cristal no debe estar perforada.
- La pinza PPA se debe fijar al perfil de fijación de la puerta como se indica en la Fig. AE.
- Las juntas G, de espesor adecuado, se deben colocar en ambos lados de la hoja de cristal, entre la pinza y el cristal. Para ello, utilizar únicamente las juntas suministradas.

9) INSTALACIÓN DE LA HOJA Y REGULACIÓN

- Instalación Hojas (Fig. K).
- Regulaciones Hojas (Fig. L).

10) GUÍA DE LA HOJA FIJADA EN EL SUELO (Fig. M)

- Puertas enmarcadas (Fig. M Rif. 3)
- Hojas de cristal (Fig. AE)
- Hojas con sistema de plegado

Para su montaje, véase el manual de instrucciones correspondiente.

11) REGULACION DE LOS TOPES DE FIN DE CARRERA (Fig. N)

Si se deben retocar las posiciones de los topes de final de carrera Derecho e Izquierdo (detalle 10 Fig. AA), verificar atentamente la carrera y la alineación de los carros de arrastre de las hojas. Es importante recordar que la posición de los topes de final de carrera determina también el autoaprendizaje de la tarjeta de mando.

12) CUADRO DE MANDOS ARIA-EVO

12.1) CONEXIONES DEL TABLERO DE BORNES (Fig. P)

ADVERTENCIAS - En las operaciones de cableado e instalación, siga las normas vigentes y, en cualquier caso, los principios de buena técnica. Los conductores alimentados a muy baja tensión de seguridad (24V) deben mantenerse físicamente separados de los conductores de baja tensión, o bien deben aislarse de manera adecuada con un aislamiento suplementario de al menos 1 mm. Los conductores deben sujetarse con una fijación suplementaria en las proximidades de los bornes, por ejemplo mediante abrazaderas.

13.2) CONEXIONES DE FABRICA (Fig. Q Rif. 1)

BORNE	DESCRIPCION
JP2-JP4	Cableado de la unidad de alimentación JP2 = Rojo JP4 = Negro
JP7-JP8	Cableado del motorreductor JP7 = marrón JP8 = blanco/azul
JP12	Cableado del encoder
JP19	Cableado de la electrocerradura

13.3) CONEXIONES DE USUARIO (Fig. P - Q)

NOTA IMPORTANTE: UTILIZAR EXCLUSIVAMENTE CABLES BLINDADOS CON PROTECCIÓN CONECTADA A TIERRA

BORNE	DESCRIPCION
L	FASE
N	NEUTRO
	TIERRA
JP18	Conector para programador portátil universal
JP10	Conector para tarjetas adicionales opcionales
1	Común mandos
2	Entrada SAFE 1 (NC)
3	Entrada SAFE 2 (NC)
4	Entrada STOP (NC)
5	Entrada RADAR EXT. (NO)
6	Entrada RADAR INT. (NO)
7	Entrada Open-key (NO)
8	Entrada MULTIFUNCIÓN (apart. MODO FUNCIONAMIENTO ENTRADA MULTIFUNCIÓN)
9	Común mandos
10	Entrada SAFE 3 (NC)
11	Entrada SAFE 4 (NC)
12-13	Salida prueba para dispositivos de seguridad comprobados
14-15	Puerto serie RS485. 14 = A 15 = B Conexión de los dispositivos externos de programación. Conexión de la puerta remota en el funcionamiento tipo "esclusa".
16-17	Alimentación accesorios
18-19-20	Salida "Alarma" 18 = NO (contacto libre de tensión) 19 = COM (contacto libre de tensión) 20 = NC (contacto libre de tensión)
21-22-23	Salida "Estado puerta" 21 = NO (contacto libre de tensión) 22 = COM (contacto libre de tensión) 23 = NC (contacto libre de tensión)

14) CENTRAL PROGRAMMING (Fig. C1)

14.1) MENU PARÁMETRO (PR-RF) (TABLA "A": MENÚ PARÁMETROS)

14.2) LÓGICAS MENU (L-OL-IC) (TABLA "B": MENÚ LÓGICA)

14.3) MENU RADIO (R-RD-IO)

Lógica	Descripción
RnRd oPEn	Añadir Tecla Open asocia la tecla deseada al mando Open
RnRd KEy	Añadir Tecla Open Key asocia la tecla deseada al mando Open Key

cRnc 54	Eliminar Lista  ¡ATENCIÓN! Elimina completamente de la memoria del receptor todos los radiomandos memorizados.
cod rH	Lectura del código receptor Visualiza el código receptor necesario para clonar los radiomandos.
Wk	ON =Habilita la programación a distancia de las tarjetas mediante un transmisor W LINK previamente memorizado. Esta habilitación permanece activa 3 minutos desde presión del radiomando W LINK. OFF =Programación W LINK deshabilitada

- **NOTA IMPORTANTE: MARCAR EL PRIMER TRANSMISOR MEMORIZADO CON LA ETIQUETA CLAVE (MASTER).**

El primer transmisor, en el caso de programación manual, asigna el CÓDIGO CLAVE DEL RECEPTOR; este código es necesario para poder realizar la sucesiva clonación de los radiotransmisores.

El receptor de a bordo incorporado Clonix cuenta con algunas funciones avanzadas importantes:

- Clonación del transmisor master (rolling-code o código fijo)
- Clonación para sustitución de transmisores ya introducidos en el receptor
- Gestión de la base de datos de transmisores
- Gestión de comunidad de receptores

Para el uso de estas funciones avanzadas, consultar las instrucciones del programador portátil universal y la Guía General de Programación de Receptores.

14.4) MENÚ DE VALORES PREDETERMINADOS (dEFAULT)

Lleva nuevamente la central a los valores predeterminados.

14.5) MENÚ IDIOMA (IdIoM)

Permite configurar el idioma del programador con pantalla.

14.6) MENÚ DE CONFIGURACIÓN AUTOMÁTICA (RULeASE) (Fig. R)

La activación de esta función permite la configuración automática de los valores óptimos de los parámetros relativos al movimiento de la puerta y a la detección del obstáculo:

- Velocidad en fase de apertura
- Velocidad en fase de cierre
- Espacio de acercamiento en fase de apertura
- Espacio de acercamiento en fase de cierre
- Espacio de deceleración en fase de apertura
- Espacio de deceleración en fase de cierre
- Aceleración
- Deceleración
- Fuerza de apertura
- Fuerza de cierre

El Autoset se realiza en 3 maniobras completas.

! Antes de efectuar el autoset se debe configurar el tipo de dispositivo de bloqueo que está montado en la puerta automática (apart. MODALIDADES DE FUNCIONAMIENTO DEL DISPOSITIVO DE BLOQUEO).

! Durante el Autoset, la función antiplastamiento no resulta activada. Durante el Autoset, la puerta no se debe bloquear ni decelerar durante todo su trayecto.

14.7) MENÚ ESTADÍSTICAS

Permite visualizar la versión de la tarjeta, el número de maniobras totales (en centenas), el número de radiomandos memorizados y los últimos 30 errores (las primeras 2 cifras indican la posición, las últimas 2 el código de error). El error 01 es el más reciente.

14.8) MENÚ CONTRASEÑA

Permite configurar una contraseña para la programación wireless de la tarjeta.

15) FUNCIONAMIENTO DE LA CENTRAL DE MANDO:

15.1) MODALIDADES DE FUNCIONAMIENTO DE LA PUERTA

Modalidad 0) Puerta con funcionamiento estándar (Fig. S)

Reacción a los impulsos:**- Open key:**

Maniobra de apertura a velocidad alta, maniobra de cierre a velocidad lenta. Abre y activa una maniobra Open-key; si se activa cuando la puerta está abierta, pone a cero el tiempo de evacuación; si la puerta se encuentra en fase de cierre, abre.

Con la puerta abierta, resulta activado el cálculo del tiempo de evacuación. En fase de cierre, las fotocélulas no invierten el movimiento, lo bloquean. Cuando quedan libres, se cuenta el TCA y después se reemprende la maniobra de cierre. Durante la maniobra Open-key, los radares no resultan activados.

- Radar externo:

Ejecuta una maniobra a velocidad alta. Abre y, cuando la puerta está completamente abierta, se activa el tiempo de cierre automático; si, durante este tiempo, la fotocélula detecta algo, el tiempo de cierre automático se pone a cero.

Después del tiempo de cierre automático, se ejecuta una maniobra de cierre. En fase de cierre, ejecuta una maniobra de apertura.

- Radar interno:

Ejecuta una maniobra a velocidad alta. Abre y, cuando la puerta está completamente abierta, se activa el tiempo de cierre automático; si, durante este tiempo, la fotocélula detecta algo, el tiempo de cierre automático se pone a cero.

Después del tiempo de cierre automático, se ejecuta una maniobra de cierre. En fase de cierre, ejecuta una maniobra de apertura.

- Dispositivo seguridad en fase de apertura:

En fase de apertura, bloquea el movimiento hasta que quede libre. Cuando la puerta está abierta, pone a cero el TCA o el tiempo de evacuación. Si es interceptada, no permite maniobras de apertura o cierre.

- Dispositivo de seguridad "detection zone":

Durante la apertura, la operación de este dispositivo provoca el avance y con con velocidad y fuerza reducidas. En las otras fases no tiene ningún efecto. Si se ha configurado como "no verificado" (SRFEx=4), se permite la activación de la apertura con velocidad y fuerza reducidas con sensor ocupado y puerta

cerrada y detenida.

Si se ha configurado como "verificado" (SAFE_x = 5), NO se permite la activación de la apertura con velocidad y fuerza reducidas con sensor ocupado y puerta cerrada y detenida

- Dispositivo seguridad en fase de cierre:

En fase de cierre, invierte el movimiento. Cuando la puerta está abierta, pone a cero el TCA o el tiempo de evacuación. Si es interceptada, no permite maniobras de apertura o cierre.

- Stop:

Bloquea el movimiento y anula todos los comandos.

Modalidad 1) Puerta cerrada de noche.

Diferencias respecto al funcionamiento estándar:

- La puerta se cierra lentamente y permanece cerrada.
- Función antipánico no activada.
- Resulta activada únicamente la entrada Open-key (la puerta se abre rápidamente, permanece abierta durante el tiempo de evacuación y se cierra lentamente).
- En fase de cierre, las fotocélulas bloquean el movimiento mientras permanecen interceptadas, sin abrir la puerta.

En la modalidad "esclusa", las puertas interna y externa se configuran como "cerrada de noche".

Modalidad 2) Puerta cerrada de día

Diferencias respecto al funcionamiento estándar:

- La puerta se cierra lentamente y permanece cerrada.
- Función antipánico activada.
- Resulta activada únicamente la entrada Open-key (la puerta se abre rápidamente, permanece abierta durante el tiempo de evacuación y se cierra lentamente).
- En fase de cierre, las fotocélulas bloquean el movimiento mientras permanecen interceptadas, sin abrir la puerta.

En la modalidad "esclusa", este funcionamiento no se admite.

Modalidad 3) Puerta abierta totalmente.

Diferencias respecto al funcionamiento estándar:

- La puerta se abre totalmente a velocidad lenta y permanece abierta.

En mode Tambour les portes interne et externe sont configurées comme Ouverte totale.

Modalidad 4) Puerta abierta parcialmente

Diferencias respecto al funcionamiento estándar:

- La puerta se abre parcialmente (cota configurable en "apertura parcial") a velocidad lenta y permanece abierta.

En la modalidad "esclusa", este funcionamiento no se admite.

Modalidad 5) Apertura parcial

Diferencias respecto al funcionamiento estándar:

- Como en el funcionamiento estándar, pero las aperturas se detienen a la cota parcial establecida en "apertura parcial".

Modalidad 6) Apertura farmacia

Diferencias respecto al funcionamiento estándar:

- La puerta se abre y se cierra a velocidad lenta y se detiene al valor configurado en "apertura farmacia".
- Resulta activado únicamente el comando Open-key.
- No resultan activados los cierres automáticos.
- En fase de cierre, las fotocélulas bloquean el movimiento mientras permanecen interceptadas, sin abrir la puerta.

En la modalidad "esclusa", este funcionamiento no se admite.

Modalidad 7) Esclusa abierta hacia dentro (Activado únicamente en la modalidad "esclusa")

La puerta externa está configurada como "cerrada de día".

La puerta interna está configurada como "abierta totalmente".

Modalidad 8) Esclusa abierta hacia fuera (Activado únicamente en la modalidad "esclusa")

La puerta externa está configurada como "abierta totalmente".

La puerta interna está configurada como "cerrada de día".

15.2) MODALIDADES DE FUNCIONAMIENTO DE LOS RADARS

Modalidad 0) Funcionamiento estándar de los radares:

- Resulta habilitado el radar interno.
- Resulta habilitado el radar externo.

Modalidad 1) Radar interno:

- Resulta habilitado sólo el radar interno.

(En la modalidad "esclusa", resulta habilitado únicamente el radar situado en el interior del edificio).

Modalidad 2) Radar externo:

- Resulta habilitado sólo el radar externo.

(En la modalidad "esclusa", resulta habilitado únicamente el radar situado en el exterior del edificio).

15.3) MODALIDADES DE FUNCIONAMIENTO DEL ZUMBADOR

Modalidad 0:

El zumbador no emite sonidos durante la maniobra. Interviene únicamente en caso de emergencia para señalar eventuales funcionamientos anómalos.

Modalidad 1:

El zumbador suena al principio de cada maniobra de apertura o en una inversión de marcha.

Modalidad 2:

El zumbador suena al principio de cada maniobra de apertura y cierre o en una inversión de marcha.

Modalidad 3:

El zumbador suena por toda la duración de la maniobra.

Modalidad 4:

El zumbador suena durante la maniobra de apertura si la fotocélula de apertura está ocupada.

15.4) MODALIDADES DE FUNCIONAMIENTO DEL DISPOSITIVO DE BLOQUEO

Modalidad 0:

Motor siempre desbloqueado (cerradura siempre alimentada).

Modalidad 1:

Motor bloqueado en posición de cierre.

Modalidad 2:

Motor bloqueado cada vez que está parado.

Modalidad 3:

Motor bloqueado cada vez que está parado durante más de 20 s.

Modalidad 4:

El motor reacciona con 10 N a los forzamientos de apertura.

Modalidad 5:

El motor reacciona con la fuerza máxima a los forzamientos de apertura.

Modalidad 6:

"Elástico". Utilizar solamente en las instalaciones montadas con kit "VISTA ELA".

Modalidad 7:

Utilizar solamente en las instalaciones montadas con "ELA SL 24.B KIT". Para detalles sobre el funcionamiento consultar el manual correspondiente.

Modalidad 8:

Utilizar solamente en las instalaciones montadas con "ELA SL 24.B KIT". Para detalles sobre el funcionamiento consultar el manual correspondiente.

Modalidad 9:

Utilizar con desbloqueo eléctrico Fail-safe: salida alimentada con la puerta cerrada y no alimentada con todas las demás fases.

15.5) MODO FUNCIONAMIENTO ENTRADA MULTIFUNCIÓN

Modalidad 0:

Entrada NO. La puerta se abre y permanece abierta mientras la entrada resulta activada. Durante la apertura se ignora cualquier dispositivo de seguridad establecido como "activo en apertura".

Modalidad 1:

Entrada NO. La puerta se cierra y permanece cerrada mientras la entrada resulta activada.

Modalidad 2:

Entrada NC. La puerta se abre y permanece abierta mientras la entrada resulta activada. Durante la apertura se ignora cualquier dispositivo de seguridad establecido como "activo en apertura".

Modalidad 3:

Entrada NC. La puerta se cierra y permanece cerrada mientras la entrada resulta activada.

Modalidad 4:

Entrada NO: si está activa configura "modo funcionamiento puerta" = 1, es decir "puerta cerrada de noche".

15.6) MODALIDADES DE FUNCIONAMIENTO DE LA SALIDA DE ALARMA

La salida de alarma se activa en los siguientes casos:

- La puerta permanece abierta por la intervención de una fotocélula durante un tiempo superior al parámetro "tiempo_alarma".
- Hay una condición de alarma debida a la presencia de un obstáculo.
- Se fuerza una maniobra de apertura mientras la puerta está ejerciendo una fuerza contraria (tipo de cerradura = 4 ó 5).

La salida de alarma se desactiva en los siguientes casos:

- Al alcanzar el final de carrera de cierre.
- Al pulsar la tecla Stop.

15.7) MODALIDADES DE FUNCIONAMIENTO DE LA SALIDA "ESTADO PUERTA"

Modalidad 0:

Salida activada si la puerta no está completamente cerrada.

Modalidad 1:

Salida activada si la puerta no está completamente abierta.

15.8) FUNCION ANTIPANICO

"ON"

Cuando falta el suministro de corriente y la batería está conectada, la puerta ejecuta una maniobra de apertura completa y después se bloquea en apertura. Durante la apertura se ignora cualquier dispositivo de seguridad establecido como "activo en apertura".

"OFF"

Cuando falta el suministro de corriente, la puerta se abre y permanece abierta si la tensión de batería desciende por debajo de los 20V. Durante la apertura se ignora cualquier dispositivo de seguridad establecido como "activo en apertura".

15.9) FUNCION ANTIPLASTAMIENTO

Si un obstáculo se opone al movimiento de la puerta reduciendo su velocidad, ésta invierte el movimiento en fase de cierre o bien se detiene si se encuentra en fase de apertura. La sensibilidad se puede regular en la pantalla mediante los parámetros fuerza de apertura y fuerza de cierre.

15.10) CONEXION DE VARIAS PUERTAS CON MANDOS CENTRALIZADOS

Consultar las instrucciones del módulo U-LINK

Los mandos centralizados son:

- a) **Open-key mediante botón.** Todas las puertas de la misma zona se abren, se cierran después del tiempo de evacuación configurado y se restablece el funcionamiento configurado por el selector de funciones de la master. Este impulso es útil para la entrada de la mañana y la salida después de haber configurado la función "cerrada de noche".
- b) **Cerrada de noche.** Todas las puertas de la zona se predisponen en "cerrada de noche".
- c) **Cerrada de día.** Todas las puertas de la zona se predisponen en "cerrada de día".
- d) **Abierta totalmente/parcialmente.** Todas las puertas de la zona se predisponen en "abierto totalmente/parcialmente".
- e) **Radar interno/externo o bien sólo con el radar externo.** Todas las puertas de la zona se abren únicamente con el radar interno.

El número de zona se configura en cada tarjeta mediante **programador portátil universal** o con el **DISPLAY**. La zona 0 está reservada para los comandos a toda la red, es decir, si un master tiene zona 0, sus comandos serán ejecutados por todas las zonas.

15.11) CONEXION DE 2 PUERTAS EN LA MODALIDAD "ESCLUSA" (Fig. AG)

Conexiones y configuraciones:

El funcionamiento tipo "esclusa" está constituido por 2 puertas automáticas, conectadas mediante puerto serie 485:

- (1) EXTERNA
- (2) INTERNA

Hay 3 radares conectados:

- (A) RADAR EXTERNO (conectado al radar externo de la tarjeta EXTERNA).
- (B) RADAR CENTRAL (conectado al radar interno de la tarjeta EXTERNA).
- (C) RADAR INTERNO (conectado al radar interno de la tarjeta INTERNA).

Todas las otras entradas de activación y de seguridad están gestionadas autónomamente por las puertas INTERNA y EXTERNA.

Para configurar la modalidad esclusa, es necesario:

- configurar CASQUILLO=2 en la puerta EXTERNA
- configurar CASQUILLO=1 en la puerta INTERNA

Definición de las funciones de los radares

• Radar A puerta externa (1)

Con las puertas cerradas, activa la apertura de la puerta externa y permite el acceso al interior de la esclusa. Si la puerta interna está abierta, primero se cierra ésta y después se abre la puerta externa. **En caso de maniobras simultáneas, la precedencia se da a la puerta externa.** Cuando la puerta externa se ha cerrado, activa la apertura de la puerta interna y permite la entrada en el edificio.

• Radar B colocado en el centro de la esclusa

En el funcionamiento habitual, detecta la presencia de una persona en el interior de la esclusa y permite, a la salida, la apertura de la puerta externa una vez que la puerta interna se ha cerrado. En caso de emergencia, una vez dentro de la esclusa, si no se abre la otra puerta, permite volver a abrir la puerta a través de la cual se acaba de transitar.

Radar C puerta interna (2)

Con las puertas cerradas, activa la apertura de la puerta interna y permite el acceso a la esclusa desde el interior del edificio. Si la puerta externa está abierta, primero se cierra ésta y después se abre la puerta interna. **En cas de manœuvres simultanées, la porte externe a la priorité.**

17) RESTAURACIÓN DE LAS CONFIGURACIONES DE FÁBRICA (Fig.U)

ATENCIÓN lleva la central a los valores preconfigurados de fábrica y se borran todos los radiomandos en la memoria.

¡ATENCIÓN! Una configuración incorrecta, puede ocasionar daños a personas, animales o cosas.

- Interrumpir la tensión a la tarjeta (Fig.U ref.1)
- Abrir la entrada Stop y pulsar simultáneamente los botones - y OK (Fig.U ref.2)
- Dar tensión a la tarjeta (Fig.U ref.3)
- La pantalla visualiza RST, dentro de los 3s confirmar pulsando el botón OK (Fig.U ref.4)
- Esperar que el procedimiento sea terminado (Fig.U ref.5)
- Procedimiento terminado (Fig.U ref.6)

15.12) INVERSIÓN DE LA DIRECCIÓN FIG. AK

16) MÓDULOS OPCIONALES U-LINK

Consultar las instrucciones de los módulos U-link

TABLA A: MENÚ PARÁMETROS (PPr-Rf)

Parámetro	mín.	máx.	default	personales	Definición	Descripción
EcR	0	60	4		Tiempo de cierre automático [s]	
Et. EvAcUAc Ion	1	99	30		Tiempo de evacuación [s]	
Et. ALARMA	1	90	30		Tiempo alarma [s]	Una vez transcurrido el tiempo configurado, en caso de interceptación de las fotocélulas, se cierra el contacto ALARMA (Apdo. MODALIDADES DE FUNCIONAMIENTO DE LA SALIDA DE ALARMA).
APERT. PPr c iRL	10	70	50		Apertura parcial [%]	Regula el porcentaje de apertura parcial respecto a la apertura total en el funcionamiento "Abre parcialmente".
APERT. FPr c iR	3	30	12		Apertura farmacia [cm] (CHAR 59) *	Centímetros de apertura en el funcionamiento "Abre farmacia".
RcEL.	1	10	5		Rampa de aceleración [] (Fig. C2 Rif. A) (CHAR PERC 41) *	Configura la aceleración de la puerta en los arranques (1 = mín., 10 = máx.). La función de Autoset configura automáticamente este parámetro. La eventual modificación de este parámetro será seguida de una maniobra completa de configuración (identificada por un pitido continuo del zumbador y por el mensaje 5Et en la pantalla), durante la cual no resulta activado el reconocimiento del obstáculo.
FrEno	1	10	5		Rampa de deceleración [] (Fig. C2 Rif. B)	Configura la deceleración de la puerta en las paradas intermedias (no en el final de carrera). (1 = mín., 10 = máx.). La función de Autoset configura automáticamente este parámetro. La eventual modificación de este parámetro será seguida de una maniobra completa de configuración (identificada por un pitido continuo del zumbador y por el mensaje 5Et en la pantalla), durante la cual no resulta activado el reconocimiento del obstáculo.
ESP.rALAP	1	20	2		Espacio de acercamiento en fase de apertura [cm] (Fig. C2 Rif. E)	Configura el espacio de acercamiento al final de carrera de apertura. Este espacio se recorre a velocidad baja.
ESP.rAL.c iE	1	20	2		Espacio de acercamiento en fase de cierre [cm] (Fig. C2 Rif. F)	Configura el espacio de acercamiento al final de carrera de cierre. Este espacio se recorre a velocidad baja.
ESP.dEcELAP	10	70	50		Espacio de deceleración en fase de apertura [cm] (Fig. C2 Rif. C)	Configura el espacio que tarda la puerta en pasar de velocidad alta a velocidad baja durante una maniobra de apertura. La función de Autoset configura automáticamente este parámetro. La eventual modificación de este parámetro será seguida de una maniobra completa de configuración (identificada por un pitido continuo del zumbador y por el mensaje 5Et en la pantalla), durante la cual no resulta activado el reconocimiento del obstáculo.
ESP.dEcEL.c iE	10	70	50		Espacio de deceleración en fase de cierre [cm] (Fig. C2 Rif. D)	Configura el espacio que tarda la puerta en pasar de velocidad alta a velocidad baja durante una maniobra de cierre. La función de Autoset configura automáticamente este parámetro. La eventual modificación de este parámetro será seguida de una maniobra completa de configuración (identificada por un pitido continuo del zumbador y por el mensaje 5Et en la pantalla), durante la cual no resulta activado el reconocimiento del obstáculo.
vEL AP	4	99	60		Velocidad en fase de apertura [%] (Fig. C2 Rif. G)	Configura la velocidad que la puerta debe alcanzar en fase de apertura, expresada en porcentaje sobre la máxima velocidad alcanzable por el servomotor. La eventual modificación de este parámetro será seguida de una maniobra completa de configuración (identificada por un pitido continuo del zumbador y por el mensaje 5Et en la pantalla), durante la cual no resulta activado el reconocimiento del obstáculo.
vEL c iE	4	99	60		Velocidad en fase de cierre [%] (Fig. C2 Rif. H)	Configura la velocidad que la puerta debe alcanzar en fase de cierre, expresada en porcentaje sobre la máxima velocidad alcanzable por el servomotor. La función de Autoset configura automáticamente este parámetro. La eventual modificación de este parámetro será seguida de una maniobra completa de configuración (identificada por un pitido continuo del zumbador y por el mensaje 5Et en la pantalla), durante la cual no resulta activado el reconocimiento del obstáculo.
FUEr2R AP	1	99	75		Fuerza de apertura [%]	Configura la sensibilidad al obstáculo durante la maniobra de apertura (1 = máx., 99 = mín.) La función de Autoset configura automáticamente este parámetro, estableciendo un valor del 10%. El usuario puede modificar este parámetro en base a las necesidades de sensibilidad al obstáculo.
FUEr2R c iE	1	99	75		Fuerza de cierre [%]	Configura la sensibilidad al obstáculo durante la maniobra de cierre (1 = máx., 99 = mín.) La función de Autoset configura automáticamente este parámetro, estableciendo un valor del 10%. El usuario puede modificar este parámetro en base a las necesidades de sensibilidad al obstáculo.

* Programador portátil universal.

TABLA B: MENÚ LÓGICA (Lógica)

LOGIQUE	DEFINICIÓN	DÉFAUT	Marcar la configuración realizada	DESCRIPCIÓN
t c R	Tiempo de cierre automático	1	1	Habilitación/Exclusión de los Cierres Automáticos (TCA y Tiempo de Evacuación)
			0	
R n t i P P A - n i c o	Apertura antipánico (batería) (LOGIC 83)*	0	1	Habilitación/Exclusión de la Función Antipánico (Apdo. FUNCION ANTIPANICO)
			0	
R r i E t E c R P	Golpe de ariete en fase de apertura	0	1	Habilitación/Exclusión del golpe de ariete en fase de apertura
			0	
d i r r E u.	Inversión dirección de apertura	0	1	Modificar este parámetro si se desea cambiar el sentido de apertura. Fig. AK
			0	Funcionamiento estándar. Fig. AK
S R F E 1	Configuración de la entrada de seguridad SAFE 1. (Fig. S1, S2, S3, S4) (Fig. T1, T2, T3, T4) ("Secc. 15.1 "Reacción a los comandos")	0	0	Entrada configurada como seguridad activa en fase de apertura.
			1	Entrada configurada como seguridad activa en fase de apertura con control del correcto funcionamiento al inicio de cada maniobra.
			2	Entrada configurada como seguridad activa en fase de cierre.
			3	Entrada configurada como seguridad activa en fase de cierre con control del correcto funcionamiento al inicio de cada maniobra.
			4	Entrada configurada como seguridad activa en fase de apertura con "detection zone".
			5	Entrada configurada como seguridad activa en fase de apertura con "detection zone" con control del correcto funcionamiento al inicio de cada maniobra.
S R F E 2	Configuración de la entrada de seguridad SAFE 2. (Fig. S1, S2, S3, S4) (Fig. T1, T2, T3, T4) ("Secc. 15.1 "Reacción a los comandos")	2	0	Entrada configurada como seguridad activa en fase de apertura.
			1	Entrada configurada como seguridad activa en fase de apertura con control del correcto funcionamiento al inicio de cada maniobra.
			2	Entrada configurada como seguridad activa en fase de cierre.
			3	Entrada configurada como seguridad activa en fase de cierre con control del correcto funcionamiento al inicio de cada maniobra.
			4	Entrada configurada como seguridad activa en fase de apertura con "detection zone".
			5	Entrada configurada como seguridad activa en fase de apertura con "detection zone" con control del correcto funcionamiento al inicio de cada maniobra.
S R F E 3	Configuración de la entrada de seguridad SAFE 3. (Fig. S1, S2, S3, S4) (Fig. T1, T2, T3, T4) ("Secc. 15.1 "Reacción a los comandos")	0	0	Entrada configurada como seguridad activa en fase de apertura.
			1	Entrada configurada como seguridad activa en fase de apertura con control del correcto funcionamiento al inicio de cada maniobra.
			2	Entrada configurada como seguridad activa en fase de cierre.
			3	Entrada configurada como seguridad activa en fase de cierre con control del correcto funcionamiento al inicio de cada maniobra.
			4	Entrada configurada como seguridad activa en fase de apertura con "detection zone".
			5	Entrada configurada como seguridad activa en fase de apertura con "detection zone" con control del correcto funcionamiento al inicio de cada maniobra.
S R F E 4	Configuración de la entrada de seguridad SAFE 4. (Fig. S1, S2, S3, S4) (Fig. T1, T2, T3, T4) ("Secc. 15.1 "Reacción a los comandos")	2	0	Entrada configurada como seguridad activa en fase de apertura.
			1	Entrada configurada como seguridad activa en fase de apertura con control del correcto funcionamiento al inicio de cada maniobra.
			2	Entrada configurada como seguridad activa en fase de cierre.
			3	Entrada configurada como seguridad activa en fase de cierre con control del correcto funcionamiento al inicio de cada maniobra.
			4	Entrada configurada como seguridad activa en fase de apertura con "detection zone".
			5	Entrada configurada como seguridad activa en fase de apertura con "detection zone" con control del correcto funcionamiento al inicio de cada maniobra.
E n t r. M U L T I F U N - c i o n	Modo de funcionamiento entrada multifunción.	0	0	Tipo multifunción <input type="checkbox"/> . Configura el modo de funcionamiento de la entrada multifunción (Apart. MODO FUNCIONAMIENTO ENTRADA MULTIFUNCIÓN).
			1	
			2	
			3	
			4	
S R L i d R E S T A d o P U E R T A	Modo de funcionamiento salida estado puerta.	0	0	Tipo de salida "Estado puerta" <input type="checkbox"/> Configura la modalidad de funcionamiento de la salida "ESTADO PUERTA" (Apdo. MODALIDADES DE FUNCIONAMIENTO DE LA SALIDA "ESTADO PUERTA").
			1	
t i P o c E r r A d U r R	Modo de funcionamiento dispositivo de bloqueo.	1	0	Tipo de cerradura <input type="checkbox"/> Configura la modalidad de funcionamiento del dispositivo de bloqueo (Apdo. MODALIDADES DE FUNCIONAMIENTO DEL DISPOSITIVO DE BLOQUEO).
			1	
			2	
			3	
			4	
			5	
			6	
			7	
			8	
			9	
c o d e F i j o	Código Fijo	0	1	ON: El receptor resulta configurado para el funcionamiento en la modalidad de código fijo.
			0	OFF: El receptor resulta configurado para el funcionamiento en la modalidad de rolling-code.

LOGIQUE	DEFINICIÓN	DÉFAUT	Marcar la configuración realizada	DESCRIPCIÓN
n luProt	Configuración del nivel de protección	0	0	<p>A – No se solicita la contraseña para acceder a los menús de programación</p> <p>B - Habilita la memorización vía radio de los radiomandos. Este modo es realizado cerca del tablero de mando y no requiere el acceso: - Pulsar en secuencia la tecla oculta y la tecla normal (T1-T2-T3-T4) de un radiomando ya memorizado en modo estándar a través del menú radio. - Dentro de los 10 seg. pulsar la tecla oculta y la tecla normal (T1-T2-T3-T4) de un radiomando por memorizar. Al cabo de 10 seg., el receptor sale del modo de programación, dentro de este tiempo se pueden incorporar nuevos radiomandos repitiendo el punto anterior.</p> <p>C – Habilita la activación automática vía radio de los clones. Permite agregar los clones generados con programador universal y los Replay programados a la memoria del receptor.</p> <p>D – Habilita la activación automática vía radio de los replay. Permite que los Replay programados se agreguen a la memoria del receptor.</p> <p>E – Se pueden modificar los parámetros de la tarjeta vía red U-link</p>
			1	<p>A – Se solicita la contraseña para acceder a los menús de programación. La contraseña predeterminada es 1234. Las funciones B - C - D - E permanecen invariadas con respecto al funcionamiento 0.</p>
			2	<p>A – Se solicita la contraseña para acceder a los menús de programación. La contraseña predeterminada es 1234.</p> <p>B – Se deshabilita la memorización vía radio de los radiomandos.</p> <p>C – Se deshabilita la activación automática vía radio de los clones. Permanece invariado respecto al funcionamiento 0 las funciones D - E</p>
			3	<p>A – Se solicita la contraseña para acceder a los menús de programación. La contraseña predeterminada es 1234.</p> <p>B – Se deshabilita la memorización vía radio de los radiomandos.</p> <p>D – Se deshabilita la activación automática vía radio de los replay. Permanece invariado respecto al funcionamiento 0 las funciones C - E</p>
			4	<p>A – Se solicita la contraseña para acceder a los menús de programación. La contraseña predeterminada es 1234.</p> <p>B – Se deshabilita la memorización vía radio de los radiomandos.</p> <p>C – Se deshabilita la activación automática vía radio de los clones.</p> <p>D – Se deshabilita la activación automática vía radio de los replay.</p> <p>E – Se deshabilita la posibilidad de modificar los parámetros de la tarjeta vía red U-link Los radiomandos se memorizan utilizando sólo el menú Radio específico. IMPORTANTE: Dicho nivel de seguridad elevado impide el acceso a los clones indeseados y a las interferencias eventualmente presentes.</p>
Modo SERIAL	Modo serial (Identifica como se configura la tarjeta en una conexión de red BFT.)	0	0	SLAVE estándar: la tarjeta recibe y comunica mandos/diagnóstico/etc. (fig.x ref.A)
			1	MASTER estándar: la tarjeta envía mandos de activación (START, OPEN, CLOSE, PED, STOP) a otras tarjetas. (fig.x ref.A)
dirEcc Ion	Dirección	0	[___]	"Identifica la dirección de 0 a 119 de la tarjeta en una conexión de red BFT local. (véase apartado MÓDULOS OPCIONALES SCS)"
Func.PUERTA	Modo de funcionamiento puerta automática (LOGIC 72)*	0	0	Tipo de funcionamiento puerta [] Configura la modalidad de funcionamiento de la puerta (Apdo. MODALIDADES DE FUNCIONAMIENTO DE LA PUERTA).
			1	
			2	
			3	
			4	
			5	
			6	
			7	
Func.rRdArES	Habilitación radar de activación (LOGIC 73)*	0	0	Tipo de funcionamiento radares [] Configura la modalidad de funcionamiento de los radares (Apdo. MODALIDADES DE FUNCIONAMIENTO DE LOS RADARS).
			1	
			2	
Func. AcUSEt ico	Modo de funcionamiento zumbador (LOGIC 74)*	0	0	Tipo de zumbador [] Configura la modalidad de funcionamiento del zumbador (Apdo. MODALIDADES DE FUNCIONAMIENTO DEL ZUMBADOR).
			1	
			2	
			3	
ESCLUSA	Modo de funcionamiento en modo "casquillo" (LOGIC 75)*	0	0	"0": Funcionamiento Puerta sencilla. Puerta Interna / Externa (Apdo. CONEXION DE 2 PUERTAS EN LA MODALIDAD "ESCLUSA"). "1": Puerta configurada como EXTERNA en el funcionamiento tipo "Esclusa". "2": Puerta configurada como INTERNA en el funcionamiento tipo "Esclusa".
			1	
			2	

* Programador portátil universal.

ACCESO A LOS MENUS Fig. C1

D814264 0AA00_01

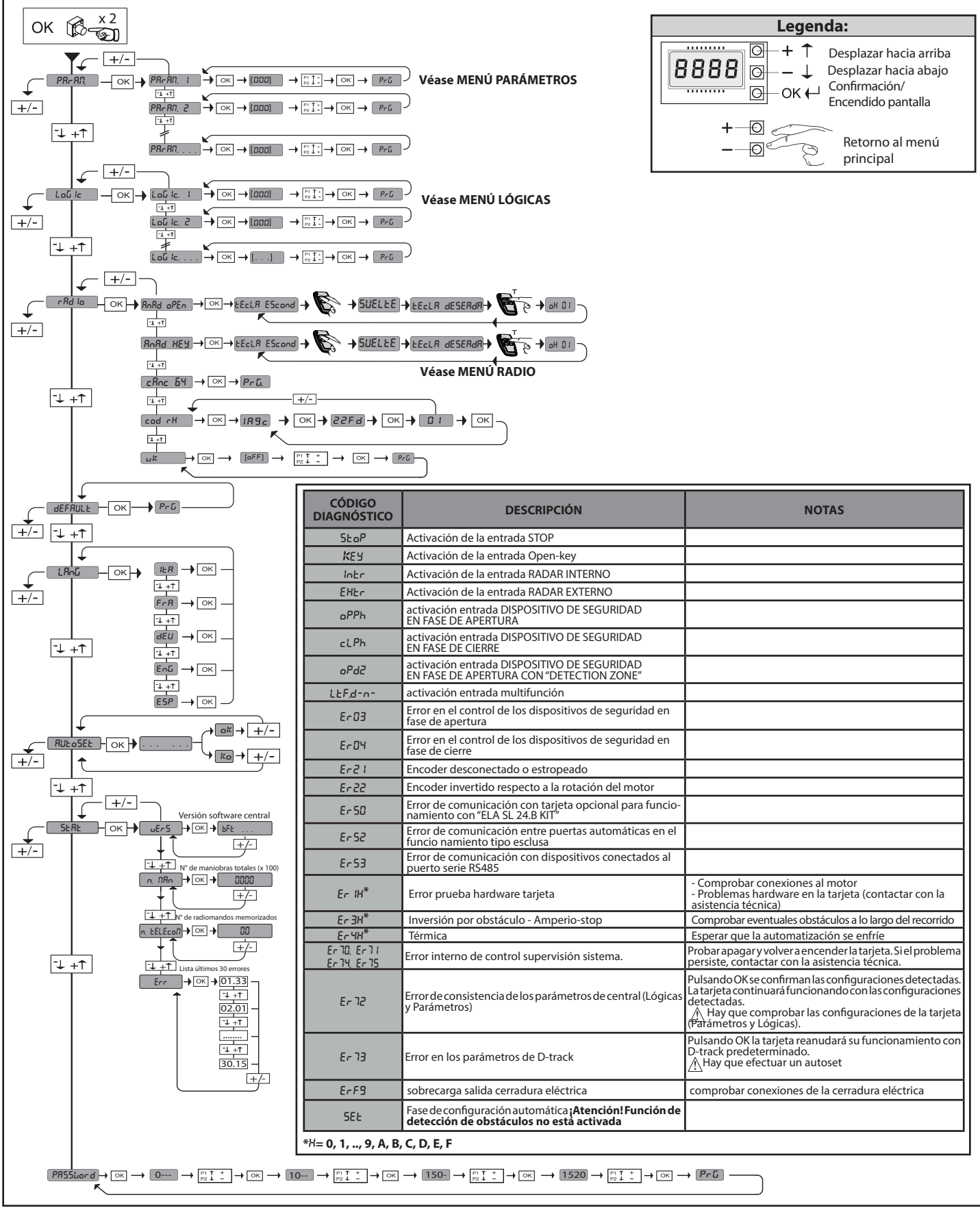
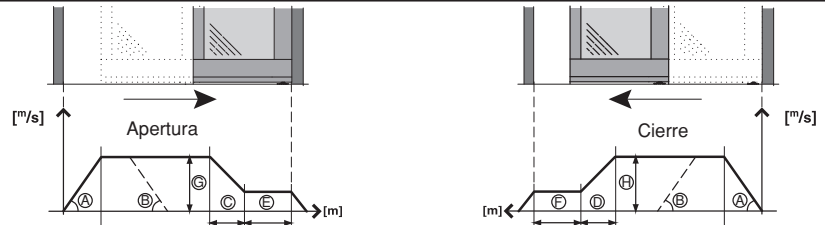

Fig. C2



1) ALGEMEEN

Gemotoriseerde dwarsdrager voor automatische schuifdeuren met één (**mod. VISTA SL A200 SMART 1**) of twee vleugels (**mod. VISTA SL A200 SMART 2**). Compleet met bedieningsbord. Accessoires beschikbaar voor de verwezenlijking van een complete installatie.

Voor de modellen **VISTA SL A200 SMART** wordt de deur geleverd met de nuttige doorgangsbreedte PU aan de linkerkant (waarbij u de deur van de binnenkant uit bekijkt) (Fig. Al).

2) TECHNISCHE EIGENSCHAPPEN

MECHANISCHE EIGENSCHAPPEN	
Nuttige doorgang enkele vleugel	min 750mm max. 2150mm
Nuttige doorgang dubbele vleugel	min 800mm max. 2900mm
Belasting enkele vleugel	200 kg
Belasting dubbele vleugel	150+150 kg
Beschermingsgraad	IP X0
Afmetingen dwarsdrager	Zie Fig. D
ELEKTRISCHE EIGENSCHAPPEN	
Voeding	220-230V~, 50/60Hz 110-120V~, 50/60Hz
Nominaal vermogen	300 W
Zekeringen	zie Fig. Q
Voeding accessoires	31,5 VDC max 500mA
Voeding V SAFE	24V max 30mA
Alarm output en deur status	Contact max 24V 0,5A
Openings-/sluitings-snelheid	Enkele vleugel: Afstelbaar tot 1 m/s Dubbele vleugel: Afstelbaar tot 2 m/s
Naderingssnelheid	Enkele vleugel: Van 5 tot 10cm/s automatisch Dubbele vleugel: Van 10 tot 20cm/s automatisch
Temperatuurbereik	-20°C +55°C
Werkingscyclus	Continu bij 25°C
Noodbatterijen	(optioneel) 2 x 12V 1.2Ah
Radio-ontvanger Rolling-Code geïntegreerd	Frequentie 433,92 MHz
Max. aantal afstandsbedieningen die kunnen worden opgeslagen	63
Geluidsdruk	<70dbA

Bruikbare versies zenders:

Alle zenders ROLLING CODE compatibel met  ((ER-Ready)).

3) VOORBEREIDING VAN DE ELEKTRISCHE INSTALLATIE

De elektrische installatie voorbereiden (Fig. A) met inachtneming van de geldende normen. De aansluitingen van de netvoeding zo goed mogelijk gescheiden houden van de service-aansluitingen (fotocellen, gevoelige randen, besturing-sinrichtingen, etc.).

De aansluitingen van het voedingsnet duidelijk gescheiden houden van de aansluitingen met zeer lage veiligheidsspanning. De stroomtoevoerkabel vastzetten met behulp van de kabelklem die zich in het deksel van de transformator bevindt. De stroomtoevoerkabel op zodanige wijze aansluiten dat de aardingsgeleider (geel/groen) langer is vergeleken met de andere geleiders.

4) IDENTIFICATIE VAN DE ONDERDELEN (Fig. AA)

Het automatiseringssysteem VISTA SL in de basiscompositie bestaat uit:

- 1 Dwarsdraagbalk in geëxtrudeerd aluminium
- 2 Voedingsgroep compleet met tweepolige schakelaar netzekering en ontstoringfilter
- 3 Microprocessorbesturingseenheid ARIA-EVO
- 4 Reductiemotor met gelijkstroom
- 5 Optische encoder voor slagdetectie en obstakelcontrole
- 6 Omkeerschijf
- 7 Tandriemaandrijving
- 8 2 Wagentjes per vleugel met 2 wielen op lagers + antislipwiel, afstelbaar in hoogte en diepte.
- 11 Rubber scharnier
- 12 Kanaal voor kabeldoorgang

Om de installatie te voltooien, zijn onderstaande optionele accessoires beschikbaar:

- 9/10 PRV AA SL Profiel voor bevestiging vleugels
- 13 WMP Profiel voor Wandmontage
- 14 BBV Paniekinrichting op batterij
- 15 ERV Elektromagnetisch slot en handmatige deblokkering
- 16 VISTA SEL Digitale bedieningseenheid functies
- 17 SBV Steunbalk in geëxtrudeerd aluminium
- 18 PGI Onderprofiel deurgeleiding voor vleugels met raamwerk
- 19 PPR Slede voor onderste deurgeleiding
- 20 VIO Sensor voor de opening en de veiligheid van de automatische schuifdeuren

- | | |
|------------|--|
| 21 FPA1 | Fotocellen (1 versterker, 1 zender, 1 ontvanger) |
| 21 FPA2 | Fotocellen (1 versterker, 2 zenders, 2 ontvangers) |
| 22 CRTV | Sluitingscarter |
| 23 SASA1-2 | Inrichting vandaalbestendige vleugels. |
| PPA | Klem voor glazen vleugels (Fig. AE) |

5) BEVESTIGINGSWIJZEN

- Montage Carter (Fig. B).
- Kabeldoorgang (Fig. C).



OPGELET - Voor de bevestiging van de dwarsdrager uitsluitend schroeven met platte verzonken kop gebruiken, zoals aangegeven in Fig. I Ref. 1 of schroeven met max. 5 mm hoge kop. Als deze conditie niet in acht wordt genomen, kunnen er zich collisions voordoen met de rolwagentjes.

6) BEPALING VAN DE BEVESTIGINGSHOOGTE VAN DE DWARSDRAGER (Fig. E) De maat van de bevestigingshoogte HFT van de dwarsdrager **VISTA SL A200 SMART** moet worden vastgesteld in het hoogste punt van de vloer (Fig. E). Dit om eventueel vastlopen van de beweegbare vleugel na voltooiing van de installatie te vermijden.

Na de installatie is het hoe dan ook mogelijk de hoogte van de vleugels in te stellen door de daarvoor bestemde afstellingen van de rolwagentjes te bedienen (Fig. L).



OPGELET - De dwarsdrager **VISTA SL A200 SMART** moet worden bevestigd op volledig horizontale wijze. Met deze conditie wordt de correcte werking van het automatiseringssysteem gegarandeerd.

6.1) Wandbevestiging (boven een lichtschacht) (Fig. F - G)**6.2) Bevestiging tussen twee wanden (in een lichtschacht)** (Fig. H)

Om de dwarsdrager in symmetrische positie te positioneren ten opzichte van het licht van de doorgang, is het in ieder willekeurig type installatie (boven een lichtschacht, in een lichtschacht, etc.) noodzakelijk het midden van de lichtschacht te markeren en het midden van de dwarsdrager **VISTA SL A200 SMART**. De dwarsdrager **VISTA SL A200 SMART** bevestigen door de twee tekens te laten samenvallen (Fig. H).

7) MOGELIJKE INSTALLATIES

Enkele installatiewijzen van het automatiseringssysteem worden hieronder opgesomd:

- **Aan de wand.**
- **Aan het plafond** (met steunbalk SBV).
- **Opgenomen in stelkozijn** (met of zonder steunbalk SBV).

7.1) Wandbevestiging (Fig. I)

Er is een accessoire "steunprofiel" (WMP) beschikbaar om de wandbevestiging te vergemakkelijken (Fig. I).

U kunt het beste de opvullingen in lijn bevestigen met de reeds voorziene bevestigingsgaten in de dwarsdrager. Op deze wijze is het steunvlak van de verankeringspunten stevig, en wordt kromtrekking van de rail vermeden tijdens de bevestiging van de schroeven. Mochten er bevestigingsgaten moeten worden gemaakt naast de voorziene gaten, deze om de 600-800mm circa aanbrengen, ook op basis van het type vastgestelde ondergrond (cement, klei, hout, ijzer, etc.).

7.2) Plafondbevestiging (met steunbalk SBV Fig. AB - AC)

Dit type installatie is bijzonder geschikt, als de vleugels en het vaste deel bestaan uit glazen platen zonder frame en dus niet dragend zijn.

7.3) Opgenomen in stelkozijn

De steunbalk wordt opgenomen in een dragend stelkozijn of er wordt in het stelkozijn een vlak profiel voorzien met een dikte die geschikt is voor het stevig bevestigen van de dwarsdrager **VISTA SL A200 SMART**.

8) MONTAGE VLEUGELS EN AFSTELLING**8.1) Omraamde vleugels**

Alvorens het profiel voor vleugelbevestiging te demonteren om het op de vleugel zelf te bevestigen, kunt u het beste de bevestigingspositie van de wagentjes op het profiel voor vleugelbevestiging markeren (Fig. Al - AJ). Op deze manier wordt de definitieve afstelling van de aanslagstangen van de vleugels en van de centering van de ERV eenvoudiger. Als de bovenste dwarsdrager van de omraamde vleugel een dikte heeft van minder dan 6-7mm en de vleugel zwaar is (>120Kg), moet hij intern worden versterkt met een ijzeren plaat of profiel waarop op meerdere punten het profiel vleugelbevestiging wordt vastgeschroefd.

8.2) Glazen vleugels (Fig. AE)

Voor nadere details zie speciaal "klem instructieblad"



Het klemsysteem PPA mag alleen worden gebruikt voor vleugels in hard glas met een dikte van 10 of 12mm of met bijbehorend veiligheidsglas. Geen dubbele beglazing gebruiken. In de rest van de documentatie wordt, ter eenvoud, verwezen naar glazen vleugels.

- De glazen plaat mag niet geperforeerd worden.
- De PPA-klem moet aan het profiel deurbestijging worden bevestigd, zoals aangegeven in Fig. AE.
- De pakkingen G, met de juiste dikte, moeten op beide zijden van de glazen plaat worden gepositioneerd, tussen klem en glas. **Voor dit doel alleen de geleverde pakkingen gebruiken.**

9) INSTALLATIE VAN DE VLEUGEL EN AFSTELLING

- Installatie Vleugels (Fig. K).
- Afstellingen Vleugels (Fig. L).

10) DEURGELEIDING OP DE VLOER (Fig. M)

- **Omraamde vleugels** (Fig. M Rif. 3)
- **Glazen vleugels** (Fig. AE)
- **Vandaalbestendige vleugels**

Voor hun montage de desbetreffende instructiehandleiding raadplegen.

11) AFSTELLING AANSLAGNOKKEN (Fig. N)

Als de posities van de aanslagnokken Rechts en Links moeten worden veranderd (det. 10 Fig. AA), nauwkeurig de slag en de uitlijning van de aandrijf-wagentjes van de vleugels controleren.

Het is belangrijk niet te vergeten dat de positie van de aanslagnokken ook de autodidactische capaciteit van de besturingskaart bepalen.

12) BEDIENINGSPANEEL ARIA

12.1) AANSLUITINGEN AANSLUITKAST (Fig. P)

WAARSCHUWINGEN – Tijdens de bekabelings- en installatiewerkzaamheden de geldende normen raadplegen en in ieder geval de geldende technische normen.

De met zeer lage veiligheids spanning gevoede geleiders (24V), moeten fysiek gescheiden worden van de geleiders met lage spanning, of op adequate wijze geïsoleerd met minstens 1 mm extra isolatie.

De geleiders moeten verbonden worden door een extra bevestiging in de buurt van de klemmen, bijvoorbeeld met behulp van bandjes.

13.1) FABRIEKSAANSLUITINGEN (Fig. Q Rif. 1)

KLEM	BESCHRIJVING
JP2-JP4	Bekabeling voedingseenheid JP2= Rood JP4= Zwart
JP7-JP8	Bekabeling reductiemotor JP7=bruin JP8=wit/blauw
JP12	Bekabeling encoder
JP19	Bekabeling elektronisch slot

13.2) GEbruikersAANSLUITINGEN (Fig. P - Q)

BELANGRIJKE OPMERKING: GEbruIK UITSLUITEND AFGESCHERMEDE KABELS MET GEAARDE OMVLECHTING

KLEM	BESCHRIJVING
L	FASE
N	NEUTRAAL
	AARDE
JP18	Connector universele programmeerbare palmtop
JP10	Connector voor optionele extra kaarten
1	Gemeenschap bedieningen
2	Ingang SAFE 1 (NC)
3	Ingang SAFE 2 (NC)
4	Ingang STOP (NC)
5	Ingang RADAR EXT (NO)
6	Ingang RADAR INT (NO)
7	Ingang OPEN KEY (NO)
8	I MULTIFUNCTIONELE ingang (par. WERKINGSWIJZE MULTIFUNCTIONELE INGANG)
9	Gemeenschap bedieningen
10	Ingang SAFE 3 (NC)
11	Ingang SAFE 4 (NC)
12-13	Test output voor geteste veiligheidsinrichtingen
14-15	Seriële RS485. 14 = A 15 = B Aansluiting externe programmeringsinrichtingen. Aansluiting remote poort in de "kooi"-werking.
16-17	Voeding accessoires
18-19-20	Uitgang "Alarm" 18 = NO (contact vrij van spanning) 19 = COM (contact vrij van spanning) 20 = NC (contact vrij van spanning)
21-22-23	Uitgang "Deurstatus" 21 = NO (contact vrij van spanning) 22 = COM (contact vrij van spanning) 23 = NC (contact vrij van spanning)

14) CENTRALE PROGRAMMERING (Fig. C1)

14.1) MENU PARAMETERS (PR-RF)

(TABEL "A" PARAMETERS)

14.2) MENU LOGICA'S (L o Lc) (TABELLA "B" LOGICA'S)

14.3) MENU RADIO (r Rd io)

Logica	Beschrijving
REG OPEN	Voeg Toets Open bij Koppelt de gewenste toets aan de bediening Open
REG KEY	Voeg Toets Open Key bij Koppelt de gewenste toets aan de bediening Open Key
EL IN B4	 Elimineer Lijst OPGELE! Verwijdert volledig alle memoriseerde afstandsbedieningen uit het geheugen van de ontvanger.

cod rH	Lezen code ontvanger Visualiseert de code ontvanger noodzakelijk voor de klonering van de afstandsbedieningen.
LIK	ON = Activeert de programmering op afstand middels een eerder gememoriseerde transmitter W LINK. Deze activering blijft 3 minuten actief na de laatste druk op de afstandsbediening W LINK. OFF = Programmering W LINK gedesactiveerd.

- BELANGRIJKE OPMERKING: DE EERSTE GEMEMORISEERDE TRANSMITTER MARKEREN MET HET ZEGELTJE MET SLEUTEL (MASTER).

De eerste transmitter, in het geval van een manuele programmering, wijst de SLEUTELCODE VAN DE ONTVANGER toe; deze code blijkt noodzakelijk te zijn om de volgende klonering van de radiotransmitters te kunnen uitvoeren.

De ingebouwde ontvanger aan boord Clonix beschikt bovendien over enkele belangrijke gevorderde functionaliteiten:

- Klonering van de master transmitter (rolling-code of vaste code)
- Klonering voor vervanging van transmitters reeds ingevoerd in de ontvanger
- Bestuur database transmitters
- Bestuur gemeenschap van ontvangers

Raadpleeg voor het gebruik van deze geavanceerde functionaliteiten de instructies van de universeel programmeerbare palmtop en de Algemene Gids Programmering Ontvangers.

14.4) MENU DEFAULT (dEFault)

Brengt de centrale terug naar de voorinstelde waarden van default.

14.5) MENU TAAL (L ANGUAGE)

Staat toe de taal op de display in te stellen.

14.6) MENU ZELFINSTELLING (RUL o SET)(Fig. R)

De activering van deze functie maakt de automatische instelling mogelijk met de optimale waarden van de parameters betreffende de beweging van de deur en de detectie van het obstakel:

- Standaardsnelheid bij opening
- Standaardsnelheid bij sluiting
- Ruimte vertraging opening
- Ruimte vertraging sluiting
- Ruimte afremming opening
- Ruimte afremming sluiting
- Versnelling
- Afremming
- Openingskracht
- Sluitkracht

De autoset wordt uitgevoerd in 3 complete manoeuvres.

 **Voordat de autoset uitgevoerd wordt, moet het soort blokkeringinrichting die gemonteerd is in de automatische deur ingesteld worden (par.WERKINGSWIJZE BLOKKEERINRICHTING).**

 **Tijdens de autoset is de anti-plettingsfunctie niet actief. De deur mag tijdens de autoset niet geblokkeerd of vertraagd worden tijdens het hele traject.**

14.7) MENU STATISTIEKEN

Hiermee kunt u de versie van de kaart, het totale aantal manoeuvres (in honderdtallen), het aantal in het geheugen opgeslagen afstandsbedieningen en de laatste 30 fouten tonen (de eerste 2 cijfers geven de positie aan, de laatste 2 de foutcode). De fout 01 is de meest recente.

14.8) MENU PASSWORD

Hier kunt u een password instellen voor de draadloze programmering van de kaart.

15) CENTRALE WERKING:

15.1) WERKINGSWIJZE DEUR

Modus 0) Deur standaard werking(Fig. S).

Reactie op de commando's:

- **Open key:**

Openingsmanoeuvre bij hoge snelheid, sluitingsmanoeuvre bij lage snelheid. Opent en activeert een manoeuvre Open-key, indien geactiveerd met open deur wordt de ontruimingstijd op nul gezet, tijdens de sluiting wordt heropend. Bij open deur is de telling van de ontruimingstijd actief. Tijdens de sluiting keren de fotocellen de beweging niet om, maar blokkeren ze deze. Wanneer ze worden vrijgegeven, wordt de TCA geteld en daarna wordt opnieuw begonnen met de sluiting. Tijdens de manoeuvre Open-key, zijn de radars niet actief.

- **Externe radar:**

Voert een manoeuvre uit bij hoge snelheid. Opent, bij open deur wordt de automatische sluitingstijd geactiveerd, indien geactiveerd met de deur open wordt de automatische sluitingstijd op nul gezet.

Na de automatische sluitingstijd (TCA) wordt er een sluiting uitgevoerd.

Tijdens de sluiting wordt er opnieuw geopend.

- **Interne radar:**

Voert een manoeuvre uit bij hoge snelheid. Opent, bij open deur wordt de automatische sluitingstijd (TCA) geactiveerd, indien geactiveerd met de deur open wordt de automatische sluitingstijd op nul gezet.

Na de automatische sluitingstijd wordt er een sluiting uitgevoerd.

Tijdens de sluiting wordt er opnieuw geopend.

- **Veiligheidsinrichting tijdens openen:**

Blokkeert de beweging tijdens de opening, tot de fotocel wordt vrijgegeven. Met open deur wordt de TCA of de ontruimingstijd op nul gezet. Indien bezet, is starten bij opening en sluiting niet mogelijk.

- **Veiligheidsinrichting "detection zone":**

Tijdens de opening, zorgt het ingrijpen van deze inrichting voor de nadering op gereduceerde snelheid en kracht. In de andere fasen heeft het geen enkele invloed.

Indien geconfigureerd als “niet gecontroleerd” (SRFEx = 4), laat deze de activering toe van de opening op gereduceerde snelheid en kracht met bezette sensor bij gesloten en gestopte deur.

Indien geconfigureerd als “gecontroleerd” (SRFEx = 5), laat de activering van de opening op gereduceerde snelheid en kracht met bezette sensor bij gesloten en gestopte deur NIET toe.

- Veiligheidsinrichting tijdens sluiten:

Tijdens de sluiting wordt de beweging omgekeerd.

Met open deur wordt de TCA of de ontruimingstijd op nul gezet.

Indien bezet, is starten bij opening en sluiting niet mogelijk.

- Stop:

Blokkeert de beweging en annuleert alle commando's.

Modus 1) Deur gesloten 's nachts.

Verschillen vergeleken met de standaard werking:

- de deur gaat langzaam dicht en blijft dicht
- antipaniefunctie niet actief.
- alleen ingang Open-key actief (opent snel, open gedurende de ontruimingstijd, sluit langzaam).
- tijdens de sluiting blokkeren de fotocellen de beweging tot ze bezet zijn, zonder de deur opnieuw te openen.

In “kooi”-modus worden de interne en externe deuren ingesteld als “s nachts gesloten”.

Modus 2) Deur gesloten overdag

Verschillen vergeleken met de standaard werking:

- de deur gaat langzaam dicht en blijft dicht
- antipaniefunctie actief
- alleen ingang Open-key actief (opent snel, open gedurende de ontruimingstijd, sluit langzaam)
- tijdens de sluiting blokkeren de fotocellen de beweging tot ze bezet zijn, zonder de deur opnieuw te openen

In “kooi”-modus is deze werking niet toegestaan.

Modus 3) Totale opening deur.

Verschillen vergeleken met de standaard werking:

- de deur gaat volledig open met lage snelheid en blijft open

In “kooi”-modus worden de interne en externe deuren ingesteld als “totale opening”.

Modus 4) Gedeeltelijke opening deur

Verschillen vergeleken met de standaard werking:

- de deur gaat gedeeltelijk open (instelbare afstand “gedeeltelijke opening”) met lage snelheid en blijft open

In “kooi”-modus is deze werking niet toegestaan.

Modus 5) Gedeeltelijke opening

Verschillen vergeleken met de standaard werking:

- als standaard werking maar het openen stopt bij de gedeeltelijke afstand ingesteld op “gedeeltelijke opening”.

In “kooi”-modus worden de interne en externe deuren ingesteld als “gedeeltelijke opening”.

Modus 6) Opening apotheek

Verschillen vergeleken met de standaard werking:

- de deur opent en sluit bij lage snelheid en stopt bij de waarde ingesteld op “opening apotheek”
- activeert alleen het commando Open-key
- de automatische sluitingen zijn niet actief
- tijdens de sluiting blokkeren de fotocellen de beweging tot ze bezet zijn, zonder de deur opnieuw te openen.

In “kooi”-modus is deze werking niet toegestaan.

Modus 7) Kooi naar binnen toe geopend (Alleen actief in kooi-modus)

De externe deur is ingesteld als “gesloten overdag”.

De interne deur is ingesteld als “totale opening”.

Modus 8) Kooi naar buiten toe geopend (Alleen actief in kooi-modus)

De externe deur is ingesteld als “totale opening”.

De interne deur is ingesteld als “gesloten overdag”.

15.2) WERKINGSWIJZE RADAR

Modus 0) Radar standaard werking:

- de interne radar geactiveerd
- de externe radar geactiveerd

Modus 1) Interne radar:

- alleen de interne radar geactiveerd (in “kooi”-modus is alleen de radar in het gebouw geactiveerd)

Modus 2) Externe radar:

- alleen de externe radar geactiveerd (in “kooi”-modus is alleen de radar buiten het gebouw geactiveerd)

15.3) WERKINGSWIJZE ZOEMER

Modus 0:

De zoemer maakt geen geluid tijdens de manoeuvre. Hij treedt alleen in werking in geval van nood om eventuele storingen te signaleren.

Modus 1:

De zoemer klinkt aan het begin van iedere openingsmanoeuvre of tijdens een verandering van richting.

Modus 2:

De zoemer klinkt aan het begin van iedere openings- en sluitingsmanoeuvre of tijdens een verandering van richting.

Modus 3:

De zoemer klinkt tijdens de volledige duur van de manoeuvre.

Modus 4:

De zoemer klinkt tijdens het openen als de openingsfotocel bezet is.

15.4) WERKINGSWIJZE BLOKKEERINRICHTING

Modus 0:

Motor altijd geblokkeerd (slot altijd gevoed)

Modus 1:

Motor geblokkeerd op sluitingspositie

Modus 2:

Motor geblokkeerd bij iedere stilstand

Modus 3:

Motor geblokkeerd bij iedere stilstand van meer dan 20 sec.

Modus 4:

De motor reageert met 10N op de openingsforceringen

Modus 5:

De motor reageert met het maximumvermogen op de openingsforceringen

Modus 6:

“Elastisch”. Alleen gebruiken in de installaties gemonteerd met kit “VISTA ELA”.

Modus 7:

Alleen gebruiken in de installaties gemonteerd met “ELA SL 24.B KIT”. Voor details over de werking de desbetreffende handleiding raadplegen.

Modus 8:

Alleen gebruiken in de installaties gemonteerd met “ELA SL 24.B KIT”. Voor details over de werking de desbetreffende handleiding raadplegen.

Modus 9:

Gebruik met elektrodeblokking Fail-safe: uitgang gevoed met gesloten deur en ongevoed in alle andere fasen.

15.5) WERKINGSWIJZE MULTIFUNCTIONELE INGANG

Modus 0:

Ingresso NO, opent en blijft open zolang de ingang actief is. Tijdens de opening worden eventuele veiligheidsinrichtingen ingesteld als “actief bij opening”.

Modus 1:

Ingresso NO, sluit en blijft dicht zolang de ingang actief is

Modus 2:

Ingresso NC, opent en blijft open zolang de ingang actief is. Tijdens de opening worden eventuele veiligheidsinrichtingen ingesteld als “actief bij opening”.

Modus 3:

Ingresso NC, sluit en blijft dicht zolang de ingang actief is

Modus 4:

NO ingang: indien actief “werkwijze deur” = 1 d.w.z. “deur 's nachts gesloten”.

15.6) WERKINGSWIJZE ALARMUITGANG

De alarmuitgang wordt in de volgende gevallen geactiveerd:

- de deur blijft open voor fotocel voor een langere tijd dan de parameter “tempo_allarme”;
- er is een obstakelalarm;
- er wordt een opening geforceerd, terwijl de deur een tegenkracht levert (type slot = 4 of 5);

De alarmuitgang wordt in de volgende gevallen gedeactiveerd:

- bij het bereiken van de sluitingsaanslag
- bij het drukken op de stop-toets

15.7) WERKINGSWIJZE UITGANG DEURSTATUS

Modus 0:

Uitgang actief als de deur niet geheel gesloten is

Modus 1:

Uitgang actief als de deur niet geheel open is

15.8) ANTIPANIEKFUNCTIE

“ON” Wanneer de netspanning ontbreekt, en de batterij is aangesloten, voert de deur een totale opening uit om zich vervolgens bij opening te blokkeren. Tijdens de opening worden eventuele veiligheidsinrichtingen ingesteld als “actief bij opening”.

“OFF” Wanneer de netspanning ontbreekt, gaat de deur open en blijft deze open als de batterijspanning onder 20V daalt. Tijdens de opening worden eventuele veiligheidsinrichtingen ingesteld als “actief bij opening”.

15.9) ANTI-PLETTINGSFUNCTIE

Als een obstakel de beweging van de deur tegenwerkt door de deur te vertragen, wordt hierdoor de beweging in sluitingsfase omgekeerd of komt de deur tot stilstand in openingsfase. De gevoeligheid kan op het display worden geregeld door middel van de parameters openingskracht en sluitkracht.

15.10) AANSLUITING VAN MEER DEUREN MET GECENTRALISEERDE BEDIENINGEN

Zie de instructies van de U-LINK modules

De gecentraliseerde bedieningen zijn:

a) Open-key vanaf knop.

Alle deuren van dezelfde zone gaan open en na de ingestelde ontruimingstijd gaan ze dicht, terugkerende naar de werking ingesteld door de functieschakelaar van de master. Dit commando is nuttig voor de binnenkomst 's ochtenden en het weggaan na de functie gesloten 's nachts te hebben geconfigureerd.

b) Gesloten 's nachts.

Alle deuren van de zone worden voorbereid voor gesloten 's nachts.

c) Gesloten overdag.

Alle deuren van de zone worden voorbereid voor gesloten overdag.

d) Totale/gedeeltelijke opening.

Alle deuren van de zone worden voorbereid voor totale/gedeeltelijke opening.

e) Interne/externe radar of alleen met de externe radar.

Alle deuren van de zone gaan alleen met de interne radar open.

Het zonennummer wordt ingesteld op iedere kaart door middel van universele programmeerbare palmtoets, of met DISPLAY. De zone 0 is gereserveerd voor de commando's ervan heel het netwerk, ofwel als een master zone 0 heeft, worden de commando's ervan door alle zones uitgevoerd.

15.11) AANSLUITING VAN 2 DEUREN IN KOOI-MODUS (Fig. AG)

Aansluitingen en instellingen:

De “kooi”-werking bestaat uit 2 automatische deuren, verbonden door middel van seriële 485:

- (1) EXTERNE
- (2) INTERNE

Er zijn 3 radars aangesloten:

- (A) EXTERNE RADAR (aangesloten op de externe radar van de EXTERNE kaart)
- (B) CENTRALE RADAR (aangesloten op de interne radar van de EXTERNE kaart)
- (C) INTERNE RADAR (aangesloten op de interne radar van de INTERNE kaart)

Alle andere activerings- en veiligheidsingangen worden autonoom beheerd door de INTERNE en EXTERNE deur.

Om de kooi-modus in te stellen, is het noodzakelijk:

- KOOI=2 instellen op de EXTERNE deur
- KOOI=1 instellen op de INTERNE deur

Definitie functionaliteit afzonderlijke radars

• Radar A externe deur (1)

Bij gesloten deuren wordt de opening van de externe deur geactiveerd en de toegang binnen in de kooi toegestaan. Als de interne deur open is, wordt deze eerst gesloten en gaat vervolgens de externe deur open. In geval van gelijktijdige manoeuvres krijgt de externe deur voorrang. Wanneer de externe deur is dichtgegaan, wordt de opening van de interne deur geactiveerd en het betreden van het gebouw mogelijk gemaakt.

• Radar B gepositioneerd in het midden van de kooi

Bij normale werking wordt de aanwezigheid van een persoon in de kooi

INSTALLATIEHANDLEIDING

waargenomen en maakt, al uitgaande, de opening van de externe deur mogelijk zodra de interne deur is dichtgegaan. In geval van nood, eenmaal binnen in de kooi, en als de andere deur niet opengaat, wordt het opnieuw sluiten mogelijk van de deur waar men juist doorheen heeft gelopen.

• **Radar C interne deur (2)**

Bij gesloten deuren wordt de opening van de interne deur geactiveerd en de toegang tot de kooi vanuit de binnenkant van het gebouw toegestaan. Als de externe deur open is, wordt deze eerst gesloten en gaat vervolgens de interne deur open. **In geval van gelijktijdige manoeuvres krijgt de externe deur voorrang.**

15.12) OMKERING VAN RICHTING FIG. AK

16) OPTIONELE U-LINK MODULES

Zie de instructies van de U-link modules

17) DE FABRIEKINSTELLINGEN HERSTELLEN (Fig.U)

LET OP U herstelt de waarden die door de fabriek zijn ingesteld. De afstandsbedieningen in het geheugen worden gewist.

LET OP! Een verkeerde instelling kan leiden tot schade aan personen, dieren of voorwerpen.

- Haal de spanning van de kaart (Fig.U ref.1)
- Open de ingang Stop en druk tegelijkertijd op de toetsen + en OK (Fig.U ref.2)
- Voorzie de kaart van spanning (Fig.U ref.3)
- Het display toont RST, bevestig binnen 3s met een druk op de toets OK (Fig.U ref.4)
- Wacht tot de procedure wordt afgesloten (Fig.U ref.5)
- Procedure beëindigd (Fig.U ref.6)

DB142640AA00_01

TABEL "A" PARAMETERS (PAR-RF)

Logica	min.	max.	default	persoonlijk	Definitie	Beschrijving
tCR	0	60	4		Tijd automatische sluiting [s]	
cLEAr t.	1	99	30		Ontruimingstijd [s]	
RLArR t iPE	1	90	30		Alarmtijd [s]	Na het verlopen van de ingestelde tijd, in geval van bezetting van de fotocellen, wordt het contact ALARM gesloten (Par.WERKINGSWIJZE ALARMUITGANG)
PARt iRL oPEr InG	10	70	50		Gedeeltelijke opening [%]	Regelt het percentage van gedeeltelijke opening vergeleken met de totale opening in de werkingswijze "Gedeeltelijke opening"
chEN iSt oPEr InG	3	30	12		Opening apotheek [cm] (CHAR 59) *	Opening in centimeters in de werkingswijze "Opening apotheek"
RccEL.	1	10	5		Aanlooptijd [] (Fig. C2 Ref. A) (CHAR PERC 41) *	Voor het instellen van de versnelling van de deur bij het starten (1=min., 10=max.). Met de functie autosest wordt deze parameter automatisch ingesteld. De eventuele wijziging van deze parameter wordt uitgevoerd door een complete instellingsmanoeuvre (geïdentificeerd door een continu geluidssignaal van de zoemer en door de tekst 5E t op het display), tijdens welke de obstakelherkenning niet actief is.
brAKE	1	10	5		Vertragingstijd [] (Fig. C2 Ref. B)	Voor het instellen van de vertraging van de deur bij de tussenstops (niet bij eindaanslag). (1=min., 10=max.). Met de functie autosest wordt deze parameter automatisch ingesteld. De eventuele wijziging van deze parameter wordt uitgevoerd door een complete instellingsmanoeuvre (geïdentificeerd door een continu geluidssignaal van de zoemer en door de tekst 5E t op het display), tijdens welke de obstakelherkenning niet actief is.
oPd iSt.SLoUd	1	20	2		Ruimte nadering opening [cm] (Fig. C2 Ref. E)	Voor het instellen van de ruimte voor nadering bij de aanslag opening. Dit traject wordt bij lage snelheid uitgevoerd.
cLd iSt.SLoUd	1	20	2		Ruimte nadering sluiting [cm] (Fig. C2 Ref. F)	Voor het instellen van de ruimte voor nadering bij de aanslag sluiting. Dit traject wordt bij lage snelheid uitgevoerd.
oPd iSt.dEcEL	10	70	50		Ruimte vertraging opening [cm] (Fig. C2 Ref. C)	Voor het instellen van de ruimte die de deur nodig heeft om van hoge snelheid naar lage snelheid over te gaan tijdens een opening. Met de functie autosest wordt deze parameter automatisch ingesteld. De eventuele wijziging van deze parameter wordt uitgevoerd door een complete instellingsmanoeuvre (geïdentificeerd door een continu geluidssignaal van de zoemer en door de tekst 5E t op het display), tijdens welke de obstakelherkenning niet actief is.
cLd iSt.dEcEL	10	70	50		Ruimte vertraging sluiting [cm] (Fig. C2 Ref. D)	Voor het instellen van de ruimte die de deur nodig heeft om van hoge snelheid naar lage snelheid over te gaan tijdens een sluiting. Met de functie autosest wordt deze parameter automatisch ingesteld. De eventuele wijziging van deze parameter wordt uitgevoerd door een complete instellingsmanoeuvre (geïdentificeerd door een continu geluidssignaal van de zoemer en door de tekst 5E t op het display) tijdens welke de obstakelherkenning niet actief is.
oP SPEEd	4	99	60		Standardsnelheid bij opening [%] (Fig. C2 Ref. G)	Voor het instellen van de snelheid die de deur standaard moet bereiken bij opening, in percentage van de maximaal haalbare snelheid door de actuator. Met de functie autosest wordt deze parameter automatisch ingesteld. De eventuele wijziging van deze parameter wordt uitgevoerd door een complete instellingsmanoeuvre (geïdentificeerd door een continu geluidssignaal van de zoemer en door de tekst 5E t op het display), tijdens welke de obstakelherkenning niet actief is.
cL SPEEd	4	99	60		Standardsnelheid bij sluiting [%] (Fig. C2 Ref. H)	Voor het instellen van de snelheid die de deur standaard moet bereiken bij sluiting, in percentage van de maximaal haalbare snelheid door de actuator. Met de functie autosest wordt deze parameter automatisch ingesteld. De eventuele wijziging van deze parameter wordt uitgevoerd door een complete instellingsmanoeuvre (geïdentificeerd door een continu geluidssignaal van de zoemer en door de tekst 5E t op het display), tijdens welke de obstakelherkenning niet actief is.
oPForcE	1	99	75		Openingskracht [%]	Voor het instellen van de gevoeligheid voor het obstakel tijdens de opening (1=max., 99=min.)
cLSForcE	1	99	75		Sluitkracht [%]	Voor het instellen van de gevoeligheid voor het obstakel tijdens de sluiting (1=max., 99=min.) Met de functie autosest wordt deze parameter automatisch ingesteld op een waarde van 10%. De gebruiker kan deze parameter wijzigen op grond van de gevoeligheid die nodig is voor het obstakel.

*Universele programmeerbare palmtop

INSTALLATIEHANDLEIDING

TABELA B: MENU LÓGICAS (Lógica)

Logica	Definitie	Default	Uitgevoerde instelling aanvinken	Beschrijving
<i>t c R</i>	Tijd automatische sluiting	1	1 0	Activering/Deactivering Automatische Sluitingen (TCA en Ontruimingstijd)
<i>Panik i P P n ic</i>	Paniekopening (batterij) (LOGIC 83)*	0	1 0	Activering/Deactivering Antipaniefunctie (Par. ANTIPANIEKFUNCTIE)
<i>r P n b l o w c o p</i>	Drukstoot bij opening	0	1 0	Activering / deactivering leidingslag bij opening
<i>in u . d ir .</i>	Omkering openingsrichting	0	1 0	Deze parameter wijzigen, als men de openingsrichting wil veranderen. Fig. AK Standaard rotatie. Fig. AK
<i>S A F E 1</i>	Configuratie van de veiligheidsingang SAFE 1. (Fig. S1, S2, S3, S4) (Fig. T1, T2, T3, T4) (Par.15.1 "Reactie op de commando's")	0	0 1 2 3 4 5	Input geconfigureerd als actieve beveiliging tijdens openen. Input geconfigureerd als actieve beveiliging tijdens openen met controle van de correcte werking aan het begin van elke manoeuvre. Input geconfigureerd als actieve beveiliging tijdens sluiten. Input geconfigureerd als actieve beveiliging tijdens sluiten met controle van de correcte werking aan het begin van elke manoeuvre. Input geconfigureerd als actieve beveiliging tijdens openen met "detection zone". Input geconfigureerd als actieve beveiliging tijdens openen met "detection zone" met controle van de correcte werking aan het begin van elke manoeuvre.
<i>S A F E 2</i>	Configuratie van de veiligheidsingang SAFE 2. (Fig. S1, S2, S3, S4) (Fig. T1, T2, T3, T4) (Par.15.1 "Reactie op de commando's")	2	0 1 2 3 4 5	Input geconfigureerd als actieve beveiliging tijdens openen. Input geconfigureerd als actieve beveiliging tijdens openen met controle van de correcte werking aan het begin van elke manoeuvre. Input geconfigureerd als actieve beveiliging tijdens sluiten. Input geconfigureerd als actieve beveiliging tijdens sluiten met controle van de correcte werking aan het begin van elke manoeuvre. Input geconfigureerd als actieve beveiliging tijdens openen met "detection zone". Input geconfigureerd als actieve beveiliging tijdens openen met "detection zone" met controle van de correcte werking aan het begin van elke manoeuvre.
<i>S A F E 3</i>	Configuratie van de veiligheidsingang SAFE 3. (Fig. S1, S2, S3, S4) (Fig. T1, T2, T3, T4) (Par.15.1 "Reactie op de commando's")	0	0 1 2 3 4 5	Input geconfigureerd als actieve beveiliging tijdens openen. Input geconfigureerd als actieve beveiliging tijdens openen met controle van de correcte werking aan het begin van elke manoeuvre. Input geconfigureerd als actieve beveiliging tijdens sluiten. Input geconfigureerd als actieve beveiliging tijdens sluiten met controle van de correcte werking aan het begin van elke manoeuvre. Input geconfigureerd als actieve beveiliging tijdens openen met "detection zone". Input geconfigureerd als actieve beveiliging tijdens openen met "detection zone" met controle van de correcte werking aan het begin van elke manoeuvre.
<i>S A F E 4</i>	Configuratie van de veiligheidsingang SAFE 4. (Fig. S1, S2, S3, S4) (Fig. T1, T2, T3, T4) (Par.15.1 "Reactie op de commando's")	2	0 1 2 3 4 5	Input geconfigureerd als actieve beveiliging tijdens openen. Input geconfigureerd als actieve beveiliging tijdens openen met controle van de correcte werking aan het begin van elke manoeuvre. Input geconfigureerd als actieve beveiliging tijdens sluiten. Input geconfigureerd als actieve beveiliging tijdens sluiten met controle van de correcte werking aan het begin van elke manoeuvre. Input geconfigureerd als actieve beveiliging tijdens openen met "detection zone". Input geconfigureerd als actieve beveiliging tijdens openen met "detection zone" met controle van de correcte werking aan het begin van elke manoeuvre.
<i>M U L T I F U N - c t i o n E L E i n G A N G</i>	Werkingswijze multifunctionele ingang	0	0 1 2 3 4	Type multifunctie []. Instelling werkwijze van de multifunctionele ingang (Par. WERKINGSWIJZE MULTIFUNCTIONELE INGANG).
<i>d o o r S t A T U S</i>	Werkingsmodus deurstatus output.	0	0 1	Type uitgang deurstatus []. Voor het instellen van de werkwijze van de uitgang DEURSTATUS (Par. WERKINGSWIJZE UITGANG DEURSTATUS)
<i>t Y P E o f L o c k</i>	Werkingsmodus vergrendelingsinrichting	1	0 1 2 3 4 5 6 7 8 9	Type slot []. Voor het instellen van de werkwijze van de blokkeerinrichting (Par. WERKINGSWIJZE BLOKKEERINRICHTING)
<i>F I X E d c o d E</i>	Vaste Code	0	0 1	ON: De ontvanger is geconfigureerd voor de werking in modus vaste code. OFF: De ontvanger is geconfigureerd voor de werking in modus rolling-code.

Logica	Definitie	Default	Uitgevoerde instelling aanvinken	Beschrijving
Prot. LEU	Het beschermingsniveau instellen	0	0	A - Voor toegang tot het programmeringsmenu is het password niet vereist B - Activeert het in het geheugen opslaan van de afstandsbedieningen via radio. Deze modus wordt in de buurt van het bedieningspaneel uitgevoerd en hiervoor is geen toegang nodig: - Na elkaar drukken op de verborgen toets en de normale toets (T1-T2-T3-T4) van een reeds opgeslagen afstandsbediening in standaardmodus via het menu radio. - Binnen 10 sec. drukken op de verborgen toets en de normale toets (T1-T2-T3-T4) van een afstandsbediening die moet worden opgeslagen. De ontvanger verlaat de programmeringsmodus na 10s, binnen deze tijd is het mogelijk nog meer nieuwe afstandsbedieningen in te voeren, door het vorige punt te herhalen. C - Activeert de automatische invoering van de klonen via radio. Hiermee kunnen de met een universele programmabesturing gemaakte klonen en de geprogrammeerde Replay's zich toevoegen aan het geheugen van de ontvanger. D - Activeert de automatische invoering van de replay's via radio. Hiermee kunnen de geprogrammeerde Replay's aan het geheugen van de ontvanger worden toegevoegd. E - U kunt de parameters van de kaart ook via het U-link netwerk wijzigen
			1	A - Voor toegang tot het programmeringsmenu is het password vereist. Het default password is 1234. De functies B - C - D - E variëren niet ten opzichte van de functionering 0
			2	A - Voor toegang tot het programmeringsmenu is het password vereist. Het default password is 1234. B - Deactiveert het in het geheugen opslaan van de afstandsbedieningen via radio. C - Deactiveert de automatische invoering van de klonen via radio. De functies D - E variëren niet ten opzichte van de functionering 0
			3	A - Voor toegang tot het programmeringsmenu is het password vereist. Het default password is 1234. B - Deactiveert het in het geheugen opslaan van de afstandsbedieningen via radio. D - Deactiveert de automatische invoering van de replay's via radio. De functies C - E variëren niet ten opzichte van de functionering 0
			4	A - Voor toegang tot het programmeringsmenu is het password vereist. Het default password is 1234. B - Deactiveert het in het geheugen opslaan van de afstandsbedieningen via radio. C - Deactiveert de automatische invoering van de klonen via radio. D - Deactiveert de automatische invoering van de replay's via radio. E - De mogelijkheid om de parameters van de kaart ook via het U-link netwerk te wijzigen wordt gedeactiveerd De afstandsbedieningen worden alleen opgeslagen met behulp van het speciale menu Radio. BELANGRIJK: Door dit hoge veiligheidsniveau wordt de toegang belemmerd van de ongewenste klonen zowel als van de eventueel aanwezige radiostoringen.
SERIAL MODE	Seriële modus (Om te identificeren hoe de kaart moet worden geconfigureerd in een BFT-netwerkaansluiting.)	0	0	SLAVE standard: de kaart ontvangt commando's/diagnose/etc. en geeft deze door.
			1	MASTER standard: de kaart stuurt activeringscommando's (START, OPEN, CLOSE, PED, STOP) naar andere kaarten.
ADDRESS	Adres	0	[___]	"Om het adres van 0 tot 119 van de kaart in een lokale BFT-netwerkaansluiting te identificeren. (zie paragraaf OPTIONELE MODULES SCS)"
door MODE	Werkingsmodus automatische deur (LOGIC 72)*	0	0	Type werkwijze deur []. Voor het instellen van de werkwijze van de deur (Par. WERKINGSWIJZE DEUR)
			1	
			2	
			3	
			4	
			5	
			6	
			7	
			8	
RADAR SETUP	Activeringsradar aan (LOGIC 73)*	0	0	Type werkwijze radar []. Voor het instellen van de werkwijze van de radar (Par. WERKINGSWIJZE RADAR)
			1	
			2	
BUZZER	Werkingsmodus zoemer (LOGIC 74)*	0	0	Type zoemer []. Voor het instellen van de werkwijze van de zoemer (Par. WERKINGSWIJZE ZOEMER)
			1	
			2	
			3	
REVOUING	Werkingsmodus "kooi" (LOGIC 75)*	0	0	"0" Werking enkele deur. Interne / Externe Deur (Par. AANSLUITING VAN 2 DEUREN IN KOOI-MODUS) "1" Deur ingesteld als INTERN in de werking "Kooi" "2" Deur ingesteld als EXTERN in de werking "Kooi"
			1	
			2	

*Universele programmeerbare palmtop

TOEGANG NAAR DE MENU'S Fig. C1



LEGENDE

⊕ ↑ Doorloop op

⊖ ↓ Doorloop neer

OK ↵ Bevestig / Aanschakeling display

⊕ ⊖ Terugkeer naar het hoofdmenu

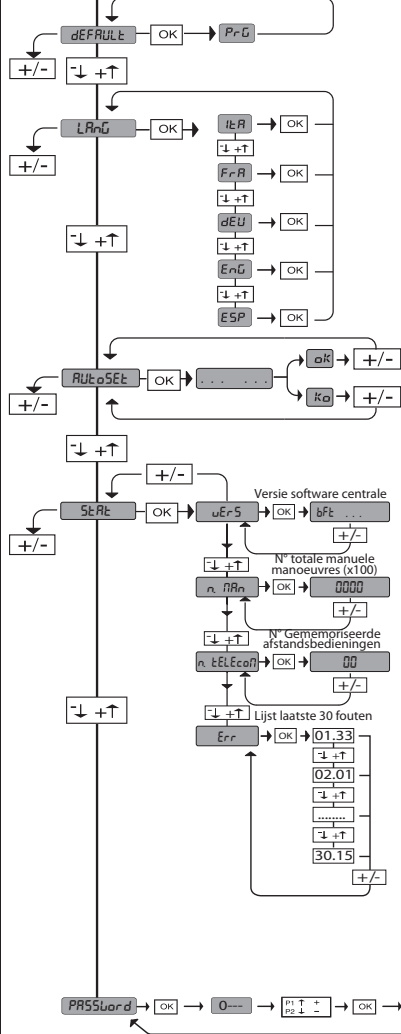
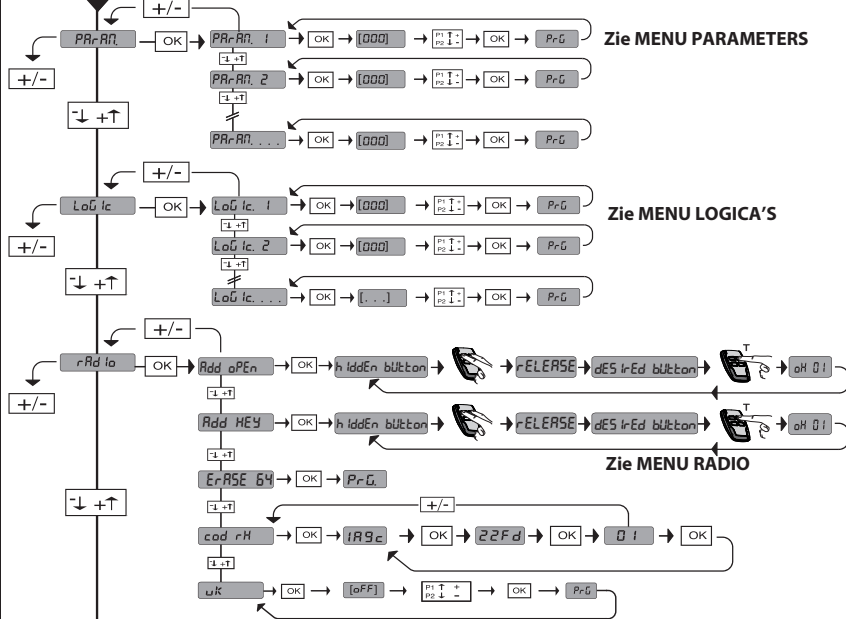

CODE DIAGNOSE	BESCHRIJVING	OPTIES
StoP	Activering ingang STOP	
KEy	Activering ingang Open-Key	
IntEr	Activering ingang INTERNE RADAR	
EHtEr	Activering uitgang EXTERNE RADAR	
oPPh	activering input VEILIGHEIDSINRICHTING BIJ OPENEN	
cLPh	activering input VEILIGHEIDSINRICHTING BIJ SLUITEN	
oPd2	activering input VEILIGHEIDSINRICHTING BIJ OPENEN MET "DETECTION ZONE"	
LtFd-n-	Activering multifunctionele ingang	
Er03	Fout controle veiligheidsinrichtingen bij opening	
Er04	Fout controle veiligheidsinrichtingen bij sluiting	
Er21	Encoder losgekoppeld of defect	
Er22	Encoder omgekeerd ten opzichte van de rotatie van de motor	
Er50	Communicatiefout met optionele kaart voor werking met "ELA SL 24.B KIT"	
Er52	Fout communicatie tussen automatische deuren in de kooi-werking.	
Er53	Fout communicatie met inrichtingen aangesloten op de seriële RS485	
Er1H*	Fout test hardware kaart	- Aansluitingen op de motor controleren - Hardware-problemen aan de kaart (contact opnemen met technisch personeel)
Er3H*	Omkering voor obstakel - amperostop	Eventuele obstakels langs het traject controleren
Er4H*	Thermiek	Wachten tot het automatiseringssysteem is afgekoeld
Er70, Er71, Er74, Er75	Interne fout van controle toezicht systeem.	Proberen de kaart uit en weer aan te zetten. Indien het probleem aanhoudt contact opnemen met de technische service.
Er72	Fout van consistentie centraleparameters (Logica' en Parameters)	Door op Ok te drukken worden de gevonden instellingen bevestigd. De kaart zal blijven werken met de gevonden instellingen. ⚠ Deinstellingen van de kaart moeten nagegaan worden (Parameters en Logica's).
Er73	Fout in de parameters van D-spoor	Door op Ok te drukken zal de kaart weer gaan werken met standaard D-spoor. ⚠ Er moet een autotest uitgevoerd worden
ErF9	Overbelasting uitgang elektrisch slot	Verbindingen van het elektrische slot controleren
SEt	Zelfinstelling. OPGELET! Functie van opname hinder-nissen niet actief	

*H= 0, 1, .., 9, A, B, C, D, E, F

Fig. C2

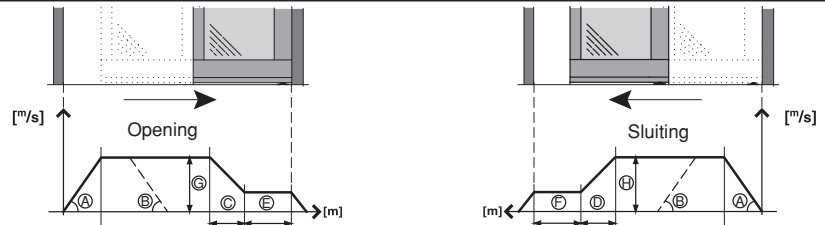



www.bft-automation.com

BFT Spa

Via Lago di Vico, 44 **ITALY**
36015 Schio (VI)
T +39 0445 69 65 11
F +39 0445 69 65 22

SPAIN

**BFT GROUP ITALIBERICA DE
AUTOMATISMOS SL**
Cami de Can Bassa, 6, 08401
Granollers, Barcelona, Spagna

FRANCE

AUTOMATISMES BFT FRANCE SAS
50 rue Jean Zay
69800 Saint-Priest, Francia

GERMANY

BFT ANTRIEBSSYSTEME GMBH
Faber-Castell-Straße 29, 90522
Oberasbach, Germania

UNITED KINGDOM

BFT AUTOMATION UK LTD
Unit C2-C3 The Embankment Business
Park, Vale Road Heaton Mersey Stockport
Cheshire SK4 3GL United Kingdom

BFT AUTOMATION (SOUTH) LTD
Enterprise House Murdock Road, Dorcan,
Swindon, England, SN3 5HY

PORTUGAL

BFT PORTUGAL SA
Urb. Pedrulha lote 9 - Apartado 8123,
3025-248 Coimbra Portugal

POLAND

BFT POLSKA SP ZOO
Marecka 49, 05-220 Zielonka, Polonia

IRELAND

BFT AUTOMATION IRELAND
Unit D3 City Link Business Park, Old Naas
Road, Dublin

CROATIA

BFT ADRIA DOO
Obrovac 39, 51218, Dražice, Croazia

CZECH REPUBLIC

BFT CZ SRO
Ustecka 533/9, 184 00 Praha 8,
Czech

TURKEY

BFT OTOMASYON KAPI
Şerifali Mahallesi, no, 34775
Ümraniye/İstanbul, Turchia

U.S.A.

BFT AMERICAS INC.
1200 S.W. 35th Avenue Suite B Boynton
Beach FL 33426

AUSTRALIA

BFT AUTOMATION AUSTRALIA PTY
29 Bentley St, Wetherill Park NSW
2164, Australia

EMIRATES

BFT MIDDLEEAST FZCO
FZS2 AA01 -PO BOX 262200, Jebel Ali Free
Zone South Zone 2, Dubai - United Arab

NEW ZEALAND

BFT AUTOMATION NEW ZEALAND
224/A Bush Road, Rosedale,
Auckland, New Zealand