



## 1. APLICACIONES

Cuadro de maniobra alimentado a 230 Vac para 1 motor, para el accionamiento de puertas batientes de 1 hoja, regulación de fuerza y paro suave al final de maniobra de apertura y cierre.

## 2. FUNCIONAMIENTO

Las maniobras se ejecutan mediante el pulsador Alternativo, pulsador TEST en placa o mediante la Tarjeta de Radio. La maniobra finaliza por: la activación del FC correspondiente o la finalización del tiempo de funcionamiento. Si durante la maniobra de apertura se da una orden, la maniobra finaliza y no ejecuta el cierre automático.

Si durante la maniobra de cierre se da una orden ésta provoca la inversión de la maniobra, pasándose directamente a la maniobra de apertura.

La activación del C.SEG en la maniobra de cierre provoca la inversión de ésta, pasándose directamente a la maniobra de apertura.

El Contacto Luz de Garaje se activa al iniciar la maniobra de apertura y se desactiva 2 seg. después de haberse iniciado.

El pulsador de apertura peatonal (20-21) acciona la apertura peatonal de la puerta.

## 3. CONEXIONES

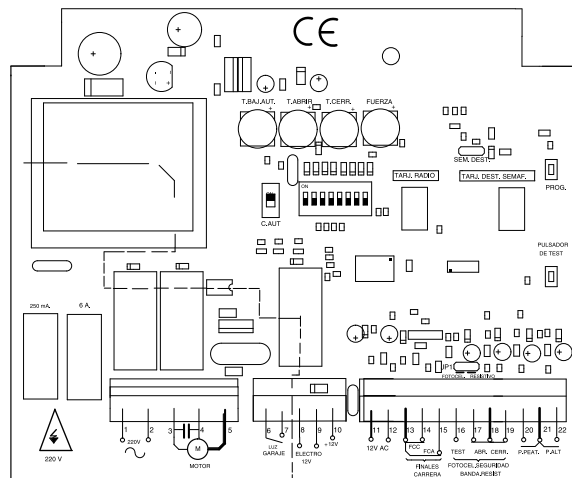

### 3.1 PANEL DE CONTROL

#### ALIMENTACIÓN

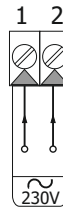

#### MOTOR MONOFÁSICO

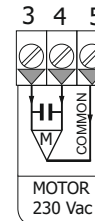

#### PULSADORES

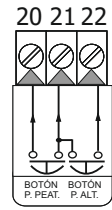

### 3.2 TERMINALES

#### LUZ GARAJE ELECTRO CERRADURA

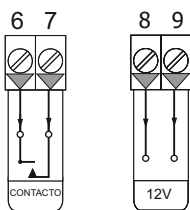

#### ACCESORIOS ALIMENTACIÓN

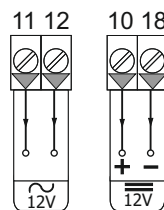

#### FINAL DE CARRERA

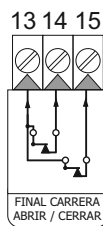

#### SEGURIDAD

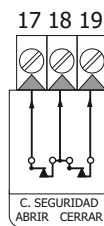

#### BANDA SEGURIDAD (OPCIÓN 5 ON)

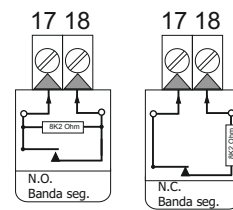

#### TEST FOTOCÉLULA

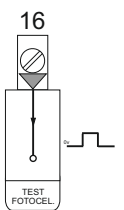

## 4. OPCIÓN BAJADA AUTOMÁTICA

### BAJADA AUTOMÁTICA

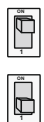

- La puerta cierra automáticamente.
- No hay cierre automático

## 5. PUENTES SELECTORES

### FOTOCÉLULA / RESISTIVO



**FOTOCÉLULA** - Normalmente cerrado



**RESISTIVO** - Normalmente cerrado.  
Contacto resistivo de 8K2Ω

### SEMÁFORO/ DESTELLO

















**SEMÁFORO**- Durante la subida se activa la luz roja. Durante el tiempo de espera (puerta abierta) se activa la luz verde. Antes de la bajada, la luz verde empieza una acción intermitente durante 4s. En la bajada se enciende de nuevo la luz roja.

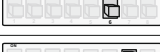
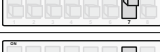

**DESTELLO**- En la apertura, la salida del relé destello, está activada en forma de luz fija. En el cierre, funciona intermitentemente (flash).

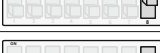
## 6. OPCIONES

1	INHIBICIÓN PARO AL ABRIR		- No podemos detener la puerta mientras abre con el emisor, con el pulsador TEST de la placa o la entrada P.ALT (21-22).
			- Podemos detener la puerta mientras abre con EMISOR, TEST placa o P.ALT (21-22).
2	GOLPE DE INVERSIÓN / GOLPE DE CIERRE		- Antes de abrir, cierra durante 1 segundo y se activa la electro cerradura.
			- Apertura normal con electro cerradura.
3	TIEMPOS DOBLES		- Tiempo de funcionamiento entre 10 y 80 segundos.
			- Tiempo de funcionamiento entre 5 y 40 segundos.
4	CIERRE POR CONTACTO DE SEGURIDAD		- La puerta cierra cuando se activa el contacto de seguridad de CERRAR (18-19).
			- Funcionamiento normal del contacto de seguridad de CERRAR (18-19).
5	FOTOCÉLULA 2 / BANDA DE SEGURIDAD		- El contacto seguridad ABRIR (17-18), funciona como banda seguridad resistiva 8k2.
			- El contacto seguridad ABRIR (17-18), funciona como contacto N.C.
6	PARO SUAVE		- La puerta realiza una parada suave al final de los recorridos de apertura y cierre. (ver punto 7. para programación del recorrido con paro suave).
			- No hay paro suave.
7	IMPULSO CADA HORA		- La puerta aprieta 6 s. cada hora, cuando está abierta y cerrada.
			- Funcionamiento normal.
8	TIEMPOS DIGITALES		- Se memorizan los tiempos con pulsador de programación.
			- Los tiempos son regulados por los potenciómetros.

## 7. TEMPORIZADORES

### TIEMPO DE BAJADA AUTOMÁTICA (ROJO)



Regula el tiempo de espera de cierre autom.  
Girar a la IZQUIERDA para disminuir y  
a la DERECHA para aumentar.  
Mínimo - 5 seg  
Máximo - 90 seg

### TIEMPO DE APERTURA (BLANCO)



Regula el tiempo de apertura.  
Girar a la IZQUIERDA para disminuir y  
a la DERECHA para aumentar.  
Mínimo - 3 seg ( 10 sec si Opción 3 ON)  
Máximo - 60 seg (80 sec si Opción 3 ON)

### TIEMPO DE CIERRE (VERDE)

\* Con opción 6 y 8 en ON, Regulación velocidad Paro Suave\*



Regula el tiempo de cierre o la velocidad Paro Suave.  
Girar a la IZQUIERDA para disminuir y  
a la DERECHA para aumentar.  
Mínimo - 3 seg ( 10 sec si OPCIÓN 3 ON)  
Máximo - 60 seg (80 sec si OPICÓN 3 ON)

### FUERZA (AZUL)



Regula la fuerza del motor.  
Girar a la IZQUIERDA para disminuir y  
a la DERECHA para aumentar.

## 8. PROGRAMACIÓN EN MODO DIGITAL (AUTOAPRENDIZAJE) (OPCIÓN 8 ON)

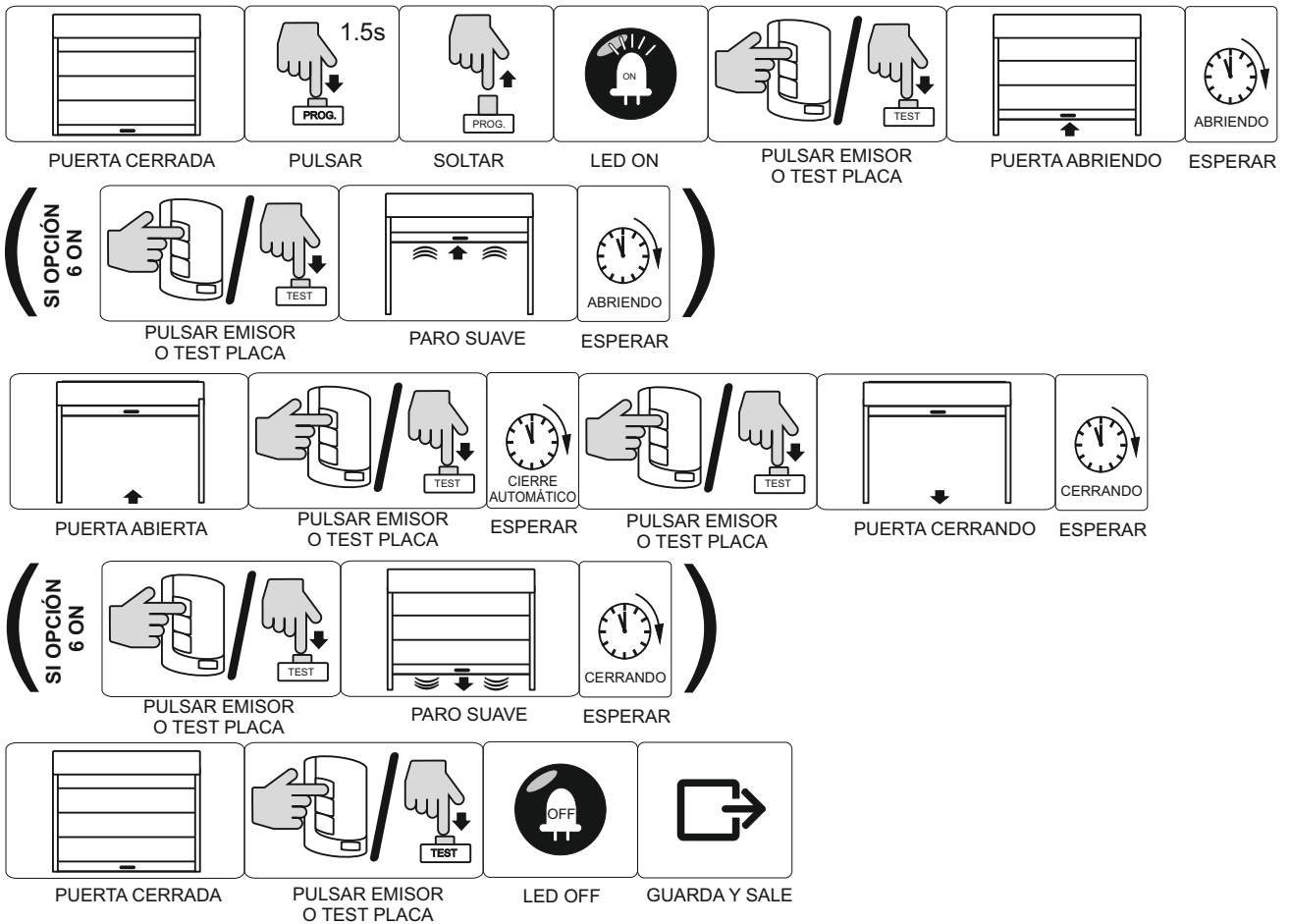

## 9. CAJA DE PLÁSTICO

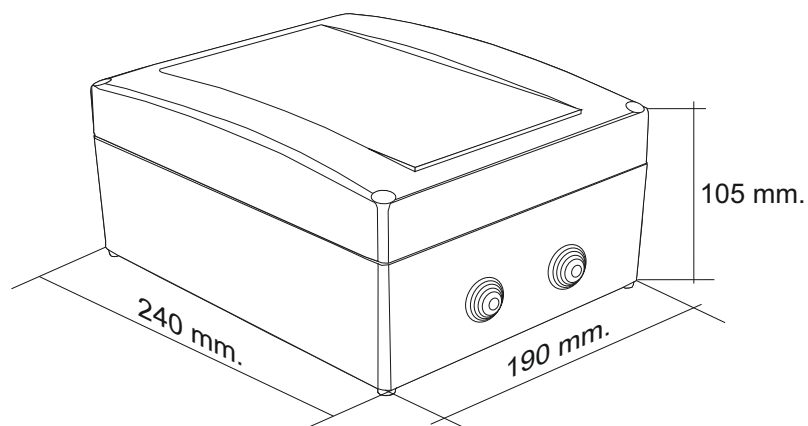

**CARACTERÍSTICAS TÉCNICAS**

Alimentación	230V AC +/- 10%
Potencia motor	550 W (0.75 CV)
Salida alimentación accesorios	12V AC 200mA
Contacto luz garaje	Libre de tensión
Electrocerradura	12V 1A.
Tiempo apertura	De 3 sec a 40 sec (40 a 80 sec)
Tiempo cierre	De 3 sec a 40 sec (40 a 80 sec)
Tiempo cierre automático	De 5 sec a 110 sec
Temperatura	-20 a 85°
Medidas sin caja	170x140 mm

DECLARACION DE CONFORMIDAD CE  
Para mas información consultar [www.aerf.eu](http://www.aerf.eu)

# ATENCIÓN!!

- La instalación y la puesta a punto de la instalación sólo puede ser ejecutada por personal cualificado.

