

**LEA DETENIDAMENTE ESTAS HOJAS PARA AJUSTAR LAS MULTIPLES FUNCIONES DEL NUEVO “GLOBAL XL”.**

¡IMPORTANTE! El motor viene de fábrica REGULADO CON BLOQUEO TOTAL EN AMBOS SENTIDOS (Función irreversible).

**FUNCIONES DISPONIBLES EN ESTE EQUIPO:**

<b>FUNCIÓN</b>	<b>DESCRIPCIÓN DE LA FUNCIÓN</b>
<b>DESBLOQUEO TOTAL APERTURA</b>	Permite que el motor funcione totalmente libre en la posición en la que el vástago del equipo está recogido.
<b>DESBLOQUEO TOTAL EN CIERRE (Necesaria la utilización de cerradura eléctrica)</b>	Permite que el motor funcione totalmente libre en la posición en la que el vástago del equipo está extendido.
<b>SEMI-BLOQUEO EN APERTURA</b>	Permite que el motor funcione con una retención regulable según se precise en la instalación cuando la posición en la que se encuentra el vástago del equipo es la recogida. Esta función es recomendable cuando la puerta está sometida a corrientes de aire para evitar aceleraciones en la puerta.
<b>SEMI-BLOQUEO EN CIERRE</b>	Permite que el motor funcione con una retención regulable según se precise en la instalación cuando la posición en la que se encuentra el vástago del equipo es la extendida. Esta función es recomendable cuando la puerta está sometida a corrientes de aire para evitar aceleraciones en la puerta.
<b>BLOQUEO TOTAL EN APERTURA</b>	Permite que el motor funcione totalmente bloqueado en la posición en la que el vástago del equipo está recogido.
<b>BLOQUEO TOTAL EN CIERRE (En puertas de longitud menor a 3 mtrs. No es necesario el uso de cerradura eléctrica)</b>	Permite que el motor funcione totalmente bloqueado en la posición en la que el vástago del equipo está extendido.
<b>FUERZA DE SALIDA DE EJE REGULABLE</b>	Permite regular la fuerza de la salida del vástago en función del peso de la puerta que se desea automatizar.
<b>FUERZA DE ENTRADA DE EJE REGULABLE</b>	Permite regular la fuerza de la entrada del vástago en función del peso de la puerta que se desea automatizar.
<b>AMORTIGUACIÓN (PARO SUAVE) DE SALIDA DE EJE REGULABLE</b>	Permite regular el paro suave en la salida del vástago en función del recorrido de amortiguación que se desea conseguir.
<b>AMORTIGUACIÓN (PARO SUAVE) DE ENTRADA DE EJE REGULABLE</b>	Permite regular el paro suave en la entrada del vástago en función del recorrido de amortiguación que se desea conseguir.

**VENTAJAS DE ESTE EQUIPO:****VENTAJAS PARA EL CLIENTE.**

El poder disponer de todas estas funciones en un solo equipo, pudiendo escoger en todo momento la opción deseada a través de las regulaciones del conjunto, permite tener una unificación completa de todos los modelos existentes en el mercado para automatizar puertas batientes.

Esta característica le ofrece la gran ventaja a nuestro cliente de tener una única referencia como stock, haciendo así que la rotación de éste sea muy fluida, y evitando así el tener alguno de los modelos de los motores que menos se utilizan, durante largos periodos en el almacén.

Otra ventaja para el cliente, derivada de la anterior, es la posibilidad de incrementar el volumen de sus compras, gracias a la rápida rotación del producto en el almacén, y por tanto, disfrutar de unas ventajas superiores en estas compras.

#### VENTAJAS FUNCIONALES Y DE SEGURIDAD.

Adaptabilidad instantánea a las necesidades de automatización de la cancela sin tener que sustituir el equipo por otro modelo.

Regulación del bloqueo de modo que puede dejarse ajustado para que en los momentos en los que la puerta está sometida a fuertes vientos de cola y el motor está en funcionamiento, la válvula interna evite las aceleraciones de la puerta, incluso llegando a producir la detención del movimiento, evitando así los posibles accidentes.

### CARACTERÍSTICAS TÉCNICAS

#### POSIBLES REGULACIONES

##### Cabeza delantera



Regulación Amortiguación (Paro Suave) en salida de vástago

TIPO/ CARACTERISTICAS	GLOBAL XL
Alimentación	230V/50Hz
Potencia	276 W
Intensidad	1,2A
R.P.M.	1450
Condensador	14µf/250V
Nivel protección	IP-55
Protección térmica	100°C
Tª Funcionamiento	-20°C a +80°C
Caudal	1 l/min
Presión trabajo	0-55 bar
Servicio funcionamiento	Intensivo
Fuerza lineal abrir	6890N
Fuerza lineal cierre	8540N
Tiempo medio maniobra apertura	Carrera 250 mm = 20 s / Carrera 400 mm = 33 s
Tiempo medio maniobra cierre	Carrera 250 mm = 26 s / Carrera 400 mm = 39 s
Carrera	250 mm/ 400 mm
Peso	12 Kg

##### Distribuidor

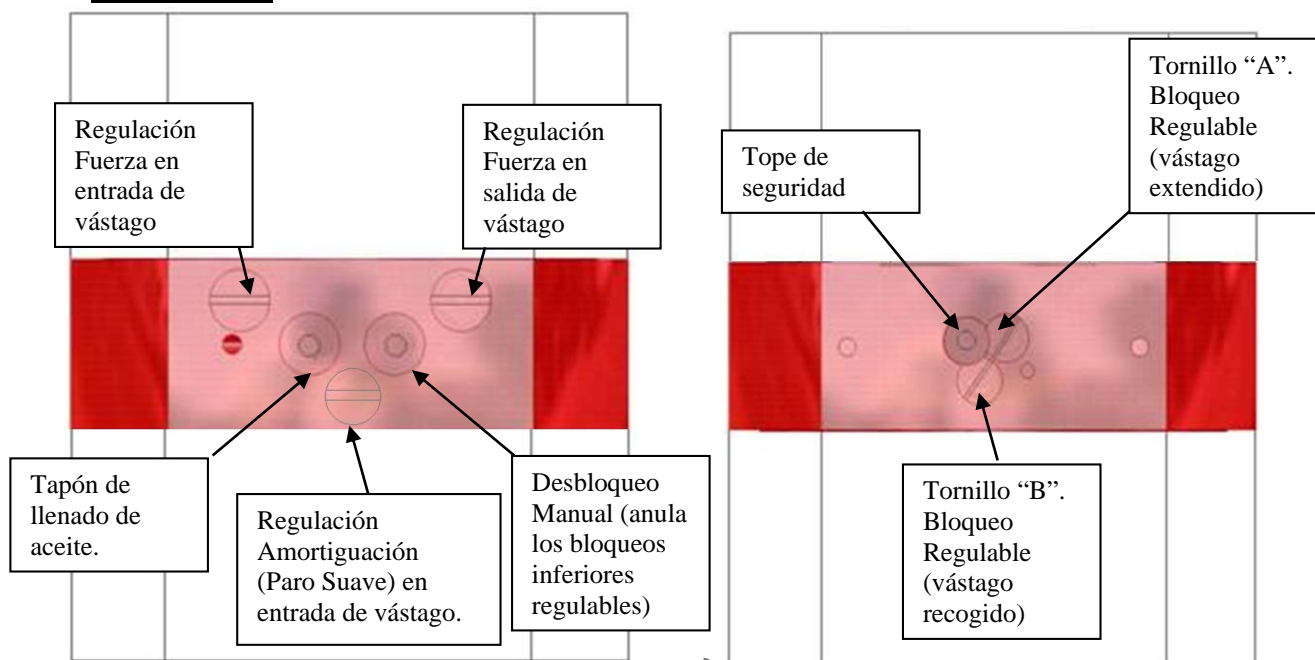

**CONSEJOS DE REGULACIÓN SEGÚN LAS CARACTERÍSTICAS DE LA PUERTA QUE SE DESEA AUTOMATIZAR.**

**- REGULACIONES CON VÁSTAGO EXTENDIDO:**

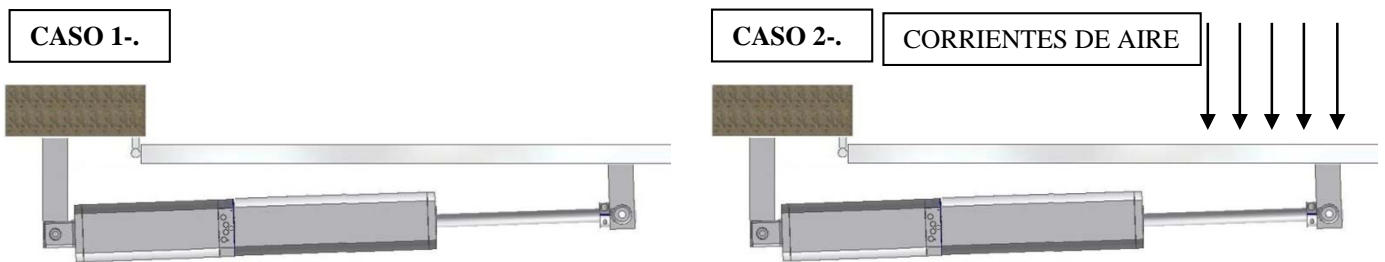

**- REGULACIONES CON VÁSTAGO RECOGIDO:**

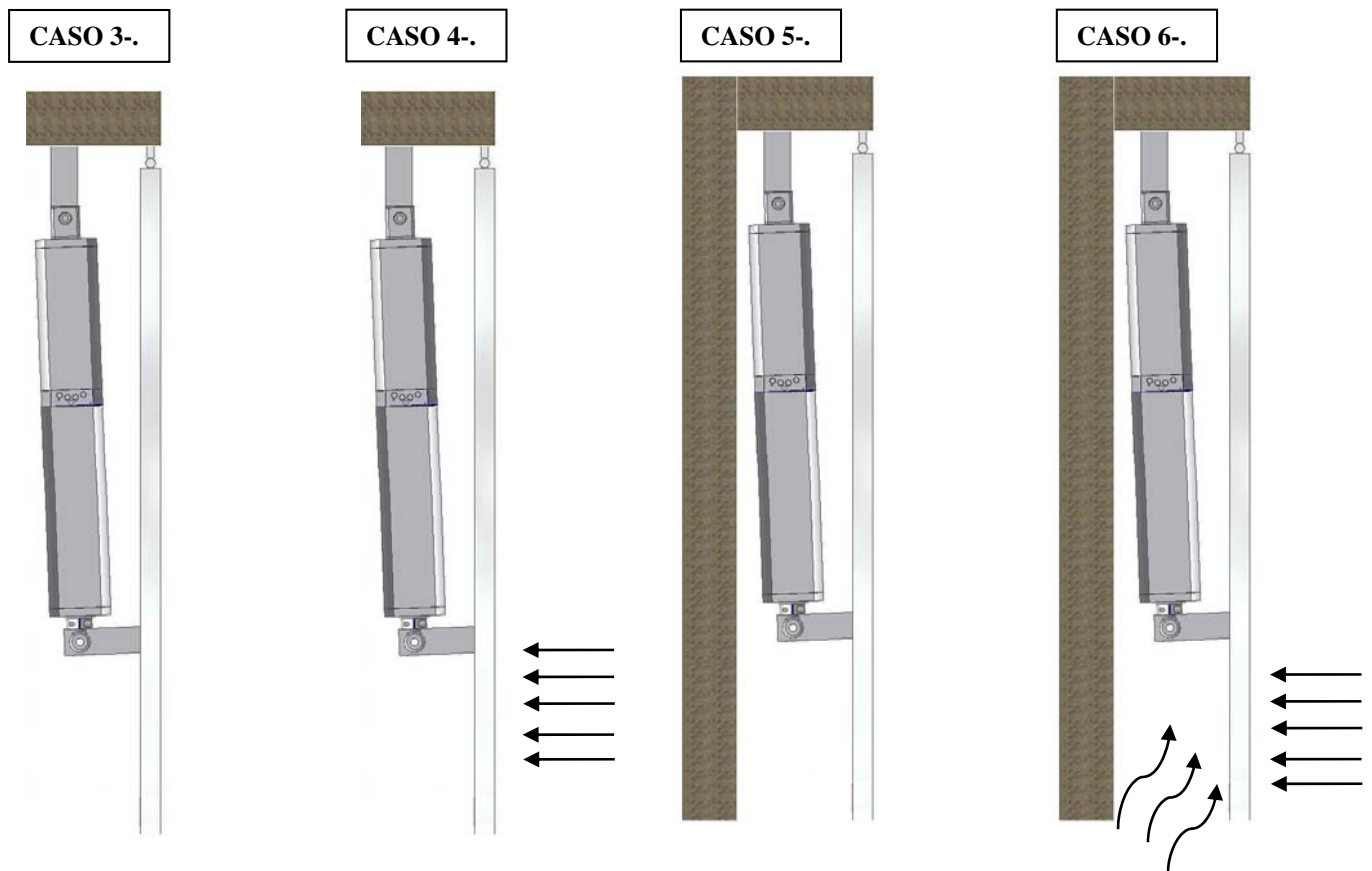

**REGULACIONES EN LAS SITUACIONES PLANTEADAS.**

<b>VÁSTAGO EXTENDIDO</b>	<b>PUERTA SIN CERRADURA</b>	<b>PUERTA CON CERRADURA ELÉCTRICA</b>
CASO 1	- Regular el bloqueo en cierre apretando el tornillo "A" a tope para que de esta forma el motor actúe con BLOQUEO TOTAL EN CIERRE.	- Mantener el motor en una posición de DESBLOQUEO TOTAL EN CIERRE. Para conseguir esta función, aflojar el tornillo "A" girándolo un máximo de unos 180°.
CASO 2	- Regular el bloqueo en cierre apretando el tornillo "A" a tope para que de esta forma el motor actúe con BLOQUEO TOTAL EN CIERRE. ¡PRECAUCIÓN! No utilizar este equipo para puertas de longitud mayor a 3 mtrs. Que estén sometidas a fuertes corrientes de aire.	-Regular el tornillo "A" hasta conseguir una posición en la que el motor adquiriera la función de SEMI-BLOQUEO EN CIERRE, hasta un punto máximo en el que se pueda abrir la puerta de forma manual en caso de fallo de corriente. De esta forma el motor actuará retenido y evitará aceleraciones de la puerta ante corrientes de aire.
<b>VASTAGO RECOGIDO</b>	<b>PUERTA SIN CERRADURA O CON CERRADURA ELÉCTRICA</b>	
CASO 3	- Regular las condiciones del bloqueo en apertura como usted decida para que el motor opere bajo las condiciones de DESBLOQUEO TOTAL EN APERTURA, SEMI-BLOQUEO EN APERTURA o BLOQUEO TOTAL EN APERTURA. Puede conseguir estas funciones, a través de la regulación del tornillo "B", aflojándolo un máximo de unos 180° para tener el DESBLOQUEO TOTAL EN APERTURA, apretando el tornillo "B" al máximo para conseguir el BLOQUEO TOTAL EN APERTURA, o regulando el tornillo "B" entre las dos posiciones anteriores para obtener la función de SEMI-BLOQUEO EN APERTURA.	
CASO 4	- Regular el tornillo "B" para que este actúe con la función de SEMIBLOQUEO EN APERTURA, para que de esta forma se eviten las aceleraciones de la puerta producidas por corrientes de aire. Si lo desea puede utilizar la función de BLOQUEO TOTAL EN APERTURA apretando el tornillo "B" al máximo.	
CASO 5	- Puede regular las funciones del motor para dejarlo en posición de DESBLOQUEO TOTAL EN APERTURA, aflojando el tornillo "B" hasta un máximo de unos 180° desde la posición de apriete máximo. ¡PRECAUCIÓN! Si desea obtener una función de BLOQUEO TOTAL EN APERTURA en el caso en el que exista un muro detrás de la puerta, asegúrese de que tiene espacio suficiente para pasar y acceder al motor o no podrá anular la posición de bloqueo, quedando la puerta fijada en esta posición en caso de falta de alimentación. En caso de no existir espacio suficiente, y para asegurar la prevención de posibles incidentes, se recomienda dejar el equipo con el BLOQUEO REGULADO AL LÍMITE, en la posición en la que usted sea capaz de cerrar la puerta de forma manual.	
CASO 6	¡PRECAUCIÓN! Ante corrientes de aire, regule el tornillo "B" hasta obtener una función de BLOQUEO TOTAL EN APERTURA. En el caso en el que exista un muro detrás de la puerta, asegúrese de que tiene espacio suficiente para pasar y acceder al motor o no podrá anular la posición de bloqueo, quedando la puerta fijada en esta posición en caso de falta de alimentación. En caso de no existir espacio suficiente, y para asegurar la prevención de posibles incidentes, se recomienda dejar el equipo con el BLOQUEO REGULADO AL LÍMITE, en la posición en la que usted sea capaz de cerrar la puerta de forma manual.	

**NOTA:** En cualquier caso que sea dado, es posible regular las fuerzas de entrada del eje y de salida del eje a su gusto, siguiendo el criterio que usted crea conveniente según el peso y las características de la puerta, así como el paro suave o amortiguación en salida de eje que se desea conseguir.

# USO EN PUERTAS Y CANCELAS BATIENTES DE 1 Y 2 HOJAS: INSTALACIÓN Y EMPLAZAMIENTO GLOBAL XL.

## INSTALACIÓN:

- Fijar el soporte 1 en el pilar de la puerta.
- Colocar la rótula (apretando a tope) y el soporte 2 en el vástago del mecanismo hidráulico.
- Fijar el mecanismo en el soporte 1 (el vástago no queda fijado a la puerta).
- Hacer salir el eje hasta el final de su recorrido (conectándolo al cuadro de maniobras), asegurando el recorrido.
- Parar el mecanismo y fijar a la puerta el soporte 2, teniendo especial cuidado de no marcar el eje del mecanismo con las salpicaduras de la soldadura, en caso de duda untar el eje con grasa. Esta operación ha de realizarse con la puerta cerrada.

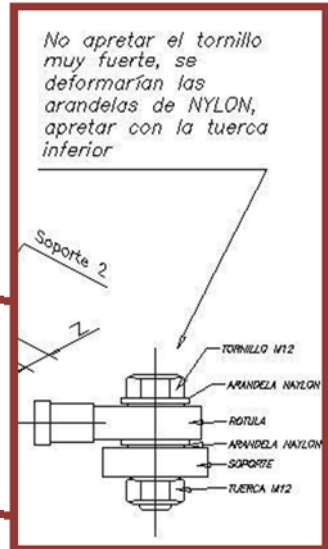

## TIPO DE INSTALACIÓN:

### APERTURA AL INTERIOR:

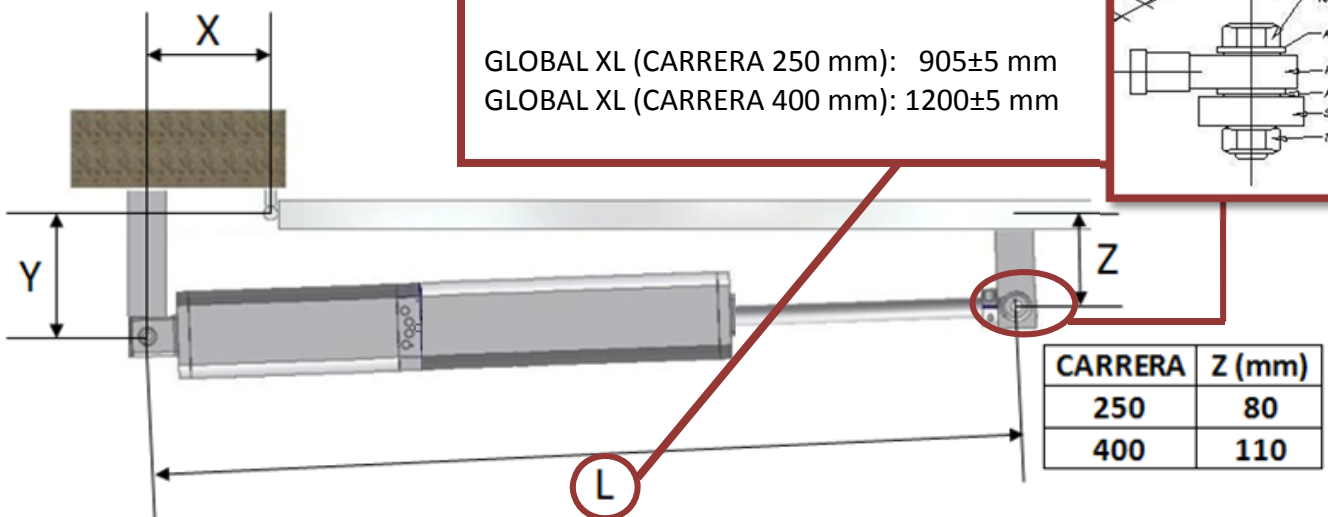

### INSTALACIÓN RÁPIDA

### APERTURA AL EXTERIOR:

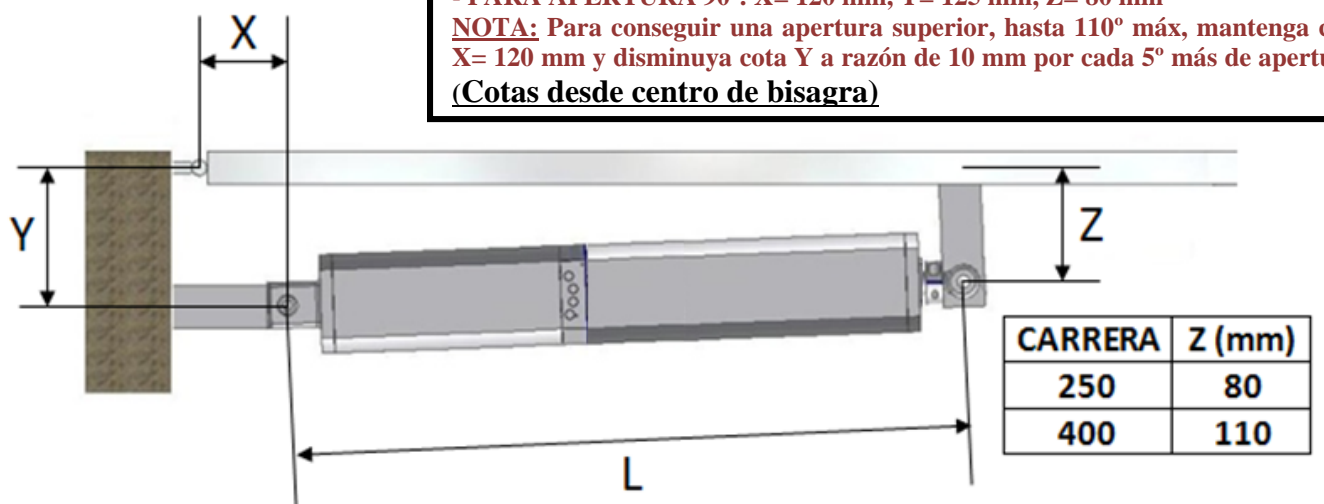

## GLOBAL XL CARRERA 250 mm APERTURA AL INTERIOR

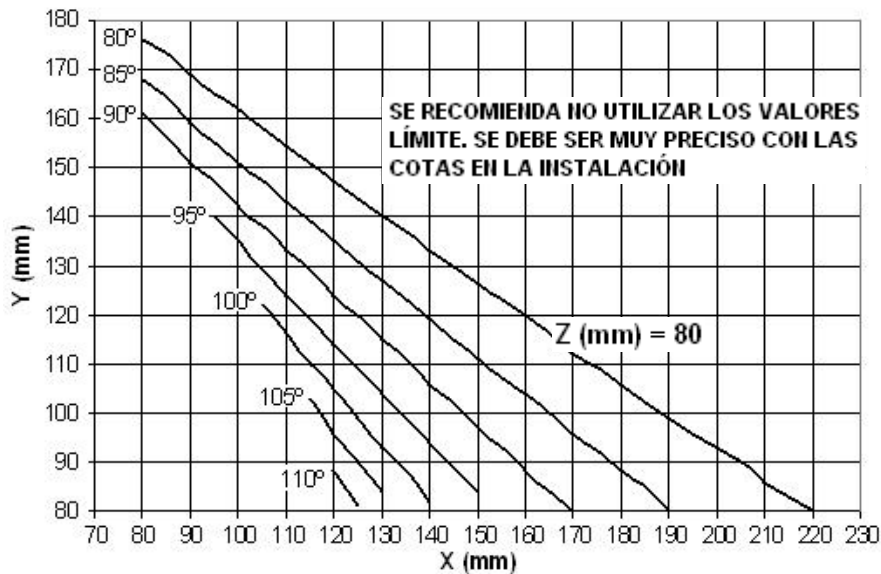

### Uso de las tablas

1-. Escoger valor X o Y deseado. **(Cotas desde centro de bisagra).**

2-. Trazar una línea recta hasta que interseccione con el ángulo de apertura deseado

3-. Trazar en este punto una línea perpendicular hasta cortar con el eje contrario al escogido (X o Y).

4-. Ya quedan definidas todas las cotas de instalación.

-Si lo prefiere puede escoger los valores de X e Y directamente de las siguientes tablas:

mm	X	80	85	90	95	100	105	110	115	120	125	130	135	140	145	150
80°	Y	176	173	169	165	162	158	154	151	147	144	140	137	133	130	126
85°	Y	168	164	159	155	151	147	143	139	135	131	127	123	119	115	111
90°	Y	161	156	151	147	142	138	133	129	124	120	115	111	106	102	97
95°	Y	—	—	—	140	135	129	124	119	114	109	104	99	94	89	84
100°	Y	—	—	—	—	—	122	116	110	105	99	93	88	82	—	—
105°	Y	—	—	—	—	—	—	—	103	96	90	84	—	—	—	—
110°	Y	—	—	—	—	—	—	—	—	88	81	—	—	—	—	—

mm	X	155	160	165	170	175	180	185	190	195	200	205	210	215	220
80°	Y	123	120	116	112	109	106	102	99	96	93	90	86	83	80
85°	Y	107	104	100	96	92	88	85	80	—	—	—	—	—	—
90°	Y	93	88	84	80	—	—	—	—	—	—	—	—	—	—

## GLOBAL XL CARRERA 250 mm APERTURA AL EXTERIOR

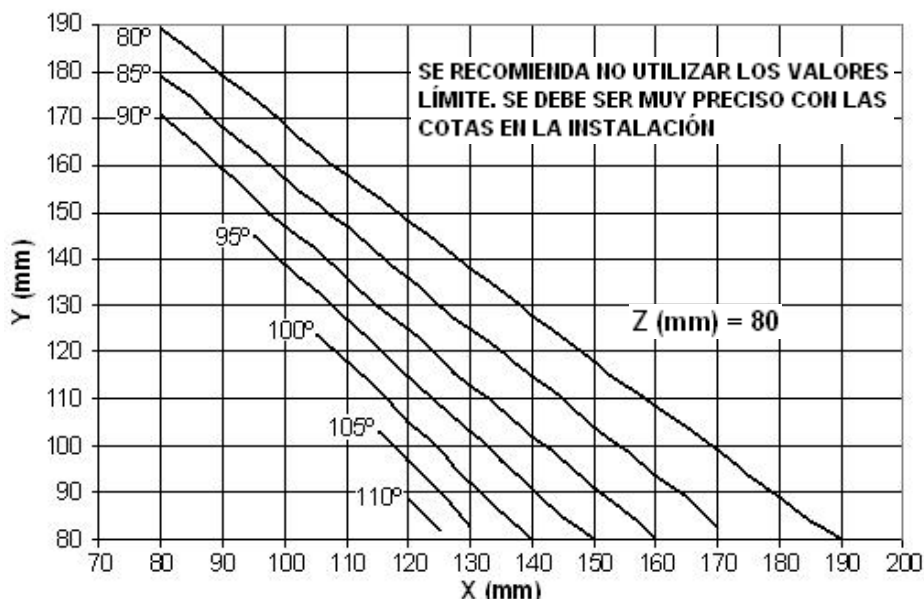

### Uso de las tablas

- 1-. Escoger valor X o Y deseado. **(Cotas desde centro de bisagra)**
- 2-. Trazar una línea recta hasta que interseccione con el ángulo de apertura deseado
- 3-. Trazar en este punto una línea perpendicular hasta cortar con el eje contrario al escogido (X o Y).
- 4-. Ya quedan definidas todas las cotas de instalación.

-Si lo prefiere puede escoger los valores de X e Y directamente de las siguientes tablas:

mm	X	80	85	90	95	100	105	110	115	120	125	130	135
80°	Y	189	184	179	174	169	163	158	153	148	143	138	133
85°	Y	179	174	168	163	157	152	147	141	136	130	125	120
90°	Y	171	165	159	153	147	142	136	130	125	119	113	108
95°	Y	—	—	—	145	139	133	127	121	115	109	103	97
100°	Y	—	—	—	—	—	124	118	112	105	99	92	86
105°	Y	—	—	—	—	—	—	—	103	97	90	83	—
110°	Y	—	—	—	—	—	—	—	—	89	82	—	—

mm	X	140	145	150	155	160	165	170	175	180	185	190
80°	Y	128	123	118	113	109	104	99	94	89	84	80
85°	Y	115	110	104	99	94	89	83	—	—	—	—
90°	Y	102	97	91	86	80	—	—	—	—	—	—
95°	Y	91	85	80	—	—	—	—	—	—	—	—
100°	Y	80	—	—	—	—	—	—	—	—	—	—

## GLOBAL XL CARRERA 400 mm APERTURA AL INTERIOR

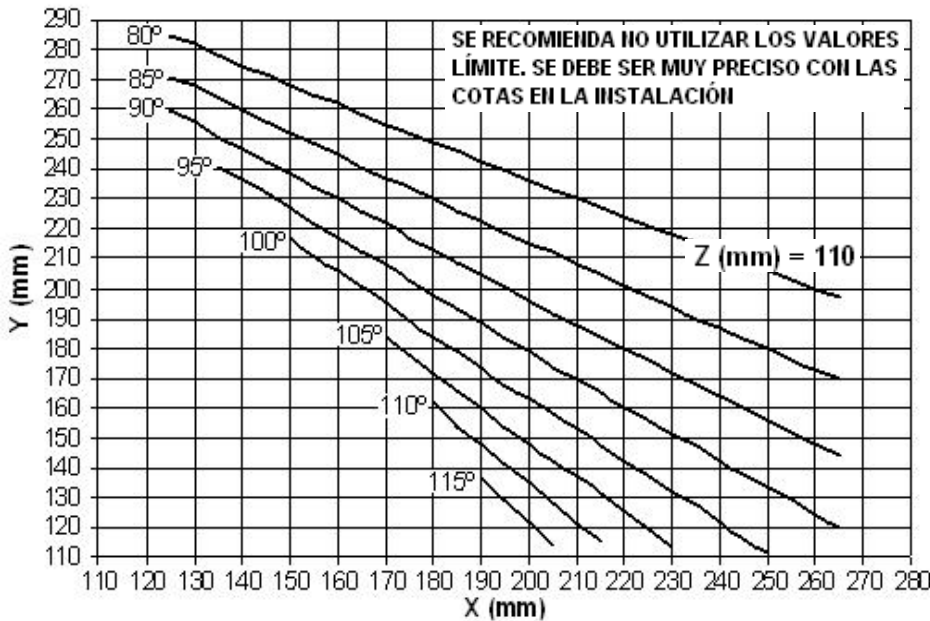

### Uso de las tablas

- 1-. Escoger valor X o Y deseado. **(Cotas desde centro de bisagra).**
- 2-. Trazar una línea recta hasta que interseccione con el ángulo de apertura deseado
- 3-. Trazar en este punto una línea perpendicular hasta cortar con el eje contrario al escogido (X o Y).
- 4-. Ya quedan definidas todas las cotas de instalación.

-Si lo prefiere puede escoger los valores de X e Y directamente de las siguientes tablas:

mm	X	125	130	135	140	145	150	155	160	165	170	175	180	185	190	195
80°	Y	285	282	278	275	272	268	265	262	259	255	252	249	246	243	240
85°	Y	271	268	264	260	256	252	249	245	241	237	234	230	226	223	219
90°	Y	260	256	251	247	243	239	234	230	226	222	217	213	209	205	201
95°	Y	—	—	241	237	232	227	222	217	212	208	203	198	193	189	184
100°	Y	—	—	—	—	—	217	211	206	201	195	190	184	179	174	168
105°	Y	—	—	—	—	—	—	—	—	—	184	178	172	166	160	154
110°	Y	—	—	—	—	—	—	—	—	—	—	—	162	154	148	141
115°	Y	—	—	—	—	—	—	—	—	—	—	—	—	—	137	129

mm	X	200	205	210	215	220	225	230	235	240	245	250	255	260	265
80°	Y	236	233	230	227	224	221	218	215	212	209	206	203	200	197
85°	Y	215	212	208	205	201	197	194	190	187	183	180	176	173	170
90°	Y	196	192	188	184	180	176	172	168	164	160	156	152	148	144
95°	Y	179	174	170	165	160	156	151	147	142	138	133	129	124	120
100°	Y	163	158	153	147	142	137	132	127	122	116	111	—	—	—
105°	Y	148	142	137	131	125	119	113	—	—	—	—	—	—	—
110°	Y	135	128	121	115	—	—	—	—	—	—	—	—	—	—
115°	Y	122	114	—	—	—	—	—	—	—	—	—	—	—	—



## GLOBAL XL CARRERA 400 mm APERTURA AL EXTERIOR

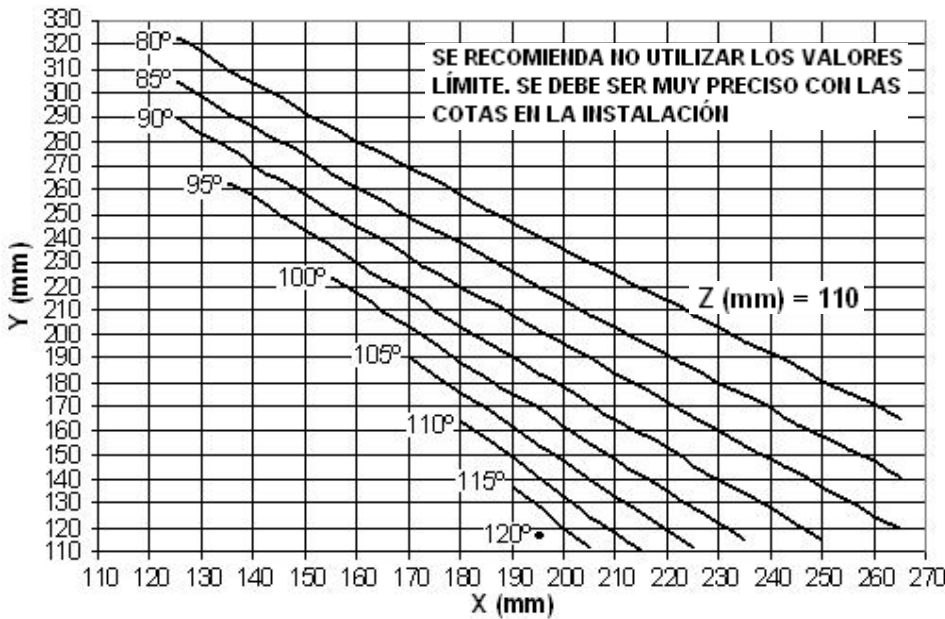

### Uso de las tablas

- 1-. Escoger valor X o Y deseado. **(Cotas desde centro de bisagra).**
- 2-. Trazar una línea recta hasta que interseccione con el ángulo de apertura deseado
- 3-. Trazar en este punto una línea perpendicular hasta cortar con el eje contrario al escogido (X o Y).
- 4-. Ya quedan definidas todas las cotas de instalación.

-Si lo prefiere puede escoger los valores de X e Y directamente de las siguientes tablas:

mm	X	125	130	135	140	145	150	155	160	165	170	175	180	185	190	195
80°	Y	323	317	310	304	298	292	286	280	275	269	264	258	252	246	241
85°	Y	305	298	292	286	280	274	267	261	255	249	243	238	232	226	220
90°	Y	290	283	277	270	264	258	251	245	239	232	226	220	214	208	202
95°	Y	—	—	263	257	250	243	237	230	223	217	210	203	197	190	184
100°	Y	—	—	—	—	—	—	224	217	210	203	196	189	182	175	169
105°	Y	—	—	—	—	—	—	—	—	—	190	183	176	169	162	154
110°	Y	—	—	—	—	—	—	—	—	—	—	—	164	157	149	141
115°	Y	—	—	—	—	—	—	—	—	—	—	—	—	—	137	129
120°	Y	—	—	—	—	—	—	—	—	—	—	—	—	—	—	117

mm	X	200	205	210	215	220	225	230	235	240	245	250	255	260	265
80°	Y	235	230	225	219	214	208	203	197	192	187	181	176	171	165
85°	Y	214	208	203	197	191	186	180	175	169	163	158	152	147	141
90°	Y	196	190	184	178	172	166	160	154	148	143	137	131	125	120
95°	Y	178	171	165	159	153	146	140	134	128	121	115	—	—	—
100°	Y	162	155	148	142	135	128	122	115	—	—	—	—	—	—
105°	Y	147	140	133	126	119	112	—	—	—	—	—	—	—	—
110°	Y	133	125	118	110	—	—	—	—	—	—	—	—	—	—
115°	Y	120	112	—	—	—	—	—	—	—	—	—	—	—	—

**DECLARACION DE CONFORMIDAD CE**  
**(Directiva 98/37/CEE ANEXO II, B) Antigua 89/392 CEE**

Fabricante: EMFA AUTOMATISMOS MAP, SL  
Dirección: Av. Del Vallès, 330, Terrassa 08227

Declara que: El automatismo para puertas batientes GLOBAL XL, está construido para ser incorporado en una máquina o para ser montado con otras máquinas para construir una máquina considerada por la Directiva 98/37/CEE.

Es conforme a las condiciones de las siguientes Directivas CE: Directiva de compatibilidad electro-magnética (89/336/CEE, 93/68/CEE), Directiva de baja tensión (73/23/CEE, 93/68/CEE).

Además declara que no ha permitido poner en servicio la maquina hasta que la maquinaria en la cual será incorporado o de la cual resultará componente esté identificada y no sea declarada la conformidad o las condiciones de la Directiva 98/37/CEE y a la legislación nacional que le corresponda, vale decir, hasta que la máquina correspondiente a la presente declaración no forme un conjunto único con la maquinaria final.



Francisco Asensio  
Terrassa, Octubre de 2003